

ΥΠΟΥΡΓΕΙΟ ΠΑΙΔΕΙΑΣ ΔΙΑ ΒΙΟΥ ΜΑΘΗΣΗΣ ΚΑΙ ΘΡΗΣΚΕΥΜΑΤΩΝ  
ΕΚΠΑΙΔΕΥΣΗ ΤΩΝ ΠΑΙΔΙΩΝ ΤΗΣ ΜΟΥΣΟΥΛΜΑΝΙΚΗΣ ΜΕΙΟΝΟΤΗΤΑΣ ΣΤΗ ΘΡΑΚΗ

**Ο Δ Η Γ Ι Ε Σ**  
ΓΙΑ ΤΗ ΔΙΔΑΣΚΑΛΙΑ  
ΤΩΝ ΒΙΒΛΙΩΝ ΓΛΩΣΣΑΣ  
**ΤΗΣ Α΄ ΔΗΜΟΤΙΚΟΥ**

ΒΙΒΛΙΟ ΔΑΣΚΑΛΟΥ

ΟΔΗΓΙΕΣ ΓΙΑ ΤΗ ΔΙΔΑΣΚΑΛΙΑ ΤΩΝ ΒΙΒΛΙΩΝ ΓΛΩΣΣΑΣ ΤΗΣ Α΄ ΔΗΜΟΤΙΚΟΥ

ΟΔΗΓΙΕΣ  
ΓΙΑ ΤΗ ΔΙΔΑΣΚΑΛΙΑ  
ΤΩΝ ΒΙΒΛΙΩΝ ΓΛΩΣΣΑΣ  
ΤΗΣ Α΄ ΔΗΜΟΤΙΚΟΥ

## ΕΙΣΑΓΩΓΗ

Η διδασκαλία της ελληνικής στα μειονοτικά σχολεία της Θράκης βασίστηκε για πολλά χρόνια στην εσφαλμένη αντίληψη ότι η ελληνική γλώσσα δε χρειαζόταν ή, ίσως, δεν έπρεπε να διδάσκεται με τρόπο διαφορετικό από αυτόν που διδάσκεται σε όλα τα άλλα σχολεία της χώρας. Με άλλα λόγια, η ελληνική διδασκόταν σαν να ήταν η *μητρική* γλώσσα των μουσουλμανοπαίδων.

Πράγματι, πριν από τη συστηματική παρέμβαση του «Προγράμματος Εκπαίδευσης Μουσουλμανοπαίδων» (1997-2000), οι δάσκαλοι/δασκάλες<sup>1</sup> των μειονοτικών σχολείων ήταν αναγκασμένοι να χρησιμοποιούν τα βιβλία που έφεραν τον γενικό τίτλο «Η γλώσσα μου». Το σημαντικότερο χαρακτηριστικό αυτών των βιβλίων ήταν ότι *προϋπέθεταν* γνώση της ελληνικής, τη γνώση ακριβώς που έχουν οι μαθητές/μαθήτριες<sup>2</sup> όταν έρχονται στο σχολείο. Ήταν εντελώς ακατάλληλα τα βιβλία αυτά για τη διδασκαλία της ελληνικής ως *δεύτερης* ή *ξένης* γλώσσας, ήταν δηλαδή ακατάλληλα για τη διδασκαλία της ελληνικής σε *αλλόγλωσσους*.

Οι δάσκαλοι της μειονοτικής εκπαίδευσης που κλήθηκαν αβοήθητοι να διδάξουν με τα βιβλία αυτά την ελληνική γλώσσα βρίσκονταν γρήγορα αντιμέτωποι με προβλήματα που έμοιαζαν αζεπέραστα. Οι μαθητές των μειονοτικών σχολείων αντιμετώπιζαν με δέος, αμηχανία ή και εχθρότητα την ελληνική γλώσσα και τα βιβλία με τα οποία γινόταν η διδασκαλία της. Δύσκολα κατόρθωναν οι δάσκαλοι να σπάσουν τα τείχη της σιωπής, της αποξένωσης και της ανασφάλειας, πίσω από το οποία συσπειρώνονταν οι μαθητές, ειδικά στις πρώτες τάξεις του δημοτικού σχολείου. Παρά τις φιλότιμες προσπάθειές τους, τα παιδιά δε μάθαιναν ελληνικά, «κόμπιαζαν» όταν μιλούσαν, το λεξιλόγιό τους παρέμενε φτωχό, μετά από δεκάδες ώρες διδασκαλίας εξακολουθούσαν να κάνουν τα ίδια λάθη, έγραφαν με αδόκιμο τρόπο κάνοντας χρήση ενός εξαιρετικά περιορισμένου γραπτού κώδικα και, συχνά, διάβαζαν χωρίς να καταλαβαίνουν. Η γνώση τους της ελληνικής παρέμενε ανεπαρκής, ακόμα και για τις στοιχειώδεις ανάγκες επικοινωνίας μέσα στην τάξη.

---

1 Στο εξής «ο δάσκαλος».

2 Στο εξής «ο μαθητής».

Το νέο εκπαιδευτικό υλικό για τη διδασκαλία της ελληνικής, το οποίο παρουσιάζουμε εδώ, δοκιμάστηκε από 130 περίπου εθελοντές δασκάλους κατά τη διάρκεια των σχολικών ετών 1998-1999 και 1999-2000. Τα αποτελέσματα της γλωσσικής διδασκαλίας με βάση το νέο αυτό εκπαιδευτικό υλικό ήταν παραπάνω από ενθαρρυντικά. Τα νέα βιβλία καλύπτουν, πιστεύουμε, τις ανάγκες των μαθητών και διευκολύνουν σημαντικά την επικοινωνία τους με τους δασκάλους. Η ανταπόκριση των μαθητών ήταν θερμή και δε θα ήταν υπερβολή να πούμε ότι οι μαθητές αγάπησαν τα καινούρια τους βιβλία. Οι σχετικές μελέτες αξιολόγησης έδειξαν ότι με τα βιβλία αυτά η ελληνομάθεια των παιδιών βελτιώθηκε σημαντικά.

Στην παρούσα Εισαγωγή αναφέρουμε συνοπτικά τις βασικές αρχές που διέπουν το νέο εκπαιδευτικό υλικό το οποίο, από τη σχολική χρονιά 2000-2001, χρησιμοποιείται για τη διδασκαλία της ελληνικής γλώσσας στις τάξεις όλων των μειονοτικών σχολείων της Θράκης. Θεωρούμε απαραίτητο να κατανοήσουν οι δάσκαλοι που εργάζονται στα σχολεία αυτά τις ιδιαίτερες συνθήκες στις οποίες ανταποκρίθηκε το υλικό αυτό, καθώς και την εκπαιδευτική μεθοδολογία που προϋποθέτει. Είναι απαραίτητο να αποκτήσει ο δάσκαλος μια σφαιρική αντίληψη των συνθηκών διδασκαλίας στα μειονοτικά σχολεία, προκειμένου να αξιοποιήσει εποικοδομητικά τις οδηγίες για τη χρήση του εκπαιδευτικού υλικού.

Ας δούμε τι περιλαμβάνει.

## Το εκπαιδευτικό υλικό

Τα βιβλία και το συμπληρωματικό εκπαιδευτικό υλικό για τη διδασκαλία της ελληνικής γλώσσας στα μειονοτικά σχολεία είναι, κατά τάξη, τα ακόλουθα:

### **A' τάξη:**

1. «Πατημασιές» (1ο βιβλίο) + συμπληρωματικό υλικό\* (καρτέλες, τόμπολα)
2. «Πού είναι ο Φασαρίας;» (2ο βιβλίο) + συμπληρωματικό υλικό\* (καρτέλες, cd)
3. «Πάμε στην αγορά» (3ο βιβλίο) + συμπληρωματικό υλικό\* (καρτέλες, cd)
4. «Καλό ταξίδι» (4ο βιβλίο)
5. «Οδηγίες για τη διδασκαλία της γλώσσας της A' Δημοτικού»

*\*Το συμπληρωματικό υλικό (καρτέλες για το τα 3 πρώτα βιβλία και τόμπολα) είναι αναρτημένο στον ιστότοπο του Προγράμματος Εκπαίδευσης Μουσουλμανοπαίδων (στο εξής Π.Ε.Μ.) [www.museduc.gr](http://www.museduc.gr)*

*• Εξωσχολικά βιβλία που έχουν διατεθεί στις βιβλιοθήκες των μειονοτικών σχολείων από το Π.Ε.Μ. για την υποστήριξη του γλωσσικού μαθήματος: «Τα χρώματα του Έλμερ», «Ο πρώτος περίπατος του Σποτ», «Κίτρινη Ιστορία», «Κόκκινη Ιστορία», «Μπλε Ιστορία», «Ο υπναράς», «Πού είναι ο Σποτ;», «Αυτό το σπίτι τίνος είναι;», «Ο ωραίος Δαρείος», «Η Μάρω πάει για ψώνια», «Ο κόμπος της Νέλλης», «Η Κυριακή με τον Γίγαντα», «Η Δευτέρα με τον Γίγαντα», «Η Τρίτη με τον Γίγαντα», «Η Τετάρτη με τον Γίγαντα», «Η Πέμπτη με τον Γίγαντα», «Η Παρασκευή με τον Γίγαντα»*

### **B' τάξη:**

1. «Μια μέρα στο δάσος» (1ο βιβλίο)
2. 1ο Τετράδιο Ασκήσεων
3. «Ο Θωμάς φεύγει» (2ο βιβλίο)
4. «Μια μέρα στη θάλασσα» (3ο βιβλίο)
5. 2ο Τετράδιο Ασκήσεων
6. Cd του Π.Ε.Μ.
7. «Οδηγίες για τη διδασκαλία της γλώσσας της B' Δημοτικού»

*• Εξωσχολικά βιβλία που έχουν διατεθεί στις βιβλιοθήκες των μειονοτικών σχολείων από το Π.Ε.Μ. για την υποστήριξη του γλωσσικού μαθήματος: «Τα ζώα του κήπου», «Το δέντρο», «Ο Σποτ στο δάσος», «Μάντεψε πόσο σ' αγαπώ»*

### **Γ' τάξη:**

1. «Ο κρυμμένος θησαυρός» (βιβλίο 1α)
2. «Τζεσούρ και Τζαρτζούρ» (βιβλίο 1β)
3. 1ο Τετράδιο Ασκήσεων
4. «Μια φορά κι έναν καιρό» (βιβλία 2α, 2β, 2γ)

5. 2ο Τετράδιο ασκήσεων
6. «Οδηγίες για τη διδασκαλία της γλώσσας της Γ΄ Δημοτικού»

• *Εξωσχολικά βιβλία που έχουν διατεθεί στις βιβλιοθήκες των μειονοτικών σχολείων από το Π.Ε.Μ. για την υποστήριξη του γλωσσικού μαθήματος: «Ο λύκος ξαναγύρισε», «Το μυστήριο με τα μπλε βέλη», «Η Χιονάτη και οι 7 νάνοι», «Μικρό ελληνικό λεξικό»*

#### ***Δ΄ τάξη:***

1. «Συννεφο-ιστορίες» (1ο βιβλίο)
2. 1ο Τετράδιο ασκήσεων
3. «Χιονο-ιστορίες» (2ο βιβλίο)
4. 2ο Τετράδιο ασκήσεων
5. «Ηλιο-ιστορίες» (3ο βιβλίο)
6. 3ο Τετράδιο ασκήσεων
7. Εξωσχολικά βιβλία («Ιστορίες με τους 12 μήνες», «Ο μικρός Νικόλας»)
8. «Οδηγίες για τον δάσκαλο (Δ΄ τάξη)»

#### ***Ε΄ τάξη:***

1. «Περίπατοι με τις λέξεις», βιβλίο 1ο
2. 1ο Τετράδιο ασκήσεων
3. «Περίπατοι με τις λέξεις», βιβλίο 2ο
4. 2ο Τετράδιο ασκήσεων
5. «Περίπατοι με τις λέξεις», βιβλίο 3ο
6. 3ο Τετράδιο ασκήσεων
7. Αυθεντικά κείμενα από διάφορα είδη λόγου, που περιέχονται στα γλωσσικά εγχειρίδια του Προγράμματος, καθώς και κείμενα από τα βιβλία για τη διδασκαλία των υπόλοιπων μαθημάτων (ιστορία, γεωγραφία κτλ.) και από τα αντίστοιχα εξωσχολικά βιβλία που έχουν διατεθεί στις βιβλιοθήκες των σχολείων
8. «Οδηγίες για τον δάσκαλο (Ε΄ τάξη)»

#### ***Στ΄ τάξη:***

1. «Ταξίδια... με λόγια», βιβλίο 1ο
2. 1ο Τετράδιο ασκήσεων
3. « Ταξίδια... με λόγια », βιβλίο 2ο
4. 2ο Τετράδιο ασκήσεων
5. « Ταξίδια... με λόγια », βιβλίο 3ο
6. 3ο Τετράδιο ασκήσεων
7. Αυθεντικά κείμενα από διάφορα είδη λόγου, που περιέχονται στα γλωσσικά εγχειρίδια του Προγράμματος, καθώς και κείμενα από τα βιβλία για τη διδασκαλία των υπόλοιπων μαθημάτων (ιστορία, γεωγραφία κτλ.) και από τα αντίστοιχα εξωσχολικά βιβλία που έχουν διατεθεί στις βιβλιοθήκες των σχολείων
8. «Οδηγίες για τον δάσκαλο (Στ΄ τάξη)»

Όπως φαίνεται από τον παραπάνω κατάλογο, σε κάθε τάξη χρησιμοποιούνται 3-5 βασικά βιβλία για τη διδασκαλία της ελληνικής. Τα βιβλία αυτά συνοδεύονται από 2-3 τετράδια ασκήσεων ανά τάξη. Αντί για ανθολόγια κειμένων, προτείνονται κατάλληλα εξωσχολικά βιβλία, με τα οποία έχουν ήδη εξοπλιστεί οι σχολικές βιβλιοθήκες των περισσότερων μειονοτικών σχολείων. Στον δάσκαλο παρέχονται αναλυτικές οδηγίες. Ας σημειωθεί, επίσης, ότι σε πολλά σχολεία έχουν διατεθεί υπολογιστές και χρησιμοποιείται ειδικό εκπαιδευτικό λογισμικό για την Γ', Δ', Ε' και Στ' τάξη.

## Συνθήκες για τη διδασκαλία της ελληνικής

Το εκπαιδευτικό υλικό ανταποκρίνεται στις ειδικές συνθήκες διδασκαλίας της ελληνικής που επικρατούν στα μειονοτικά σχολεία.

Οι συνθήκες αυτές είναι οι εξής:

### **A. Δίγλωσση εκπαίδευση**

Το πρόγραμμα των μειονοτικών σχολείων είναι δίγλωσσο. Γλώσσες και αντικείμενο της διδασκαλίας είναι η ελληνική και η τουρκική. Η ελληνική είναι επίσης όργανο για τη διδασκαλία και άλλων μαθημάτων: Ιστορίας, Γεωγραφίας, Μελέτης Περιβάλλοντος, Κοινωνικής-Πολιτικής Αγωγής. Τα υπόλοιπα μαθήματα του δημοτικού σχολείου διδάσκονται στα τουρκικά. Ο σχολικός χρόνος κατανέμεται εξίσου στις δύο γλώσσες (περίπου από 3 ώρες κάθε μέρα).

### **B. Αλλόγλωσσος πληθυσμός**

Η μητρική γλώσσα των περισσότερων μαθητών είναι η τουρκική. Η πομακική ή η ρομανί είναι επίσης μητρική γλώσσα αρκετών μαθητών. Οποσδήποτε, τα ελληνικά δεν είναι η μητρική τους γλώσσα. Ο αλλόγλωσσος αυτός μαθητικός πληθυσμός παρουσιάζει επίσης σημαντικές πολιτισμικές ιδιαιτερότητες, που πρέπει να γίνουν σεβαστές.

### **Γ. Περιορισμένη επαφή με τα ελληνικά**

Οι πομακόφωνοι και ρομανόφωνοι μαθητές ενδέχεται να έχουν αποκτήσει από το περιβάλλον τους κάποια γνώση της τουρκικής όταν έρχονται στο μειονοτικό σχολείο. Ωστόσο, η επαφή των παιδιών με τα ελληνικά πριν από το σχολείο είναι περιορισμένη, μερικές φορές (όπως συμβαίνει κυρίως στα χωριά) ανύπαρκτη. Ακόμα όμως κι αν θεωρήσουμε ότι οι μαθητές έχουν κάποια παθητική γνώση της ελληνικής, από την άποψη του σχεδιασμού του γλωσσικού μαθήματος η γνώση αυτή μπορεί να θεωρείται αμελητέα.

### **Δ. Έλλειψη προσχολικής αγωγής για αρκετούς μειονοτικούς μαθητές**

### **Ε. Η ελληνική ως αντικείμενο και μέσο διδασκαλίας**

Στο σχολείο η ελληνική διδάσκεται χωρίς γλώσσα στήριξης, δεν επιτρέπεται δηλαδή, ή δε συνηθίζεται, να χρησιμοποιείται άλλη γλώσσα –η τουρκική– για την εξήγηση της ελληνικής. Με άλλα λόγια, η ελληνική είναι και αντικείμενο και μέσο διδασκαλίας.

## **Στ. Ανισότητα στη γλωσσική μάθηση**

Διαπιστώνεται σημαντική διαφορά στον ρυθμό και στον βαθμό κατάκτησης της ελληνικής μεταξύ παιδιών της πόλης και παιδιών του χωριού· σε γενικές γραμμές, τα παιδιά της πόλης κατακτούν γρηγορότερα και ευκολότερα τα ελληνικά σε σχέση με τα παιδιά του χωριού.

## **Ζ. Ολιγοθέσια σχολεία**

Τα περισσότερα μειονοτικά σχολεία είναι ολιγοθέσια.

## **Η. Πλειονοτική μέση εκπαίδευση**

Υπάρχει ανάγκη κατάρτισης των μαθητών ώστε να μπορούν να συνεχίσουν τις σπουδές τους, εφόσον το επιθυμούν, στην πλειονοτική Μέση Εκπαίδευση. Με άλλα λόγια, παρ' όλο που στόχος της δημοτικής μειονοτικής εκπαίδευσης μπορεί να θεωρείται η ισορροπημένη ανάπτυξη και καλλιέργεια της διγλωσσίας (τουρκικά -ελληνικά), οι απόφοιτοι του δημοτικού σχολείου πρέπει να έχουν τις απαραίτητες γνώσεις ώστε να μπορούν να συνεχίσουν τις σπουδές τους σε μονόγλωσσα ελληνόφωνα σχολεία.

## **Οι βασικές αρχές της γλωσσικής διδασκαλίας**

Από τις παραπάνω «προκειμένες» έπονται ορισμένα «πορίσματα» ή «αιτήματα» στα οποία ανταποκρίνεται το εκπαιδευτικό υλικό:

### **A. Η ελληνική ως δεύτερη γλώσσα**

Τα νέα εγχειρίδια διδάσκουν την ελληνική ως *δεύτερη* γλώσσα και ακολουθούν σύγχρονη διδακτική μεθοδολογία. Το βασικό γνώρισμα των νέων αυτών βιβλίων είναι ότι δεν προϋποθέτουν γνώση της ελληνικής γλώσσας και αναλαμβάνουν να εξηγήσουν τους κανόνες που συνήθως οι δάσκαλοι θεωρούν δεδομένους όταν διδάσκουν σε ελληνόφωνους· λόγου χάριν, σε κανένα ελληνόφωνο σχολείο δε θα εξηγήσει ο δάσκαλος τη συμφωνία άρθρου-ονόματος – απλώς θα την προϋποθέσει.

### **B. Διαπολιτισμική προσέγγιση**

Τα νέα βιβλία έχουν αναγνωρίσιμα διαπολιτισμικά χαρακτηριστικά, που τα κάνουν προσιτά στους μουσουλμανόπαιδες. Πρέπει να τονίσουμε εδώ ότι τα βιβλία δε δίνουν έμφαση στην πολιτισμική ιδιαιτερότητα του μουσουλμανικού πληθυσμού της περιοχής, όπως άλλωστε δε δίνουν έμφαση στην πολιτισμική ιδιαιτερότητα του ελληνόφωνου πληθυσμού. Ως έναν βαθμό, όπως είναι φυσικό, μαζί με την ελληνική γλώσσα διδάσκεται και ο πολιτισμός της. Αυτό όμως δε γίνεται σε βάρος της πολιτισμικής ταυτότητας των μαθητών. Η μέριμνά μας ήταν να αναγνωρίζονται και να γίνονται σεβαστές όλες οι πολιτισμικές ταυτότητες της περιοχής. Το εκπαιδευτικό υλικό λαμβάνει υπόψη τις ιδιαίτερες συνθήκες ζωής της μειονότητας, καθώς και τη συναφή πολιτισμική της ιδιαιτερότητα.



### **Γ. Επικοινωνιακή πρακτική**

Εφόσον η επαφή με τα ελληνικά περνάει κατεξοχήν μέσα από τη σχολική εκπαίδευση, και με δεδομένη την έλλειψη προσχολικής αγωγής, τα εγχειρίδια εκμάθησης της ελληνικής πρέπει να είναι φιλικά, ελκυστικά, παιγνιώδη. Ιδιαίτερα τα βιβλία των μικρών τάξεων πρέπει να αναπληρώνουν την έλλειψη προσχολικής αγωγής. Με τα βιβλία αυτά η ελληνική μπορεί να αποβάλει το στίγμα της «εχθρικής» ή της «δύσκολης» γλώσσας που τυχόν φέρει. Κατά συνέπεια, πρέπει να είναι συνεχής η έμφαση στην επικοινωνιακή πρακτική.

### **Δ. Παραστατικότητα**

Εφόσον δε χρησιμοποιείται γλώσσα στήριξης, είναι απαραίτητο το υλικό για την εκμάθηση της ελληνικής να συνοδεύεται από πλούσια εικονογράφηση και να αξιοποιεί το κοινό λεξιλόγιο ελληνικής και τουρκικής (η τουρκική είναι όχι μόνο η πιο διαδεδομένη γλώσσα στην περιοχή, αλλά και μία από τις δύο «επίσημες» γλώσσες της μειονοτικής εκπαίδευσης), καθώς επίσης και το κοινό λεξιλόγιο ελληνικής και πομακικής. Φωτογραφίες και εικόνες του περιβάλλοντος χώρου, καθώς και αυθεντικά κείμενα (πινακίδες, ανακοινώσεις, διαφημίσεις, άρθρα και ειδήσεις του τοπικού τύπου κτλ.) υποβοηθούν σημαντικά την κατανόηση και παραγωγή λόγου. Στις δύο πρώτες τάξεις θεμελιώδης στόχος είναι να κατακτηθεί με γρήγορο ρυθμό το βασικό λεξιλόγιο.

### **Ε. Αντιστάθμισμα στη σχολική διμορφία**

Εφόσον ορισμένα μαθήματα του σχολικού προγράμματος, όπως τα μαθηματικά και η φυσική, γίνονται αποκλειστικά στην τουρκική γλώσσα, τα γλωσσικά εγχειρίδια της ελληνικής πρέπει να περιλαμβάνουν το βασικό λεξιλόγιο (τουλάχιστον) αυτών των μαθημάτων. Με άλλα λόγια, η διδασκαλία της ελληνικής πρέπει να αντισταθμίσει το γεγονός ότι διαφορετικές γλώσσες χρησιμοποιούνται εντός του σχολείου για διαφορετικά αντικείμενα και λειτουργίες. Επιπλέον, για να μπορεί η ελληνική να χρησιμοποιηθεί ως μέσο για τη διδασκαλία άλλων μαθημάτων (Γεωγραφίας, Ιστορίας κτλ.) είναι απαραίτητο να στηρίζουν τα βιβλία της γλώσσας, τουλάχιστον λεξιλογικά, τα υπόλοιπα εκτός γλώσσας βιβλία του ελληνόφωνου προγράμματος. (Η Μελέτη του Περιβάλλοντος έχει ενταχθεί εν μέρει στο υλικό για τη γλωσσική διδασκαλία και εν μέρει στο υλικό για τα υπόλοιπα μαθήματα του ελληνόφωνου προγράμματος.)

### **Στ. Προσαρμοστικότητα**

Εφόσον κάθε ηλικιακή ομάδα έχει διαφορετική γνώση της ελληνικής και εφόσον η γνώση αλλά και ο ρυθμός κατάκτησης της γλώσσας ποικίλλει ανάλογα με την περιοχή και το «κοινωνικό προφίλ» των μαθητών, το εκπαιδευτικό υλικό πρέπει να είναι εύκαμπτο, προσαρμόσιμο, «αρθρωτό», με κείμενα και ασκήσεις ποικίλων βαθμών δυσκολίας. Η παρέμβαση του δασκάλου για τις απαραίτητες προσαρμογές στο εκάστοτε μαθητικό κοινό είναι καθοριστική.

### **Ζ. Βοηθήματα για τη συνδιδασκαλία**

Για να αντιμετωπιστεί το πρόβλημα των ολιγοθέσιων σχολείων, μια χρήσιμη λύση προσφέρουν τα «τετράδια ασκήσεων», επαναληπτικών και εμπεδωτικών του σχολικού βιβλίου,

κατάλληλα για σιωπηρή εργασία κατά τη διάρκεια της συνδιδασκαλίας, καθώς και για υποστηρικτική εργασία στα πολυθέσια σχολεία.

## **Η. Η προοπτική της μέσης εκπαίδευσης**

Τα βιβλία των μεγαλύτερων τάξεων πρέπει να προετοιμάζουν τους μαθητές στην προοπτική συνέχισης των σπουδών τους στη μέση εκπαίδευση. Μεταξύ άλλων, υπάρχει ανάγκη για σταδιακή εισαγωγή της «γραμματικής μεταγλώσσας», αφού αυτή, καλώς ή κακώς, κυριαρχεί στα γλωσσικά μαθήματα του γυμνασίου και του λυκείου. Η εισαγωγή γραμματικής μεταγλώσσας γίνεται σταδιακά από την Γ΄ μέχρι και την Στ΄ τάξη.

### Γενικά χαρακτηριστικά του εκπαιδευτικού υλικού

Με βάση τα παραπάνω, το εκπαιδευτικό υλικό στη διάθεση των δασκάλων μπορεί να χαρακτηριστεί: α) πολυδύναμο, β) αρθρωτό και γ) μεταβατικό.

Το εκπαιδευτικό υλικό είναι πολυδύναμο, αφού, όπως είδαμε, αποτελείται από πολλά διαφορετικά είδη κειμένων και δίνει αφορμή για ποικίλες επικοινωνιακές δραστηριότητες.

Επιπλέον, το εκπαιδευτικό υλικό είναι αρθρωτό. Ο δάσκαλος μπορεί να κάνει επιλογές και να προσαρμόσει το υλικό αυτό στο επίπεδο γλωσσομάθειας των μαθητών του. Τα κείμενα, οι δραστηριότητες και οι ασκήσεις κάθε βιβλίου επιδέχονται διαφορετικού τύπου επεξεργασία, με ανάλογο βαθμό δυσκολίας (υποδεικνύεται στις οδηγίες για τον δάσκαλο). Για τα πρώτα χρόνια εφαρμογής του Προγράμματος, και ιδιαίτερα για τις μεγάλες τάξεις, είναι φυσικό να διδάσκονται ορισμένα βιβλία σε χαμηλότερη από την προβλεπόμενη τάξη ή να διδάσκεται μέρος μόνο και όχι το σύνολο της διδακτέας ύλης. Ο αρθρωτός χαρακτήρας του εκπαιδευτικού υλικού ανταποκρίνεται επίσης, όπως επισημίναμε, στη διαπιστωμένη διαφορά στη γλωσσομάθεια που έχει παρατηρηθεί μεταξύ παιδιών της πόλης και παιδιών του χωριού. Πρέπει να τονιστεί ότι και τα υπόλοιπα βιβλία του Προγράμματος Εκπαίδευσης Μουσουλμανοπαίδων, που αφορούν τα μη γλωσσικά μαθήματα, μπορούν να χρησιμοποιηθούν για να ενισχύσουν την εκμάθηση της ελληνικής γλώσσας.

Τέλος, το εκπαιδευτικό υλικό, ως προς τα πρότυπα και τις μεθόδους που ακολουθεί, είναι μεταβατικό. Στις τρεις πρώτες τάξεις του δημοτικού σχολείου η εκπαιδευτική διαδικασία έχει ελαφρώς διαφορετικό προσανατολισμό απ' ό,τι στις τρεις τελευταίες. Στις πρώτες τάξεις επιδιώκεται να αποβάλει η ελληνική το στίγμα της δύσκολης ή εχθρικής γλώσσας, γίνεται προσπάθεια να αναπληρωθεί η έλλειψη προσχολικής αγωγής και να εδραιωθούν οι βασικές δεξιότητες των μαθητών, τόσο στον προφορικό όσο και στον γραπτό λόγο. Με την ταχύρρυθμη κατάκτηση ενός βασικού λεξιλογίου θέλουμε να εδραιώσουμε στους μαθητές την πεποίθηση ότι «μπορούν να τα καταφέρουν». Στη συνέχεια, στις μεγαλύτερες τάξεις, η διδασκαλία αρχίζει σταδιακά να προσανατολίζεται προς τις ανάγκες του Γυμνασίου. Κρίσιμη για τη μετάβαση από το ένα πρότυπο διδασκαλίας στο άλλο θεωρείται η Γ΄ τάξη, οπότε και αρχίζει η διδασκαλία των υπόλοιπων μαθημάτων του ελληνόφωνου προγράμματος, καθώς και η χρήση του λογισμικού.

Ειδικότερα, στα βιβλία των τριών πρώτων τάξεων (Α΄, Β΄, Γ΄) αναπτύσσονται αφηγηματικά επεισόδια με ήρωες παιδιά από διαφορετικές πολιτισμικές ομάδες. Τα αφηγηματικά επεισόδια δίνουν την ευκαιρία για εξοικείωση με το βασικό λεξιλόγιο και με βασικές δομές της νέας ελληνικής. Ενεργοποιείται το ενδιαφέρον των παιδιών και παρέχονται κίνητρα για κατανόηση, παραγωγή λόγου και άσκηση στην ανάγνωση και γραφή.

Τα βιβλία των τριών τελευταίων τάξεων (Δ΄, Ε΄, Στ΄) χωρίζονται σε θεματικές ενότητες (π.χ. «Ο φίλος μου το βιβλίο», «Παιχνίδια απ' όλο τον κόσμο», «Τεχνολογία και επικοινωνία»), όπου αξιοποιούνται διάφορα είδη κειμένων (άρθρα από εφημερίδες, διαφημίσεις, κόμικ κ.ά.). Τα κείμενα συνοδεύονται από ασκήσεις κατανόησης και παραγωγής προφορικού και γραπτού λόγου, καθώς και ασκήσεις γραμματικής, τόσο δομικού-λειτουργικού όσο και επικοινωνιακού τύπου· τα κείμενα συνοδεύουν επίσης γλωσσικά παιχνίδια, κυρίως για εμπέδωση του λεξιλογίου και της ορθογραφίας. Το κεντρικό θέμα κάθε ενότητας υποβοηθεί σημαντικά την επεξεργασία και την παραγωγή λόγου και τη σύνδεση με επιλεγμένα γραμματικά φαινόμενα. Η γραμματική μεταγλώσσα εισάγεται επιλεκτικά, όπου κρίνεται σκόπιμο και χρήσιμο, από την Γ΄ τάξη. Παρέχονται μόνο τα εντελώς απαραίτητα κλιτικά υποδείγματα, με προσπάθεια σύνδεσης μορφής και λειτουργίας.

### Η κατανομή της γραμματικής ύλης

Είναι προφανές από τα παραπάνω ότι αναθεωρείται η διδακτέα ύλη του Αναλυτικού Προγράμματος, με βάση την ιδιαιτερότητα του μαθητικού πληθυσμού και την ανάγκη διδασκαλίας της ελληνικής ως δεύτερης γλώσσας. Έτσι, για παράδειγμα, ασκήσεις συμφωνίας γένους-αριθμού-πτώσης απαντώνται σε όλα τα βιβλία, μέχρι και την Στ΄ τάξη, εφόσον ιδιαίτερα οι τουρκόφωνοι μαθητές συναντούν δυσκολίες στον τομέα αυτό. Η κατανομή της βασικής γραμματικής ύλης (μορφολογία-σύνταξη) για τις τάξεις Γ΄-Στ΄ έχει ως ακολούθως:

## ΣΥΝΤΑΞΗ

Γ' τάξη	Δ' τάξη	Ε' τάξη	Στ' τάξη
ονομαστική – Υ	→	→	→
αιτιατική – Α	→ όροι Υ – Α γενική: δήλωση χρόνου ηλικίας, κτητική, προέ- λευσης, τόπου κτλ.	→ → →	→ → →
συμφωνία Υ – Κ, Υ – Ρ	→ ανασύνθεση ΥΡΑ/ΥΡΚ /ΥΡΑΑ ανάλυση – σύνθεση προτάσεων μετατροπές εν. – πληθ., ενεργ. – παθ. φωνή	→ → → →	→ → → →
αιτιατική με προθέσεις	→ προθετικές φράσεις επιρρηματικές φράσεις	→ →	→ →
αιτιατική χρόνου	→	→	→
συμφωνία επιθ. – ουσ.	→	→	→
άρνηση	→ ερώτηση, παράκληση, ευχή, διαταγή	→ →  μετατροπή ευθύς – πλάγιος, ΟΣ – ΡΣ	→   →
ΜΤΒ – ΑΜΤΒ	→	→	→
δίπτωτα ρ. (αιτ. + γεν.)	→	→	→
εισαγωγή σε παράταξη – υπόταξη (βασικοί σύνδεσμοι)	διάκριση ανεξάρτητων – εξαρτημένων προτ. σύνδεση με <i>και, αλλά, ή, είτε...είτε, ούτε...</i> <i>ούτε,λοιπόν, δηλαδή, μη, μήπως, ίσως, παρά</i> <i>(σύγκριση)</i> <i>χρονικούς συνδ. (όταν, ενώ, καθώς, πριν,</i> <i>μόλις), αιτιολογικούς,</i> <i>ειδικούς (ότι, πως, που)</i> <i>υποθετικούς (αν+ενεστ.</i> <i>/ αόρ. υποτ.→ προστ. /</i> <i>συννοπτ. μέλλοντας), τελικούς (να, για να),</i> <i>βουλ. να</i> <i>απρόσωπες εκφρ. με να</i>	→ υποθετικές <i>αν + πρτ. →</i> <i>θα + πρτ.</i> αναφορικές <i>(αυτός που,</i> <i>εκείνος</i> <i>που...)</i>	→ →

## ΜΟΡΦΟΛΟΓΙΑ

Γ΄ τάξη	Δ΄ τάξη	Ε΄ τάξη	Στ΄ τάξη
<b>Ρήματα:</b> σε -άω, -άς και -ώ, -είς ρήματα α΄ συζυγίας	→  παραγωγ. καταλήξεις -ώνω, -αίνω, -ίζω, -ιάζω, -εύω μτχ.-οντας, -ώντας, -μένος διάκριση προσώπων μετατροπή εν. – πληθ. συμφωνία προσ. – αριθμού	→  →	→  →
έχω, είμαι	→		
συχνόχρηστα ανώμαλα, π.χ. πάω, τρώω	→	→	→
<b>ενεστώτας</b> <b>συνοπτικός</b> <b>μέλλοντας</b> <b>αόριστος</b>	→ διάκριση <b>ενεστώτα</b> <b>–συνοπτ. μέλλοντα –</b> <b>αορίστου</b> ενεργ. και παθ. φωνής μετατροπές χρονικής βαθμίδας <b>παρατατικός</b> εισαγωγή στην <b>υποτακτική</b> ενεστ., αορίστου	→  → διάκριση πρτ. – αορ. → διάκριση <b>ενεστ. – αορ. υποτ.</b> και <b>προστ.</b> διάκριση <b>εξακολουθ. –</b> <b>συνοπτ. μέλλοντα</b>	→  →  <b>παρακείμενος</b> <b>υπερσυντέλικος</b> <b>συντελεσμ.</b> <b>μέλλοντας</b> θα + παρατατικός
<b>παθητική φωνή</b> (συχνόχρηστα -ομαι, -ιέμαι, -άμαι)	→  διάκριση ενεργ. – παθ. φωνής μετατροπές ενεργ. → παθ. φωνή (και αντίστροφα)	→  →	→  →

Γ' τάξη	Δ' τάξη	Ε' τάξη	Στ' τάξη
<b>Άρθρα:</b> οριστικό, αόριστο, απουσία άρθρου	→	→	→
<b>Ουσιαστικά:</b> ΟΝ. ΑΙΤ. ΓΕΝ. σταθερού τόνου ισοσύλλαβα -ας, -ης, -ος / -α, -η / -ο, -ι ανισοσύλλαβα -άς, -ης, -ές, -ούς / -ά, -ού / -μα	→ ΓΕΝ. μη σταθερού τόνου  υποκοριστικά: -άκι, -ούλης, -ούλα, -άκης, -ίτσα κτλ.	→ →  ουδ. σε -ος (λάθος) θηλ. σε -ος (οδός) -η, πληθ. -εις (πόλη) →	→ →  → →
<b>Επίθετα:</b> -ος, -η, -ο / -ος, -α, -ο / -ός, -ιά, -ό πολύς, πολλή, πολύ	→  -ύς / -ής, -ης, -α, -ικο  συγκρ. βαθμός	→  →  -ής, -ής, -ές  → υπερθετικός	→  →  → →
<b>Αντωνυμίες:</b> προσωπικές, κτητικές, δεικτικές ερωτημ. (τι, ποιος, πόσος), αόριστες (ένας, μερικοί, άλλος, κάθε)	→  δικός μου τίνος, ποιου/ποιανού μόνος μου κάποιος, κανένας, αρκετοί, κάτι, τίποτε που, αυτός που...	→  →	→  →
<b>Επιρρήματα:</b> σε -α	→ σε -ιά (< -ύς), -ικα (< -ης) συγκρ. βαθμός	→ →  ορισμένα σε -ως	→ →  →

\* \* \*

Στις σελίδες που ακολουθούν ο δάσκαλος θα βρει λεπτομερείς οδηγίες για τη διδασκαλία των βιβλίων της ελληνικής γλώσσας. Για κάθε πρόβλημα που ενδέχεται να αντιμετωπίσει προσπαθήσαμε να του προτείνουμε περισσότερες από μία λύσεις. Έτσι κι αλλιώς, το υλικό που βρίσκεται στη διάθεσή του ανταποκρίνεται σε πολύ περισσότερες ώρες διδασκαλίας από τις πραγματικές: ο δάσκαλος είναι υποχρεωμένος να κάνει επιλογές και να προσαρμόσει το εκπαιδευτικό υλικό στις ανάγκες και το επίπεδο γλωσσομάθειας της τάξης του. Κατά συνέπεια, οι οδηγίες που περιέχονται σ' αυτό το βιβλίο δεν έχουν δεσμευτικό χαρακτήρα. Δεν έχει σημασία τόσο η κατά γράμμα εφαρμογή τους όσο η κατανόηση της λογικής που προϋποθέτουν. Ελπίδα και ευχή μας είναι ότι θα βοηθήσουν τον δάσκαλο να αναπτύξει δικές του πρωτοβουλίες.

Άννα Ιορδανίδου  
Σπύρος Μοσχονάς  
(Ιούλιος 2000)

## ΒΑΣΙΚΕΣ ΑΡΧΕΣ ΤΗΣ ΔΙΔΑΣΚΑΛΙΑΣ ΤΟΥ ΓΛΩΣΣΙΚΟΥ ΜΑΘΗΜΑΤΟΣ ΣΤΗΝ Α΄ ΤΑΞΗ

Η διδακτική προσέγγιση που υιοθετείται με το νέο διδακτικό υλικό στηρίζεται σε ορισμένες αρχές, ευρύτερα αποδεκτές από τη διεθνή εκπαιδευτική έρευνα και πρακτική. Αυτές οι αρχές εφαρμόζονται στη διδασκαλία της γλώσσας τόσο όσον αφορά τη μητρική γλώσσα όσο και τη δεύτερη γλώσσα.

Η εκμάθηση της γλώσσας σημαίνει κυρίως κατάκτηση της ικανότητας να επικοινωνεί κανείς αποτελεσματικά. Γι' αυτό, η προφορική και γραπτή γλώσσα μαθαίνεται καθώς χρησιμοποιείται μέσα σε πραγματικές συνθήκες κοινωνικής αλληλεπίδρασης, τις οποίες φροντίζει ο δάσκαλος να δημιουργεί στην τάξη. Ο ρόλος του δασκάλου είναι πολύ σημαντικός σ' αυτή τη διαδικασία, εφόσον πρέπει να αποτελεί κάθε στιγμή το μοντέλο του γραμματισμού για τα παιδιά.

Οι μαθητές μέσα από τη χρήση της γλώσσας έρχονται σε επαφή με τους γλωσσικούς κανόνες, τους οποίους αργότερα συνειδητοποιούν. Η εκμάθηση της γλώσσας πρέπει να εκκινεί από τις εμπειρίες, τις γνώσεις και τα ενδιαφέροντα των μαθητών, να ανταποκρίνεται στις πραγματικές επικοινωνιακές και μαθησιακές ανάγκες τους.

Η ακρόαση, η ομιλία, η ανάγνωση και η γραφή αντιμετωπίζονται ως πλευρές μιας γλωσσικής ολότητας και η διδασκαλία τους δίνει έμφαση στις μεταξύ τους σχέσεις.

Η ανάγνωση είναι μία ψυχογλωσσική διαδικασία κατά την οποία οι αναγνώστες επιχειρούν να κατανοήσουν ένα κείμενο χωρίς να βασίζονται μόνο στο σύστημα της γραφοφωνημικής αντιστοιχίας αλλά χρησιμοποιώντας επίσης τις ενδείξεις που τους προσφέρει η σύνταξη και η σημασία των συμφραζομένων, καθώς και κάθε γνώση που τους παρέχει το ίδιο το κείμενο, η εικονογράφηση, τα γραφιστικά στοιχεία κτλ.

Το παιδί πρέπει να συνειδητοποιήσει ότι διαβάζει κανείς για να κατανοήσει ένα κείμενο και έτσι να αντλήσει ευχαρίστηση από αυτό ή να ικανοποιήσει την περιέργειά του.

Τόσο η ανάγνωση όσο και η γραφή είναι σκόπιμες δραστηριότητες και η εκμάθησή τους πρέπει να γίνεται με τρόπο που να έχει νόημα για τους μαθητές.

Μέσω αυτών των αρχών καλλιεργείται και ενθαρρύνεται η ανάπτυξη της κριτικής σκέψης και της δημιουργικής φαντασίας στα παιδιά σε ένα πλαίσιο ανταλλαγής ιδεών, απόψεων και εμπειριών με τους συμμαθητές και τον δάσκαλο.





**ΟΔΗΓΙΕΣ ΓΙΑ ΤΗ ΔΙΔΑΣΚΑΛΙΑ  
ΤΟΥ 1<sup>ΟΥ</sup> ΒΙΒΛΙΟΥ ΓΛΩΣΣΑΣ  
ΤΗΣ Α΄ ΤΑΞΗΣ**

**«ΟΙ ΠΑΤΗΜΑΣΙΕΣ»**



## Συνοπτική περιγραφή ενοτήτων του βιβλίου «Οι πατημασιές»

### ΘΕΜΑΤΙΚΕΣ ΕΝΟΤΗΤΕΣ

- Γνωριμία
- Η γειτονιά
- Η οικογένεια
- Η τάξη μας
- Χρώματα

### ΣΤΟΧΟΙ

- Εκμάθηση βασικού λεξιλογίου
- Ανάπτυξη προφορικού λόγου
- Πρώτη επαφή με τον γραπτό λόγο
- Πρώτη επαφή με τον έντυπο λόγο (βιβλία, εφημερίδες)
- Επικοινωνία
- Εξοικείωση με βασικές φράσεις καθημερινής επικοινωνίας
- Φωνολογική συνειδητοποίηση
- Εισαγωγή στη δομή της απλής πρότασης στην ελληνική γλώσσα
- Πρώτη επαφή με τα άρθρα
- Εκμάθηση επτά χρωμάτων
- Εισαγωγή στα απόλυτα αριθμητικά
- Εκμάθηση συχνόχρηστων επιρρημάτων
- Καλλιέργεια δεξιοτήτων
- Ανάπτυξη εμπιστοσύνης, συνεργασίας και ομαδικότητας στην τάξη
- Καλλιέργεια δημιουργικότητας και φαντασίας

### ΧΡΟΝΙΚΗ ΔΙΑΡΚΕΙΑ

Ένας μήνας και μισός

### ΔΙΔΑΚΤΙΚΑ ΜΕΣΑ

- Οι δραστηριότητες που περιέχονται στις Οδηγίες
- Cd με ήχους, τραγούδια, αφηγήσεις
- Τόμπολα (στον ιστότοπο του Π.Ε.Μ. [www.museduc.gr](http://www.museduc.gr), βλ. και στο Παράρτημα των Οδηγιών)
- Επτά καρτέλες με εικόνες (στον ιστότοπο του Π.Ε.Μ. [www.museduc.gr](http://www.museduc.gr), βλ. και στο Παράρτημα των Οδηγιών)

*Εξωσχολικά βιβλία που προτείνονται και έχουν διατεθεί στις βιβλιοθήκες των μειονοτικών σχολείων από το Π.Ε.Μ.:*

- Mckee, D. 1997. *Τα χρώματα του Έλμερ*. Αθήνα: Παπαδόπουλος

- Hill, E. 2011. *Ο πρώτος περίπατος του Σποτ*. Αθήνα: Ερευνητές (και 1997, Αθήνα: Άμμος)
- Παμπούδη, Π. 1992. *Η μπλε ιστορία*. Αθήνα: Libro
- Παμπούδη, Π. 1992. *Η κίτρινη ιστορία*. Αθήνα: Libro
- Παμπούδη, Π. 1992. *Η κόκκινη ιστορία*. Αθήνα: Libro

## ΤΟ ΠΕΡΙΕΧΟΜΕΝΟ ΤΟΥ ΠΡΩΤΟΥ ΒΙΒΛΙΟΥ ΤΗΣ Α΄ ΤΑΞΗΣ

Το πρώτο βιβλίο της Α΄ τάξης με τον τίτλο «Οι πατημασιές» έχει βασικούς στόχους τη δημιουργία των κατάλληλων συνθηκών επικοινωνίας μέσα στην τάξη και μια πρώτη πιο συστηματική επαφή με τη γραπτή μορφή του λόγου. Οι δύο παραπάνω στόχοι αποτελούν τις απαραίτητες προϋποθέσεις για την εκμάθηση της γραφής και της ανάγνωσης, δεξιότητες που θα διδαχθούν πιο συστηματικά από το δεύτερο βιβλίο.

Οι ιστορίες των βιβλίων της Α΄ και Β΄ τάξης έχουν κοινούς ήρωες. Στο 1ο βιβλίο τα παιδιά γνωρίζουν τους βασικούς ήρωες αυτών των βιβλίων. Οι αναγνώστες του βιβλίου παρακολουθούν πώς, με αφορμή ένα τυχαίο περιστατικό με έναν σκύλο, γνωρίζονται οι ήρωες μεταξύ τους. Η επιλογή των ηρώων και του περιβάλλοντος χώρου αποσκοπεί στην κατά το δυνατό μεγαλύτερη ταύτιση των παιδιών με τους ήρωες της ιστορίας.

Στο 1ο βιβλίο της Α΄ τάξης η εξέλιξη της ιστορίας δίνεται μέσα από την εικονογράφηση. Οι μικροί διάλογοι που συνοδεύουν τις εικόνες στοχεύουν περισσότερο στην εξοικείωση με την έντυπη μορφή του λόγου παρά να συμβάλλουν στην εξέλιξη της ιστορίας. Η ιστορία του 1ου βιβλίου, όπως και των περισσότερων επόμενων βιβλίων, παρά την αυτοτέλειά της, τελειώνει με μία εκκρεμότητα που έχει στόχο να προκαλέσει το ενδιαφέρον των παιδιών για την εξέλιξή της.

Η πλοκή της ιστορίας διακόπτεται από σελίδες που καλούνται τα παιδιά να συμπληρώσουν με τη βοήθεια του δασκάλου. Οι σελίδες αυτές συμπληρώνονται πάντοτε μετά την επεξεργασία της σχετικής ενότητας, που γίνεται με τις δραστηριότητες που περιγράφονται παρακάτω. Με αυτόν τον τρόπο τα παιδιά όχι μόνο εμπεδώνουν κάποιες διαδικασίες ή έννοιες, αλλά κυρίως παρεμβαίνουν στο βιβλίο τους και το αισθάνονται περισσότερο δικό τους.

Το βασικό λεξιλόγιο που υπάρχει στο τέλος κάθε βιβλίου της Α΄ τάξης απαρτίζεται από το ελάχιστο εκείνο σύνολο λέξεων που θεωρήθηκε επαρκές για την ανάπτυξη της προφορικής δεξιότητας των ομιλητών της ελληνικής.

Σε καμία περίπτωση οι λέξεις αυτές δεν παρατίθενται για ορθογραφική εκμάθηση. Στις σελίδες 30 και 31 του πρώτου βιβλίου οι λέξεις έχουν καταγραφεί θεματικά και όχι αλφαβητικά. Στις σελίδες 32 και 33 έχουν καταγραφεί ρηματικοί τύποι, αντωνυμίες και επιρρήματα μέσα

σε φράσεις και μικρούς διαλόγους, ώστε να διευκολύνεται η κατανόησή τους.

Στο πρώτο βιβλίο, που το βασικό θέμα του είναι η γνωριμία με τους ήρωες, δίνεται έμφαση στην παραγωγή και χρήση προφορικού λόγου με ανάλογο περιεχόμενο. Σε αυτό το βιβλίο διδάσκονται επίσης βασικές λέξεις του άμεσου σχολικού και εξωσχολικού περιβάλλοντος που διευκολύνουν την προφορική επικοινωνία (σχολείο, σπίτι, αντικείμενα τάξης, μέλη οικογένειας, χρώματα).

Τα εξωσχολικά βιβλία που προτείνονται για επεξεργασία παράλληλα με το 1<sup>ο</sup> βιβλίο της Α΄ τάξης είναι τα εξής:

- «Τα χρώματα του Έλμερ», «Ο πρώτος περίπατος του Σποτ», «Η μπλε ιστορία», «Η κόκκινη ιστορία», «Η κίτρινη ιστορία».
  - Υποστηρικτικό υλικό από τον ιστότοπο του Π.Ε.Μ.
1. Επτά καρτέλες που αποσκοπούν στην εξοικείωση με τη βασική δομή της πρότασης Υ – Ρ.
  2. Ένα παιχνίδι «τόμπολα».
  3. Το τραγούδι «Έλα, έλα, αλογάκι» (από το cd του Π.Ε.Μ.).

### Δραστηριότητες

Κάθε βιβλίο της Α΄ και Β΄ τάξης συνοδεύεται από μια σειρά δραστηριότητες που περιγράφονται αναλυτικά στο βιβλίο του δασκάλου και έχουν σχέση με συγκεκριμένες σελίδες της ιστορίας. Ο σχεδιασμός των δραστηριοτήτων έγινε με βάση τη συνάφειά τους με την πλοκή και τις απαιτήσεις του Προγράμματος Σπουδών των μαθημάτων της Γλώσσας και της Μελέτης Περιβάλλοντος.

Οι δραστηριότητες που προβλέπονται για κάθε βιβλίο είναι απαραίτητο να γίνουν για να θεωρηθεί επαρκής η διδασκαλία. Στο σχεδιασμό τους, ειδικά στα πρώτα βιβλία της Α΄ τάξης, έχει ληφθεί υπόψη το γεγονός ότι κάποιοι από τους μαθητές των μειονοτικών σχολείων δεν έχουν φοιτήσει στο νηπιαγωγείο.

Η ολοκληρωμένη υλοποίηση των δραστηριοτήτων μπορεί να διασφαλίσει την αποτελεσματική διδασκαλία επειδή οι δραστηριότητες δημιουργούν πραγματικές συνθήκες παραγωγής λόγου και χρήσης λεξιλογίου που είναι αναγκαίο να κατακτήσουν τα παιδιά. Ο φυσικός και πιο αποτελεσματικός τρόπος για την εκμάθηση του λεξιλογίου είναι η χρήση του από τα παιδιά για να επικοινωνήσουν, να παίξουν, να εκφραστούν.

Τα είδη των δραστηριοτήτων είναι συμπληρωματικά και διαφέρουν ανάλογα με το βασικό στόχο τους. Οι αλληλένδετοι στόχοι των δραστηριοτήτων είναι οι εξής:

- ανάπτυξη εμπιστοσύνης
- επικοινωνία
- ψυχοκινητική ανάπτυξη
- καλλιέργεια δεξιοτήτων και δημιουργικότητας
- γλωσσική ανάπτυξη (προφορική και γραπτή έκφραση, λεξιλόγιο, αλφαβητική ενημερότητα)
- κατανόηση του περιβάλλοντος

Οι δραστηριότητες που προβλέπονται έχει καταβληθεί προσπάθεια να ανταποκρίνονται στην ποικιλία των αναγκών των μαθητών διαφορετικών σχολείων. Οι δραστηριότητες που περιγράφονται διεξοδικά στο βιβλίο του δασκάλου δεν είναι δυνατόν να εξαντλήσουν την γκάμα των ιδεών που ενδέχεται να έχει ο δάσκαλος. Αποτελούν ένα ελάχιστο σώμα και θα πρέπει οπωσδήποτε να πραγματοποιηθούν, αλλά μπορούν και πρέπει να αποτελέσουν το έναυσμα για την επινόηση από το δάσκαλο και άλλων δραστηριοτήτων σχετικών και σύμφωνων με τις ανάγκες της τάξης του.

Όλες οι δραστηριότητες πρέπει να πραγματοποιούνται πρώτα από τον δάσκαλο επειδή:

- α) υπάρχει, ιδιαίτερα το πρώτο διάστημα, μια μεγάλη δυσκολία να κατανοούν τα παιδιά τι τους ζητείται κάθε φορά
- β) ο δάσκαλος πρέπει να λειτουργεί ως πρότυπο και ως «συμπαίκτης».

## Η επεξεργασία των σελίδων του βιβλίου

### Η επεξεργασία των σελίδων της ιστορίας

Η ολοκληρωμένη επεξεργασία των σελίδων έχει καθοριστική σημασία για μια αποτελεσματική διδασκαλία. Τα τέσσερα βιβλία της Α΄ τάξης έχουν πλούσια και παραστατική εικονογράφηση που εξυπηρετεί την «αφήγηση» των ιστοριών. Στα πρώτα βιβλία το σύντομο κείμενο, διαλογικής μορφής, συνδέεται άμεσα με τις εικόνες που συνοδεύει. Ενώ στα υπόλοιπα η εικονογράφηση καταλαμβάνει σταδιακά λιγότερο χώρο, το κείμενο μεγαλώνει και αποσυνδέεται από τις εικόνες.

Η επεξεργασία των σελίδων του βιβλίου είναι μια διαδικασία την οποία συντονίζει ο δάσκαλος μέσα στην τάξη και από την οποία τα παιδιά αντλούν όσο το δυνατόν περισσότερα στοιχεία για την πλοκή του βιβλίου. Με αυτόν τον τρόπο, καθώς και με το χιούμορ και την περιπέτεια που εμπεριέχουν οι ιστορίες, διατηρείται το ενδιαφέρον του παιδιού-αναγνώστη. Το ενδιαφέρον των παιδιών αποτελεί το κίνητρο για την επίτευξη των διδακτικών στόχων του βιβλίου.

Ο δάσκαλος κατά τη διαδικασία της επεξεργασίας των σελίδων της ιστορίας του βιβλίου πρέπει να ακολουθήσει κάποια βασικά στάδια που μπορεί να διαφοροποιούνται σε επιμέρους στοιχεία τους, ανάλογα με το περιεχόμενο της συγκεκριμένης σελίδας. Τα βασικά στάδια επεξεργασίας είναι τα εξής:

- Πριν ο δάσκαλος διαβάσει καινούριες σελίδες της ιστορίας, αφηγείται ή διαβάζει κάθε φορά την ιστορία του βιβλίου από την αρχή, για να υπάρχει σύνδεση με τα προηγούμενα.
- Ο δάσκαλος ζητάει από τα παιδιά να αναγνωρίσουν και να εντοπίσουν τους ήρωες και τη δράση τους με ερωτήσεις του τύπου «Ποιος είναι εδώ;», «Πού είναι ο Αχμέτ;», «Τι κάνει η Αγγέλα;».
- Επιστά την προσοχή των παιδιών στα στοιχεία της εικόνας που περιέχονται στο κείμενο.
- Ζητάει από τα παιδιά να υποθέσουν τι λένε οι ήρωες.
- Διαβάζει με παραστατικό τρόπο το κείμενο, δείχνοντας με το δάχτυλό του ακριβώς εκεί που διαβάζει.
- Εξηγεί στα παιδιά τις άγνωστες λέξεις ή φράσεις με τη βοήθεια της εικόνας, του λεξιλο-

γίου ή κάποιου μεγαλύτερου παιδιού, ώστε να γίνει κατανοητό το νόημα του κειμένου και η πλοκή της ιστορίας.

- Σε μια δεύτερη ή τρίτη ανάγνωση του κειμένου συμμετέχουν και τα παιδιά.
- Ο δάσκαλος επιστρέφει στην περιγραφή της εικόνας, δίνοντας έμφαση στην επανάληψη του γνωστού λεξιλογίου και στο νέο λεξιλόγιο της θεματικής ενότητας όπου εντάσσεται η συγκεκριμένη σελίδα.

Στη διαδικασία της επεξεργασίας των σελίδων, όπως είναι φυσικό, η συμμετοχή και η πρωτοβουλία των παιδιών αυξάνεται όσο βελτιώνεται το γλωσσικό τους επίπεδο στα ελληνικά.

### **Η επεξεργασία των σελίδων των δραστηριοτήτων του βιβλίου**

Οι δραστηριότητες στο βιβλίο του μαθητή έχουν στόχο τόσο τη γλωσσική ανάπτυξη όσο και την προσωπική του εμπλοκή στην ιστορία του βιβλίου. Όπως ήδη αναφέρθηκε, τα παιδιά συμπληρώνουν αυτές τις σελίδες αφού ολοκληρωθούν οι δραστηριότητες που περιγράφονται στο βιβλίο του δασκάλου και αφορούν τη συγκεκριμένη θεματική ενότητα.

Η διαδικασία που ακολουθεί ο δάσκαλος κατά την επεξεργασία των σελίδων αυτών είναι η εξής:

- Ανάγνωση της δραστηριότητας.
- Εξήγηση της δραστηριότητας με τη βοήθεια των εικόνων.
- Δεύτερη ανάγνωση και εντοπισμός των λέξεων-κλειδιών.
- Πραγματοποίηση της δραστηριότητας: Ο δάσκαλος υλοποιεί τη δραστηριότητα στο δικό του βιβλίο παράλληλα με τους μαθητές.

### **Τα εξωσχολικά βιβλία**

Η χρήση εξωσχολικών βιβλίων αποτελεί αναπόσπαστο κομμάτι της εκπαιδευτικής διαδικασίας.

Η επιλογή των εξωσχολικών βιβλίων που έχουν διατεθεί από ο Π.Ε.Μ. στις βιβλιοθήκες μειονοτικών σχολείων έγινε με κριτήρια την ποιότητα του κειμένου και της εικονογράφησης, το βαθμό αναγνωστικής δυσκολίας τους και τη συνάφειά τους με τις θεματικές ενότητες του κάθε βιβλίου. Με αυτά τα κριτήρια θα πρέπει ο εκπαιδευτικός να επιλέξει βιβλία για τον εμπλουτισμό της βιβλιοθήκης της τάξης.

Η φωναχτή ανάγνωση των εξωσχολικών βιβλίων από τον δάσκαλο προς τα παιδιά πρέπει να είναι κανόνας για όλες τις τάξεις του δημοτικού, καθώς πρόκειται για την καλύτερη ευκαιρία να εισαχθούν τα παιδιά στον επιτονισμό και στη μουσικότητα της ελληνικής γλώσσας. Ταυτόχρονα αποτελεί ένα από τα μεγαλύτερα κίνητρα για να ενδιαφερθούν τα παιδιά να διαβάσουν και να καταλάβουν μια δεύτερη γλώσσα.

Είναι προτιμότερο η φωναχτή ανάγνωση να γίνεται σε μια κατάλληλα διαμορφωμένη γωνία της αίθουσας με τα παιδιά να κάθονται αναπαυτικά μπροστά στον δάσκαλο. Ο δάσκαλος διαβάζει το βιβλίο με τέτοιο τρόπο ώστε να μπορούν τα παιδιά να το βλέπουν και να συμ-

μετέχουν στην ανάγνωσή του. Ορισμένα εξωσχολικά βιβλία προτείνεται να φωτοτυποούνται σε μεγέθυνση για να μπορούν να χρησιμοποιηθούν καλύτερα.

Η επαφή των παιδιών με τα βιβλία και τον έντυπο λόγο γενικότερα, από την πρώτη στιγμή που έρχονται στο σχολείο, παρ' όλο που θα περάσει πολύς καιρός ώσπου να μπορέσουν να διαβάσουν ή να γράψουν «σωστά», είναι απόλυτα απαραίτητη για τον γραμματισμό τους. Το ατομικό, ανά ζεύγη ή ομαδικό ξεφύλλισμα των βιβλίων, στο σχολείο ή στο σπίτι, η ανάγνωση με τη βοήθεια των εικόνων, η ανάγνωση ή η «ανάγνωση» κάποιων λέξεων ή φράσεων μπορεί και επιβάλλεται να γίνεται από τις πρώτες μέρες του σχολείου. Μέσα σε ένα κλίμα υποστηρικτικό, όπου δεν υπάρχει η απειλή της απόρριψης, τα παιδιά βοηθούνται να αποκτήσουν μια θετική στάση απέναντι στο βιβλίο και κατά συνέπεια να αποκτήσουν αναγνωστική ευχέρεια και κυρίως να διαβάζουν για να καταλαβαίνουν.

### Φωνολογική συνειδητοποίηση

Φωνολογική συνειδητοποίηση λέγεται η ικανότητα να διακρίνει κανείς τους ξεχωριστούς ήχους μιας λέξης, δηλαδή τα φωνήματα (φθόγγους με διαφοροποιητική διακριτική λειτουργία) που την αποτελούν. Είναι μια ικανότητα που έχει να κάνει με την ακρόαση λέξεων και όχι με τη γραφή τους. Η φωνολογική συνειδητοποίηση αναπτύσσεται σταδιακά στα παιδιά. Η μεγάλη σημασία της έχει καταδειχθεί τα τελευταία χρόνια, καθώς η έρευνα γύρω από τον πρώιμο γραμματισμό απέδειξε ότι η κατάκτηση αυτής της ικανότητας οδηγεί σε επιτυχία τόσο στην ανάγνωση όσο και στη γραφή.

Είναι λοιπόν αναγκαία α) η διαπίστωση, με ορισμένες ασκήσεις, από το δάσκαλο του επιπέδου στο οποίο βρίσκεται κάθε παιδί ως προς την ανάπτυξη της ικανότητας εντοπισμού των φθόγγων σε μία λέξη αλλά και β) η καλλιέργεια αυτής της ικανότητας.

#### **Ασκήσεις φωνολογικής συνειδητοποίησης με αφορμή το όνομα**

Τα παιδιά:

- Λένε το όνομά τους χωρίζοντάς το σε συλλαβές και χτυπώντας ταυτόχρονα τα χέρια τους.
- Λένε το όνομά τους παραλείποντας την πρώτη, την τελευταία ή μια μεσαία συλλαβή.
- Προσθέτουν μια συγκεκριμένη συλλαβή στο όνομά τους.
- Βρίσκουν μια λέξη (ακόμη και τουρκική) που αρχίζει από την ίδια συλλαβή με το όνομά τους.
- Βρίσκουν τον πρώτο ήχο στο όνομά τους.
- Λένε το όνομά τους χωρίς τον πρώτο ήχο.
- Βρίσκουν άλλα ονόματα που αρχίζουν από τον ίδιο ήχο.
- Λένε αργά όλους τους ήχους του ονόματός τους χτυπώντας τα χέρια τους.
- Παίζουν το παιχνίδι «Σηκωθείτε πάνω όσα παιδιά έχετε, π.χ., το **μ** στο όνομά σας».

Οι ασκήσεις αυτές πραγματοποιούνται σταδιακά κατά τη διάρκεια της διδασκαλίας του 1<sup>ου</sup> βιβλίου.



## ΠΡΩΤΗ ΕΠΑΦΗ ΤΩΝ ΠΑΙΔΙΩΝ ΜΕ ΤΟ ΒΙΒΛΙΟ

### ΤΟ ΕΞΩΦΥΛΛΟ ΚΑΙ Η ΠΡΩΤΗ ΣΕΛΙΔΑ

- A) Ο δάσκαλος μοιράζει τα βιβλία και αφήνει τους μαθητές να τα ξεφυλλίσουν και να τα σχολιάσουν μεταξύ τους και/ή μαζί του.
- B) Τους διαβάζει τον τίτλο του βιβλίου δείχνοντάς τον με το δάχτυλο στο δικό του βιβλίο, αρχικά στο εξώφυλλο και μετά στη σελίδα 1.

### ΕΠΕΞΕΡΓΑΣΙΑ ΤΗΣ ΣΕΛΙΔΑΣ 4

#### ► Στόχοι

- Γνωριμία του δασκάλου με κάθε μαθητή και των μαθητών μεταξύ τους
- Δημιουργία κλίματος εμπιστοσύνης, συνεργασίας, ομαδικότητας στην τάξη
- Πρώτη επαφή με γραπτή απεικόνιση και πρώτη προσπάθεια ανάγνωσης του ονόματος του παιδιού, ώστε να αρχίσει να συνειδητοποιεί ότι καθετί που λέει μπορεί να το γράψει και να το διαβάσει
- Ανάπτυξη παρατηρητικότητας και δημιουργικής έκφρασης

Ο δάσκαλος δείχνει με το δάχτυλο στα παιδιά τους ήρωες του βιβλίου, διαβάζει τις συνοδευτικές προτάσεις.

#### ► Ρυθμικά παιχνίδια: δραστηριότητα 1

ΣΤΟΧΟΣ: Δημιουργία κλίματος εμπιστοσύνης, συνεργασίας και ομαδικότητας στην τάξη  
ΥΛΙΚΑ: Προαιρετικά κρουστά μουσικά όργανα, π.χ. ντέφι

Πρώτα ο δάσκαλος και μετά τα παιδιά χτυπάνε με ρυθμό το όνομά τους. Κάθε συλλαβή είναι και ένα χτύπημα. Το ρυθμό τον χτυπάνε με τα χέρια, τα πόδια ή τα δάχτυλα, ή χρησιμοποιούν αντικείμενα και μουσικά όργανα. Π.χ. *Με-λέκ, Χου-σε-ϊν*.

#### ► «Πώς σε λένε;»: δραστηριότητα 2

ΣΤΟΧΟΙ: Γνωριμία του δασκάλου με κάθε μαθητή και των μαθητών μεταξύ τους  
Δημιουργία κλίματος εμπιστοσύνης, συνεργασίας και ομαδικότητας στην τάξη

1. Παιδιά και δάσκαλος κάθονται σε κύκλο, ώστε να μπορούν όλοι να κοιτάζονται μεταξύ τους.
2. Ξεκινάει ο δάσκαλος να λέει το «Πώς σε λένε; Πώς σε λένε; Πώς σε λένε; Πώς;» χτυπώντας τον ρυθμό με τα χέρια του στα πόδια (κάθε συλλαβή και ένα χτύπημα).
3. Αφού το επαναλάβουν τα παιδιά 2-3 φορές μαζί του, λέει πρώτος, ρυθμικά, το δικό του όνομα. Το παιχνίδι συνεχίζεται με το παιδί που κάθεται στα δεξιά του δασκάλου. Κάθε φορά όλοι κοιτάζουν το παιδί που έχει σειρά να πει το όνομά του, δηλαδή να απαντήσει

στο «Πώς σε λένε; Πώς σε λένε; Πώς σε λένε; Πώς;». Το παιχνίδι τελειώνει όταν όλα τα παιδιά έχουν πει το όνομά τους.

### ► «Το όνομά μου είναι...»: δραστηριότητα 3

**ΣΤΟΧΟΙ:** Γνωριμία του δασκάλου με κάθε μαθητή και των μαθητών μεταξύ τους  
Πρώτη επαφή με γραπτή απεικόνιση και πρώτη προσπάθεια ανάγνωσης του ονόματος του παιδιού, ώστε να αρχίσει να συνειδητοποιεί ότι καθετί που λέει μπορεί να το γράψει και να το διαβάσει

**ΥΛΙΚΑ:** Καρτέλες, χοντροί μαρκαδόροι

1. Ο δάσκαλος δίνει σε κάθε παιδί μια καρτέλα.
2. Ρωτάει κάθε παιδί το όνομά του και το γράφει στην καρτέλα του με μεγάλα γράμματα.
3. Διαβάζει σε κάθε παιδί το όνομά του δείχνοντάς το με το δάχτυλο. Το παιδί επαναλαμβάνει τη διαδικασία. (Τον πρώτο καιρό το κάθε παιδί έχει την καρτέλα με το όνομά του πάνω στο θρανίο του, έτσι ώστε να εξοικειωθεί με τη γραπτή εικόνα του ονόματός του.)
4. Ο δάσκαλος συγκεντρώνει τις καρτέλες με τα ονόματα των παιδιών, τις ανακατεύει και τις δείχνει μία μία στα παιδιά. Κάθε παιδί προσπαθεί να μαντέψει ποια είναι η καρτέλα που γράφει το όνομά του. Σε περίπτωση που τα παιδιά δυσκολεύονται, ο δάσκαλος τα διευκολύνει διαβάζοντας την πρώτη συλλαβή.

### ► «Ο εαυτός μου»: δραστηριότητα 4

**ΣΤΟΧΟΙ:** Δημιουργία κλίματος εμπιστοσύνης, συνεργασίας, ομαδικότητας στην τάξη.  
Πρώτη επαφή με γραπτή απεικόνιση και πρώτη προσπάθεια ανάγνωσης του ονόματος του παιδιού, ώστε να συνειδητοποιεί ότι καθετί που λέει μπορεί να το γράψει και να το διαβάσει

**ΥΛΙΚΑ:** Χαρτιά Α4, μαρκαδόροι, μολύβια

1. Σε ένα μεγάλο χαρτί ζωγραφίζουν πρώτα ο δάσκαλος και μετά τα παιδιά τον εαυτό τους (ή μόνο το πρόσωπό τους).
2. Ο δάσκαλος γράφει το όνομα του κάτω από τη ζωγραφιά.
3. Κάτω από τη ζωγραφιά του κάθε παιδί αντιγράφει, με τη βοήθεια του δασκάλου, το όνομα του από την καρτέλα του. Δίπλα γράφει το όνομά του και στα τουρκικά.

### ► «Καθρέφτες»: δραστηριότητα 5

**ΣΤΟΧΟΙ:** Δημιουργία κλίματος εμπιστοσύνης, συνεργασίας και ομαδικότητας στην τάξη.  
Ανάπτυξη παρατηρητικότητας και δημιουργικής έκφρασης

1. Τα παιδιά στέκονται σε δύο παράλληλες γραμμές αντικριστά, σχηματίζοντας ζευγάρια με τον απέναντί τους.
2. Το κάθε παιδί της μιας σειράς αρχίζει να κάνει κινήσεις, χειρονομίες, γκριμάτσες, τις οποίες πρέπει να αναπαράγει συμμετρικά το ζευγάρι του, σαν να είναι ο καθρέφτης του.
3. Στη συνέχεια αντιστρέφονται οι ρόλοι. Εάν ο χώρος της τάξης δεν επαρκεί, το παιχνίδι μπορεί να πραγματοποιηθεί στην αυλή ή από κάθε ζευγάρι χωριστά. Μεταξύ των παιδιών κάθε ζευγαριού πρέπει να υπάρχει απόσταση περίπου ενός μέτρου, έτσι ώστε να

μην ακουμπάει το ένα παιδί το άλλο κατά τη διάρκεια του παιχνιδιού. Οι κινήσεις και οι γκριμάτσες δεν εναλλάσσονται γρήγορα στην αρχή του παιχνιδιού, για να μπορεί να τις αναπαράγει ο καθρέφτης.

### ► «Ζωγραφίζω τον φίλο μου»: δραστηριότητα 6

**ΣΤΟΧΟΙ:** Γνωριμία του δασκάλου με κάθε μαθητή και των μαθητών μεταξύ τους.

Ανάπτυξη παρατηρητικότητας και δημιουργικής έκφρασης.

Δημιουργία κλίματος εμπιστοσύνης, συνεργασίας και ομαδικότητας στην τάξη.

**ΥΛΙΚΑ:** Χαρτιά Α4, μαρκαδόροι, μολύβια.

1. Κάθε παιδί ζωγραφίζει το ζευγάρι του.
2. Ανταλλάσσουν ζωγραφιές και γράφει το καθένα το όνομά του με τη βοήθεια της καρτέλας του κάτω από τη ζωγραφιά.

### ► «Αυτό το βιβλίο είναι τ...»: δραστηριότητα 7

Τα παιδιά γράφουν στη σελίδα 3 του βιβλίου τους το μικρό τους όνομα με τη βοήθεια της καρτέλας τους. Το ίδιο κάνει ο δάσκαλος στο δικό του βιβλίο.

## ΕΠΕΞΕΡΓΑΣΙΑ ΤΗΣ ΣΕΛΙΔΑΣ 5

### ► Στόχοι

- Επανάληψη και εμπέδωση της γραπτής μορφής του ονόματός τους
- Εξοικείωση με βασικές φράσεις καθημερινής επικοινωνίας, π.χ. *Πώς σε λένε; Ποιο είναι το όνομά σου;*

## ΕΠΕΞΕΡΓΑΣΙΑ ΤΩΝ ΣΕΛΙΔΩΝ 6, 7 ΚΑΙ 8

### ► Στόχοι

- Εξοικείωση με το βασικό λεξιλόγιο (σπίτι, σχολείο, αυλή, πόρτα, παράθυρο, δέντρα, τηλέφωνο, ονόματα ζώων εικόνας, ποτάμι, δρόμος, χωριό, πόλη...)
- Αναγνώριση των ηρώων της ιστορίας και των σπιτιών τους
- Εξοικείωση με φράσεις του τύπου «Πού είναι ο/η/το...;»
- Επικοινωνία
- Καλλιέργεια δημιουργικότητας και φαντασίας
- Εκμάθηση της γραπτής μορφής του ονόματός τους

Α) Μέσα στις εικόνες αυτών των δύο σελίδων τα παιδιά ψάχνουν τους ήρωες του βιβλίου. Ο δάσκαλος ρωτάει τα παιδιά: «Πού είναι η Αγγέλα;». Τα παιδιά τη βρίσκουν και τη δείχνουν ή, αν μπορούν, απαντάνε και συνεχίζουν με τους υπόλοιπους ήρωες. Τα παιδιά, με τη βοήθεια ερωτήσεων του δασκάλου και ανάλογα με τη γνώση των ελληνικών που έχουν, περιγράφουν την εικόνα ή στοιχεία της εικόνας που γνωρίζουν (σπίτια, σχολείο, δέντρα, πόρτα, παράθυρο, αυλή κτλ.). Ενδεικτικές ερωτήσεις: «Πού είναι το σπίτι του/της...; Πού είναι το σχολείο; Πού είναι το τηλέφωνο; Πού είναι ο σκύ-

λος (ή άλλα ζώα της εικόνας);» Αν τα παιδιά δυσκολεύονται να κατανοήσουν κάποιες έννοιες, ο δάσκαλος τα βοηθάει ζωγραφίζοντας στον πίνακα. Πολύ υποβοηθητική είναι επίσης μια βόλτα στη γειτονιά γύρω από το σχολείο, όπου ο δάσκαλος και τα παιδιά κατονομάζουν ό,τι βλέπουν γύρω τους.

### ► «Η γειτονιά μας»: δραστηριότητα 1

ΣΤΟΧΟΙ: Επικοινωνία

Καλλιέργεια δημιουργικότητας και φαντασίας

ΥΛΙΚΑ: Χαρτιά Α4, χαρτί του μέτρου, μαρκαδόροι, ψαλίδια, κόλλα

1. Το κάθε παιδί ζωγραφίζει σε χαρτί Α4 το σπίτι του και γράφει το όνομά του στην πόρτα. Ο δάσκαλος ζωγραφίζει το σχολείο.
  2. Στη συνέχεια τα κόβουν και τα κολλάνε όλα μαζί σε χαρτί του μέτρου.
  3. Ο δάσκαλος γράφει πάνω πάνω το όνομα του χωριού ή της πόλης. Τα παιδιά το διαβάζουν.
- Β) Ο δάσκαλος διαβάζει την οδηγία και την εξηγεί. Κάθε παιδί ζωγραφίζει το σπίτι του και συμπληρώνει στο βιβλίο του την πρόταση.

## ΕΠΕΞΕΡΓΑΣΙΑ ΤΩΝ ΣΕΛΙΔΩΝ 9 ΚΑΙ 10

### ► Στόχοι

- Εκμάθηση ρημάτων που δηλώνουν καθημερινές δραστηριότητες και απαντούν στην ερώτηση «Τι κάνω;»
- Εκμάθηση λεξιλογίου που αναφέρεται στα χρηστικά αντικείμενα της τάξης
- Επανάληψη λεξιλογίου προηγούμενων μαθημάτων
- Εισαγωγή στην έννοια της πρότασης
- Κατανόηση και εκτέλεση οδηγιών και εντολών
- Καλλιέργεια δημιουργικότητας και φαντασίας

### ► «Βρες τι κάνει»: δραστηριότητα 1

ΣΤΟΧΟΙ: Εκμάθηση ρημάτων που δηλώνουν καθημερινές δραστηριότητες και απαντούν στην ερώτηση «Τι κάνω;»

Κατανόηση και εκτέλεση οδηγιών και εντολών

ΥΛΙΚΑ: 7 καρτέλες από το συνοδευτικό υλικό: [www.museduc.gr](http://www.museduc.gr) (βλ. και στο παράρτημα)

1. Οι 7 καρτέλες του συνοδευτικού υλικού απεικονίζουν μεγεθυμένα τμήματα από τις σελίδες 4-5 του βιβλίου, με ανθρώπους οι οποίοι «κάνουν κάτι». Κάτω από κάθε εικόνα είναι γραμμένη μια πρόταση που περιγράφει αυτό που δείχνει η εικόνα.
2. Ο δάσκαλος έχει μπροστά του όλες τις καρτέλες. Διαλέγει μία και αναπαριστά με παντομίμα στα παιδιά το περιεχόμενο της εικόνας. Τα παιδιά προσπαθούν να βρουν και να πουν τι κάνει ο δάσκαλος.
3. Στη συνέχεια ο δάσκαλος, δείχνοντας την εικόνα, διαβάζει την πρόταση.
4. Ένα παιδί διαλέγει μία από τις καρτέλες. Αναπαριστά με παντομίμα αυτό που δείχνει

η εικόνα του. Οι υπόλοιποι προσπαθούν να το βρουν. Ο δάσκαλος τους διαβάσει κάθε φορά την πρόταση.

5. Το παιχνίδι συνεχίζεται μέχρι να τελειώσουν όλες οι καρτέλες.

### ► «Παιχνίδι του Κιμ»: δραστηριότητα 2

ΣΤΟΧΟΙ: Εκμάθηση λεξιλογίου που αναφέρεται στα χρηστικά αντικείμενα της τάξης.

Κατανόηση και εκτέλεση οδηγιών και εντολών

ΥΛΙΚΑ: Αντικείμενα της τάξης

1. Ο δάσκαλος μαζεύει μερικά καθημερινά αντικείμενα της τάξης (μολύβια, γόμες, ξύστρες, τετράδια, κιμωλίες, σφουγγάρια).
2. Τα δείχνει στα παιδιά ένα ένα, αναφέροντας κάθε φορά το όνομα του αντικειμένου δείχνοντάς το.
3. Στη συνέχεια τα ανακατεύει, τα σκεπάζει με ένα πανί και φωνάζει κάποιο παιδί λέγοντας: *Έλα, Αχμέτ, πάρε το μολύβι.*
4. Το παιδί βάζει το χέρι του κάτω από το πανί και με την αφή προσπαθεί να βρει το σωστό αντικείμενο. Αν δε βγάλει το σωστό αντικείμενο, ο δάσκαλος ρωτάει την τάξη: «Είναι μολύβι;». Η τάξη απαντάει και το παιδί χάνει τη σειρά του. Αν βγάλει το σωστό αντικείμενο, το κρατάει και συνεχίζει.
5. Όποιο παιδί στο τέλος του παιχνιδιού έχει μαζέψει τα περισσότερα αντικείμενα κερδίζει. Είναι σημαντικό να υπάρχουν αρκετά αντικείμενα από το κάθε είδος, για να μπορέσουν να παίξουν όλα τα παιδιά.

### ► «Έλα, έλα, αλογάκι»: δραστηριότητα 3

ΣΤΟΧΟΣ: Καλλιέργεια δημιουργικότητας και φαντασίας

1. Τα παιδιά ακούνε από το cd το τραγούδι «Έλα, έλα, αλογάκι». Μπορεί να το τραγουδήσει ο δάσκαλος στον ρυθμό που θέλει.
2. Το τραγουδάνε και το αναπαριστούν (βλ. τους στίχους στη σελίδα 39).

## ΕΠΕΞΕΡΓΑΣΙΑ ΤΗΣ ΣΕΛΙΔΑΣ 11

### ► Στόχοι

- Κατάκτηση λεξιλογίου σχετικού με την οικογένεια
- Πρώτη επαφή με τα άρθρα. Διάκριση αρσενικού – θηλυκού γένους

Ο δάσκαλος τονίζει προσεκτικά τις λέξεις με τα άρθρα τους.

## ΕΠΕΞΕΡΓΑΣΙΑ ΤΩΝ ΣΕΛΙΔΩΝ 12 ΚΑΙ 13

### ► Στόχοι

- Αναγνώριση και εκμάθηση των ονομάτων των επτά βασικών χρωμάτων
- Εμπέδωση και εμπλουτισμός του λεξιλογίου

- Έκφραση γραπτή, προφορική και εικαστική, που καταλήγει στην παραγωγή «βιβλίου τάξης»
- Κατανόηση και εκτέλεση οδηγιών
- Εξοικείωση με τη μορφή ενός παιδικού λογοτεχνικού βιβλίου (εξώφυλλο, τίτλος, συγγραφέας)

### ► Βασικά χρώματα: δραστηριότητα 1

ΣΤΟΧΟΣ: Αναγνώριση και εκμάθηση των ονομάτων των 4 βασικών χρωμάτων

ΥΛΙΚΑ: 4 καρτέλες με τα βασικά χρώματα (κόκκινο, κίτρινο, πράσινο, μπλε), χοντροί μαρκαδόροι

1. Ο δάσκαλος φέρνει στο σχολείο 4 μεγάλες χρωματιστές καρτέλες (κόκκινη, κίτρινη, πράσινη, μπλε). Σε κάθε καρτέλα γράφει με μεγάλα γράμματα το χρώμα της.
2. Δείχνει μία μία τις καρτέλες στα παιδιά, διαβάζοντάς τους συγχρόνως τη λέξη που είναι γραμμένη στην καρτέλα.
3. Στη συνέχεια σηκώνει μία μία τις καρτέλες και ζητάει από τα παιδιά να αναγνωρίσουν και να πουν το χρώμα της καρτέλας.

### ► Βασικά χρώματα: δραστηριότητα 2

ΣΤΟΧΟΙ: Αναγνώριση και εκμάθηση των 4 βασικών χρωμάτων

Εμπέδωση και εμπλουτισμός λεξιλογίου

ΥΛΙΚΑ: Μικρές καρτέλες των 4 βασικών χρωμάτων

1. Ο δάσκαλος φέρνει στο σχολείο μικρές καρτέλες των 4 χρωμάτων και μοιράζει από μία σε κάθε παιδί, φροντίζοντας να δημιουργηθούν 4 ισοδύναμες ομάδες.
2. Ο δάσκαλος ζητάει από την κάθε ομάδα να βρει μέσα στην τάξη ένα αντικείμενο που να έχει το χρώμα της αντίστοιχης ομάδας (π.χ. ζύστρα, γόμα, τετράδιο, μολύβι...).
3. Παραλλαγή: Κάθε ομάδα ψάχνει να βρει αντικείμενα και των τεσσάρων χρωμάτων.

### ► Βασικά χρώματα: δραστηριότητα 3

ΣΤΟΧΟΙ: Κατανόηση και εκτέλεση οδηγιών

Αναγνώριση και εκμάθηση των 4 βασικών χρωμάτων

ΥΛΙΚΑ: 4 χρωματιστές κιμωλίες (κόκκινη, κίτρινη, πράσινη, μπλε)

1. Στην αυλή ο δάσκαλος ζωγραφίζει 4 κύκλους (κόκκινο, κίτρινο, πράσινο, μπλε) με χρωματιστές κιμωλίες.
2. Σηκώνει μια καρτέλα και διαβάζει στα παιδιά το χρώμα της. Συγχρόνως δίνει οδηγίες (διαφορετικές κάθε φορά) πώς θα πάνε στον κύκλο (τρέχοντας ή κάνοντας κουτσό ή περπατώντας ή...).
3. Τα παιδιά μπαίνουν μέσα στον κύκλο και λένε όλα μαζί το χρώμα του. Το παιχνίδι συνεχίζεται με όλα τα χρώματα. Ο δάσκαλος κάθε φορά που δίνει την οδηγία πώς θα πάνε στον κύκλο εκτελεί πρώτος την αντίστοιχη πράξη.

#### ► Χρώματα: δραστηριότητα 4

ΣΤΟΧΟΙ: Αναγνώριση και εκμάθηση των ονομάτων των 7 βασικών χρωμάτων  
Εμπέδωση και εμπλουτισμός λεξιλογίου

ΥΛΙΚΑ: 7 χρωματιστές καρτέλες (κόκκινη, κίτρινη, πράσινη, μπλε, καφέ, μαύρη, άσπρη)

1. Ο δάσκαλος φέρνει στο σχολείο 7 χρωματιστές καρτέλες (κόκκινη, κίτρινη, πράσινη, μπλε, καφέ, μαύρη, άσπρη).
2. Δείχνει μία από αυτές και τα παιδιά ψάχνουν να βρουν στα ρούχα τους το χρώμα της καρτέλας. Όποιο παιδί βρει πρώτο το χρώμα στα ρούχα του το δείχνει και το φωνάζει.
3. Ο δάσκαλος δίνει όλες τις καρτέλες στο παιδί που βρήκε το χρώμα στα ρούχα του.
4. Το παιδί τραβάει μια καρτέλα και οι υπόλοιποι ψάχνουν να βρουν το χρώμα στα ρούχα τους. Το παιχνίδι συνεχίζεται με όλα τα παιδιά.

#### ► «Η ιστορία με τα χρώματα»: δραστηριότητα 5

ΣΤΟΧΟΙ: Αναγνώριση και εκμάθηση των ονομάτων των 7 βασικών χρωμάτων  
Εμπέδωση και εμπλουτισμός λεξιλογίου

1. Ο δάσκαλος χωρίζει τους μαθητές σε 7 ομάδες, μία για κάθε χρώμα.
2. Φτιάχνει μια φανταστική ιστορία στην οποία αναφέρονται συχνά τα 7 χρώματα, π.χ. *Μια μέρα ο Αχμέτ φόρεσε την κόκκινη μπλούζα του, το πράσινο παντελόνι του και τα άσπρα παπούτσια του...* Η κάθε ομάδα, όταν ακούει να αναφέρεται το χρώμα της στην ιστορία, χτυπάει παλαμάκια.
3. Ο δάσκαλος φροντίζει να επαναλαμβάνει συχνά όλα τα χρώματα, προσπαθώντας να «μπερδέψει» τα παιδιά.

#### ► Βιβλίο τάξης: δραστηριότητα 6

ΣΤΟΧΟΙ: Αναγνώριση και εκμάθηση των ονομάτων των 7 βασικών χρωμάτων  
Εμπέδωση και εμπλουτισμός λεξιλογίου  
Έκφραση γραπτή, προφορική και εικαστική, που καταλήγει στην παραγωγή «βιβλίου τάξης»

ΥΛΙΚΑ: Χαρτιά Α4, μαρκαδόροι ή ξυλομπογιές, συρραπτικό

1. Ο δάσκαλος δίνει σε κάθε παιδί μαρκαδόρους ή ξυλομπογιές ενός χρώματος. Του ζητάει να ζωγραφίσει ό,τι θέλει (π.χ. ζώο, ρούχο, φρούτο κτλ.).
2. Ρωτάει κάθε παιδί τι ζωγράφισε και τι χρώμα είναι η ζωγραφιά του. Το γράφει κάτω από τη ζωγραφιά του παιδιού, π.χ. *Ένα κόκκινο μήλο.*
3. Ο δάσκαλος σχεδιάζει τον παππού του βιβλίου και γράφει από κάτω: *Αγγέλα, έλα πάρε...* Αυτή θα είναι η πρώτη σελίδα του βιβλίου τάξης στην οποία «θα απαντάνε» όλες οι σελίδες των παιδιών.
4. Συρράπτει όλες μαζί τις σελίδες που έφτιαξαν τα παιδιά, σαν να ήταν βιβλίο.
5. Φτιάχνει ένα εξώφυλλο με τίτλο και με τα ονόματα των παιδιών. Αυτό το βιβλίο τάξης το διαβάζει ο δάσκαλος και το αφήνει στην τάξη για να μπορούν να το «διαβάζουν» τα παιδιά όποτε θέλουν.

► **«Τα χρώματα του Έλμερ»: δραστηριότητα 7\***

ΣΤΟΧΟΙ: Αναγνώριση και εκμάθηση των ονομάτων των 7 βασικών χρωμάτων  
Εμπέδωση και εμπλουτισμός λεξιλογίου  
Εξοικείωση με τη μορφή ενός παιδικού λογοτεχνικού βιβλίου (εξώφυλλο, τίτλος, συγγραφέας)

Ο δάσκαλος παρουσιάζει το βιβλίο «Τα χρώματα του Έλμερ» και το διαβάζει αργά δείχνοντας τις εικόνες στα παιδιά. Στόχος είναι, ακούγοντας τα παιδιά μια ολοκληρωμένη, κεφάλαιη και ενδιαφέρουσα ιστορία, να εξοικειωθούν με λέξεις του καθημερινού λεξιλογίου και να έρθουν σε επαφή με τον επιτονισμό και τη μουσικότητα της ελληνικής γλώσσας.

Αν ο χώρος της τάξης το επιτρέπει, ο δάσκαλος μαζεύει όλα τα παιδιά κοντά του για να τους διαβάσει την ιστορία.

*\* Η δραστηριότητα στηρίζεται στο βιβλίο «Τα χρώματα του Έλμερ» που έχει διατεθεί στις βιβλιοθήκες των μειονοτικών σχολείων από το Π.Ε.Μ.*

## ΕΠΕΞΕΡΓΑΣΙΑ ΤΩΝ ΣΕΛΙΔΩΝ 14 ΚΑΙ 15

► **Στόχοι**

- Επανάληψη του λεξιλογίου των χρωμάτων

Ο δάσκαλος και στη συνέχεια τα παιδιά αφήνουν τα αποτυπώματά τους στα βιβλία τους βάζοντας το δάχτυλό τους σε ταμπόν σφραγίδας ή σε χρώμα.

► **Χρωματιστές ιστορίες: δραστηριότητα 1\***

ΣΤΟΧΟΙ: Επανάληψη του λεξιλογίου των χρωμάτων  
Εξοικείωση με τον ρυθμό και τη μουσικότητα της ελληνικής γλώσσας

1. Ο δάσκαλος συγκεντρώνει τα παιδιά κοντά του και τους παρουσιάζει τα 3 βιβλία από τις Χρωματιστές Ιστορίες: την «Κόκκινη Ιστορία», την «Μπλε Ιστορία», την «Κίτρινη Ιστορία».
2. Πρώτα διαβάζει τον τίτλο και το όνομα του συγγραφέα. Μετά διαβάζει μία μία τις ιστορίες και τους δείχνει συγχρόνως τις εικόνες. Στην κατανόηση των λέξεων που δε γνωρίζουν τα παιδιά βοηθούν οι εικόνες. Το σημαντικό είναι να διαβαστούν οι ιστορίες με παραστατικό τρόπο.
3. Οι ιστορίες μπορούν να διαβαστούν σε διαφορετικές μέρες. Αργότερα μπορούν να χρησιμοποιηθούν και ως υλικό για ανάγνωση (ομαδική, ατομική).

*\* Η δραστηριότητα στηρίζεται στο βιβλίο «Τα χρώματα του Έλμερ» που έχει διατεθεί στις βιβλιοθήκες των μειονοτικών σχολείων από το Π.Ε.Μ. Ο δάσκαλος μπορεί να αντικαταστήσει με άλλα βιβλία της ίδιας θεματικής περιοχής.*



## ΕΠΕΞΕΡΓΑΣΙΑ ΤΩΝ ΣΕΛΙΔΩΝ 16, 17 ΚΑΙ 18

### ► Στόχοι

- Καλλιέργεια της προφορικής έκφρασης
- Ανάπτυξη φαντασίας και δημιουργικότητας
- Δημιουργία κλίματος εμπιστοσύνης, συνεργασίας, ομαδικότητας στην τάξη
- Κατανόηση και εκτέλεση οδηγιών

Ο δάσκαλος μαζί με τα παιδιά βρίσκουν τα πρόσωπα της ιστορίας στις εικόνες και προσπαθούν να περιγράψουν τη δράση τους. Συζητούν τις εικόνες. Επικεντρώνουν τη συζήτηση στις σχέσεις των παιδιών μεταξύ τους. Συζητούν και για τα δικά τους αδέρφια (αν είναι αγόρια, κορίτσια, τα ονόματά τους). Αναζητούν και θυμούνται τα ονόματα των ηρώων της ιστορίας.

### ► «Κορόιδο»: δραστηριότητα 1

ΣΤΟΧΟΙ: Ανάπτυξη φαντασίας και δημιουργικότητας

Δημιουργία κλίματος εμπιστοσύνης, συνεργασίας, ομαδικότητας στην τάξη.

Κατανόηση και εκτέλεση οδηγιών

ΥΛΙΚΑ: Παλιά πανιά ή εφημερίδες, χαρτοταινία

1. Ο δάσκαλος φέρνει ή ζητάει να φέρουν τα παιδιά παλιά πανιά ή εφημερίδες για να φτιάξουν μια μπάλα. Η μπάλα από εφημερίδα, για να είναι σταθερή, καλό είναι να τυλιχτεί με χαρτοταινία.
2. Με την μπάλα που φτιάχνουν τα παιδιά παίζουν το παιχνίδι «Κορόιδο»: Κάνουν έναν κύκλο και στη μέση βάζουν το «κορόιδο», δηλαδή ένα παιδί που έχει επιλεγεί απ' όλα τα υπόλοιπα γι' αυτό το σκοπό.
3. Αφού γίνει ο κύκλος και μπει το κορόιδο στη μέση, τα παιδιά αρχίζουν να πετάνε την μπάλα το ένα στο άλλο. Το κορόιδο προσπαθεί να πιάσει την μπάλα.
4. Αν τα καταφέρει, παίρνει μια θέση στον κύκλο και κορόιδο γίνεται το παιδί στο οποίο θα έφτανε η μπάλα αν δεν την είχε πιάσει το προηγούμενο κορόιδο.

## ΕΠΕΞΕΡΓΑΣΙΑ ΤΩΝ ΣΕΛΙΔΩΝ 19 ΚΑΙ 20

### ► Στόχοι

- Εκμάθηση και χρήση των επιρρημάτων *μέσα-έξω*
- Εισαγωγή στα απόλυτα αριθμητικά

### ► Μέσα-έξω: δραστηριότητα 1

ΣΤΟΧΟΣ: Εκμάθηση και χρήση των επιρρημάτων *μέσα-έξω*

1. Ο δάσκαλος και τα παιδιά παίζουν το παιχνίδι «Μέσα-έξω»: ένα από τα παιδιά σχεδιάζει στο πάτωμα (ή έξω στην αυλή) έναν μεγάλο κύκλο.
2. Τα παιδιά στέκονται ακριβώς έξω από τη γραμμή. Κάθε φορά που ο δάσκαλος φωνάζει «μέσα», τα παιδιά πηδάνε μέσα στον κύκλο. Όταν φωνάζει «έξω», πηδάνε όλα έξω. Όποιο δε μετακινηθεί χάνει. Μπορεί να παιχτεί με όποιες λέξεις επιλέξει ο δάσκαλος, π.χ. νερό-στεριά, μέρα-νύχτα κτλ.

### ► «Μπάσκετ»: δραστηριότητα 2

ΣΤΟΧΟΙ: Εκμάθηση των επιρρημάτων *μέσα* και *έξω*

Εισαγωγή στα απόλυτα αριθμητικά

ΥΛΙΚΑ: Μπάλα, καλάθι ή κουτί

1. Τα παιδιά χωρίζονται σε δύο ομάδες με βάση ένα χρώμα (π.χ. κόκκινη ομάδα, κίτρινη ομάδα).
2. Οι δύο ομάδες στέκονται αντικριστά, σε απόσταση.
3. Ο δάσκαλος τοποθετεί στη μέση ένα καλάθι ή ένα μεγάλο κουτί. Προσπαθούν ένας ένας να βάλουν την μπάλα στο καλάθι (όπως στο μπάσκετ).
4. Όταν η μπάλα μπαίνει στο καλάθι, όλα τα παιδιά φωνάζουν «μέσα», όταν δεν μπαίνει, φωνάζουν «έξω». Το παιχνίδι συνεχίζεται όσο κρατάει το ενδιαφέρον των παιδιών.
5. Κατά τη διάρκεια του παιχνιδιού ο δάσκαλος γράφει τους πόντους κάθε ομάδας.
6. Στο τέλος του παιχνιδιού τα παιδιά μετρούν τους πόντους για να δουν ποια ομάδα νίκησε.

## ΕΠΕΞΕΡΓΑΣΙΑ ΤΗΣ ΣΕΛΙΔΑΣ 21

### ► Στόχος

- Επανάληψη γνωστών προτάσεων του τύπου Y+P, Y+P+A

Ο δάσκαλος χρησιμοποιεί τις 7 καρτέλες με τις εικόνες (βλ. [www.museduc.gr](http://www.museduc.gr) και Παράρτημα). Ρωτάει με το «ποιος+ρήμα» και τα παιδιά προσπαθούν να απαντήσουν κοιτάζοντας την εικόνα. Διαβάζει ξανά τις προτάσεις με τον τρόπο που το είχε κάνει την πρώτη φορά.

## ΕΠΕΞΕΡΓΑΣΙΑ ΤΗΣ ΣΕΛΙΔΑΣ 22

### ► Στόχοι

- Κατανόηση λεξιλογίου
- Εξοικείωση με τη γραπτή μορφή της ελληνικής γλώσσας

Ο δάσκαλος διαβάζει στα παιδιά την οδηγία και την εξηγεί. Τα παιδιά βρίσκουν ποιος πήρε τι και αντιγράφουν τις λέξεις στα κενά των προτάσεων.

## ΕΠΕΞΕΡΓΑΣΙΑ ΤΩΝ ΣΕΛΙΔΩΝ 23 ΚΑΙ 24

### ► Στόχοι

- Γνωριμία των παιδιών με το αρχικό γράμμα του ονόματός τους
- Επαφή με τον έντυπο λόγο (εφημερίδα, περιοδικό)
- Εκμάθηση και χρήση καθημερινών εκφράσεων επικοινωνίας

### ► Δραματοποίηση: δραστηριότητα 1

ΣΤΟΧΟΣ: Εκμάθηση και χρήση καθημερινών εκφράσεων επικοινωνίας

Με τη βοήθεια του δασκάλου τα παιδιά αναλαμβάνουν ρόλους, ώστε να γίνει δραματοποίηση με θέμα τον τρόπο που γίνονται οι συστάσεις μεταξύ ανθρώπων σε πραγματικές περιστάσεις επικοινωνίας.

### ► «Βρες το πρώτο γράμμα από το όνομά σου»: δραστηριότητα 2

ΣΤΟΧΟΙ: Γνωριμία των παιδιών με το αρχικό γράμμα του ονόματός τους  
Επαφή με τον έντυπο λόγο (εφημερίδα, περιοδικό)

1. Ο δάσκαλος και/ή τα παιδιά φέρνουν εφημερίδες ή περιοδικά από το σπίτι τους.
2. Τα παιδιά ξεφυλλίζουν τα έντυπα.
3. Ο δάσκαλος ζητάει από τα παιδιά να κυκλώσουν, όπου το βρουν, το πρώτο γράμμα του ονόματός τους.
4. Στη συνέχεια τα παιδιά μπορούν να κυκλώσουν το πρώτο γράμμα του ονόματος των ηρώων της ιστορίας.

### ► Ομάδες και γράμματα: δραστηριότητα 3

ΣΤΟΧΟΣ: Γνωριμία των παιδιών με το αρχικό γράμμα του ονόματός τους

1. Τα παιδιά, με τη βοήθεια του δασκάλου, φτιάχνουν ομάδες με κοινό το αρχικό γράμμα του ονόματός τους.
2. Κάθε ομάδα φωνάζει στην άλλη το αρχικό γράμμα που την προσδιορίζει: «είμαστε η ομάδα α»... «είμαστε η ομάδα μ».

## ΕΠΕΞΕΡΓΑΣΙΑ ΤΗΣ ΣΕΛΙΔΑΣ 25

### ► Στόχος

- Δημιουργική έκφραση των παιδιών

- A) Ο δάσκαλος διαβάζει στα παιδιά τι πρέπει να κάνουν.
- B) Ζωγραφίζουν τους φίλους τους και κάτω από τη ζωγραφιά, με τη βοήθεια του δασκάλου ή των ίδιων των φίλων τους, αν είναι μαθητές της τάξης, γράφουν τα ονόματά τους.

## ΕΠΕΞΕΡΓΑΣΙΑ ΤΩΝ ΣΕΛΙΔΩΝ 26, 27 ΚΑΙ 28

### ► Στόχος

- Καλλιέργεια της προφορικής έκφρασης

- A) Γίνεται συζήτηση με αφορμή την εικόνα.
- B) Ο δάσκαλος διαβάζει το κείμενο.
- Γ) Τα παιδιά ζωγραφίζουν το ζώο που θέλουν και του δίνουν ένα όνομα (σελ. 28). Ο δάσκαλος γράφει το όνομα που του λέει το παιδί κάτω από το ζώο που ζωγράφισε.

## ΕΠΕΞΕΡΓΑΣΙΑ ΤΗΣ ΣΕΛΙΔΑΣ 29

### ► Στόχοι

- Εκμάθηση (και χρήση) της φράσης *μου αρέσει + ουσιαστικό*
- Δημιουργία κλίματος εμπιστοσύνης, συνεργασίας, ομαδικότητας στην τάξη

### ► «Τα μήλα»: δραστηριότητα 1

ΣΤΟΧΟΣ: Δημιουργία κλίματος εμπιστοσύνης, συνεργασίας, ομαδικότητας στην τάξη

ΥΛΙΚΑ: Μπάλα

Ο δάσκαλος παρακινεί τα παιδιά να βγουν στην αυλή να παίξουν το παιχνίδι «Τα μήλα» ή κάποιο άλλο που τους αρέσει πολύ.

### ► Βιβλίο τάξης: δραστηριότητα 2

ΣΤΟΧΟΣ: Εκμάθηση (και χρήση) της φράσης *μου αρέσει + ουσιαστικό*.

1. Τα παιδιά ζωγραφίζουν το αγαπημένο τους παιχνίδι.
2. Λένε ποιο παιχνίδι είναι και ο δάσκαλος το γράφει κάτω από τη ζωγραφιά. Από κάτω συμπληρώνει την πρόταση «Μου αρέσει το...».
3. Ο δάσκαλος μαζεύει όλα τα φύλλα και φτιάχνουν ένα βιβλίο τάξης με τίτλο «Τα αγαπημένα μας παιχνίδια», το οποίο αργότερα μπορεί να χρησιμοποιηθεί και για ανάγνωση.

## ΕΠΕΞΕΡΓΑΣΙΑ ΤΩΝ ΣΕΛΙΔΩΝ 30 ΚΑΙ 31

### ► Στόχοι

- Διατύπωση υποθέσεων από τα παιδιά
- Σχηματισμός απλής πρότασης
- Εμπέδωση και εμπλουτισμός λεξιλογίου
- Εξοικείωση με τη μορφή ενός παιδικού λογοτεχνικού βιβλίου (εξώφυλλο, τίτλος, συγγραφέας).

Τα παιδιά συζητούν με αφορμή την εικόνα και ο δάσκαλος διαβάζει το κείμενο. Τα παιδιά δίνουν τη δική τους εκδοχή για τη συνέχεια της ιστορίας, ζωγραφίζοντάς την.

Ο δάσκαλος γράφει κάτω από κάθε εικόνα μια πρόταση με ό,τι του λέει κάθε μαθητής.

### ► «Ο πρώτος περίπατος του Σποτ»: δραστηριότητα 1\*

ΣΤΟΧΟΙ: Εξοικείωση με τη μορφή ενός παιδικού λογοτεχνικού βιβλίου (εξώφυλλο, τίτλος, συγγραφέας)

Διατύπωση υποθέσεων από τα παιδιά

Σχηματισμός απλής πρότασης

Εμπλουτισμός και εμπέδωση λεξιλογίου

Ο δάσκαλος προχωρεί σε ανάγνωση από κοινού με τα παιδιά του βιβλίου «Ο πρώτος περίπατος του Σποτ».

\* Το βιβλίο έχει διατεθεί στις βιβλιοθήκες των μειονοτικών σχολείων από το Π.Ε.Μ.

1. Παρουσιάζει το βιβλίο.
2. Αρχίζει να διαβάζει με ζωντάνια δείχνοντας με το δάχτυλο στα παιδιά τι διαβάζει. (Επειδή τα γράμματα είναι ευανάγνωστα, μπορούν τα παιδιά να τα παρακολουθούν από απόσταση.) Σκόπιμο είναι να μην αποκαλύπτει αμέσως ο δάσκαλος τι κρύβεται σε κάθε εικόνα, αλλά να αφήνει τα παιδιά να το μαντέψουν, να δέχεται όλες τις εκδοχές και να τα παροτρύνει να συμμετέχουν στη συζήτηση.
3. Ο δάσκαλος καταγράφει στον πίνακα τις εκδοχές που δίνουν τα παιδιά, γράφοντας έτσι και νέες λέξεις. Με τον τρόπο αυτό δείχνει στα παιδιά ότι δίνει σημασία στο λόγο τους αλλά και ότι καθετί που λέγεται μπορεί να πάρει γραπτή μορφή.
4. Δίπλα σε κάθε πρόταση γράφει το όνομα αυτού που το είπε.
5. Αν κάποιο παιδί δεν γνωρίζει τη λέξη για το κρυμμένο αντικείμενο, χρησιμοποιεί ως «μεταφραστή» ένα άλλο παιδί ή τον μουσουλμάνο συνάδελφο δάσκαλο. Επίσης, το παιδί μπορεί να το ζωγραφίσει ή να το δείξει με παντομίμα.
6. Στις πρώτες σελίδες, πριν από την αποκάλυψη της κρυμμένης εικόνας, ο δάσκαλος ζητάει από τα παιδιά να ζωγραφίσουν σε χαρτί μισό A4 αυτό που μαντεύουν. Στη συνέχεια με τη βοήθειά του γράφουν τη λέξη. Η διαδικασία αυτή μπορεί να επαναληφθεί για όλες τις σελίδες του βιβλίου. Ο δάσκαλος συγκεντρώνει τις ζωγραφιές, διαβάζει δυνατά τη λέξη κάθε παιδιού και τη γράφει στον πίνακα δίπλα στο όνομα αυτού που την πρότεινε. Τέλος, μπορεί να γίνει ένα ομαδικό κολάζ με τις ζωγραφιές των παιδιών.
7. Αφού ολοκληρωθεί η πρώτη ανάγνωση όλου του βιβλίου, μπορεί να γίνει και δεύτερη και τρίτη ανάγνωση, με όσο το δυνατόν μεγαλύτερη συμμετοχή των παιδιών, τα οποία ο δάσκαλος, την ώρα της ανάγνωσης, παρακινεί να προφέρουν όπου και όσο μπορούν τις λέξεις.

## ΟΜΑΔΙΚΕΣ ΔΡΑΣΤΗΡΙΟΤΗΤΕΣ ΜΕΤΑ ΤΗΝ ΟΛΟΚΛΗΡΩΣΗ ΤΟΥ ΒΙΒΛΙΟΥ

### ► Ομαδική αφήγηση: δραστηριότητα 1

ΣΤΟΧΟΙ: Καλλιέργεια προφορικού λόγου  
Επανάληψη και εμπέδωση λεξιλογίου

ΥΛΙΚΑ: Χαρτί του μέτρου, μαρκαδόρος

1. Τα παιδιά προσπαθούν να αφηγηθούν την ιστορία του βιβλίου με τη σειρά.
2. Ο δάσκαλος τα βοηθάει κάνοντας τις κατάλληλες ερωτήσεις, χρησιμοποιώντας λέξεις που έχουν μάθει ήδη και ενθαρρύνοντας τη συμμετοχή όλων των παιδιών.
3. Γράφει με απλές προτάσεις την ιστορία που αφηγούνται τα παιδιά στον πίνακα. Ακολουθεί ομαδική ανάγνωση του κειμένου 2-3 φορές.
4. Γράφει το κείμενο αυτό σε χαρτί του μέτρου που αργότερα θα χρησιμοποιήσει ως υλικό για ανάγνωση.

### ► Δραματοποίηση του βιβλίου: δραστηριότητα 2

ΣΤΟΧΟΙ: Επικοινωνία  
Καλλιέργεια προφορικού λόγου  
Βιωματική προσέγγιση της γλώσσας

1. Διαβάζουν όλοι μαζί ξανά την ιστορία, όσες φορές χρειαστεί, και συγχρόνως συζητούν επαναφέροντας στη μνήμη τους τα γεγονότα της ιστορίας.
2. Στη συνέχεια γίνεται η δραματοποίηση με τη συμμετοχή όλων των παιδιών που παίρνουν ρόλους και από τις εικόνες των σελίδων 6 και 7.

## ΤΟΜΠΟΛΑ

Το υλικό βρίσκεται στον ιστότοπο του Π.Ε.Μ. [www. museduc.gr](http://www.museduc.gr) (βλ. και Παράρτημα)

### **1η Εκδοχή**

Ανάλογα με τον αριθμό των μαθητών της τάξης, ο δάσκαλος μοιράζει τις 5 καρτέλες με τις εικόνες σε μικρές ομάδες μαθητών. Διαβάζει αργά δείχνοντας με το δάχτυλο μία μία τις λέξεις που αντιστοιχούν στις εικόνες που υπάρχουν στις 5 καρτέλες (5 καρτέλες X 6 εικόνες = 30 λέξεις του βασικού λεξιλογίου του βιβλίου). Οι λέξεις αυτές είναι γραμμένες σε κάρτες διαστάσεων 10 X 10 εκ. Η ομάδα των μαθητών που αναγνωρίζει τη λέξη της οποίας την εικόνα έχει στην καρτέλα της παίρνει την κάρτα της λέξης και καλύπτει με αυτή την αντίστοιχη εικόνα. Νικήτρια είναι η ομάδα που καλύπτει πρώτη και τις 6 εικόνες της καρτέλας της.

### **2η Εκδοχή**

**ΥΛΙΚΑ:** Φωτοτυπίες από τις 5 καρτέλες με τις εικόνες κομμένες 10 X 10

Ο δάσκαλος μοιράζει σε κάθε μαθητή (ή σε μικρές ομάδες) ίσο αριθμό καρτών 10 X 10 εκ. με εικόνες. Στη συνέχεια απλώνει τις κάρτες με τις λέξεις μπροστά στα παιδιά, έτσι ώστε να τις βλέπουν. Κάθε παιδί με τη σειρά του προσπαθεί να ταιριάξει μία από τις εικονοκάρτες του με την αντίστοιχη λέξη.

Ο δάσκαλος βοηθάει τα παιδιά διαβάζοντας τις λέξεις ή παραπέμποντας στο εικονογραφημένο λεξιλόγιο που υπάρχει στο τέλος του βιβλίου. Αφήνουν στην άκρη τα ζευγάρια των καρτών που ταιριάζουν. Νικητής είναι ο μαθητής που θα καταφέρει πρώτος να ταιριάξει τις εικονοκάρτες με τις αντίστοιχες κάρτες των λέξεων.

**Έλα, έλα, αλογάκι**

Έλα, έλα, αλογάκι  
για σταμάτησε λιγάκι  
να σε φτάσει το παιδάκι  
που σε κυνηγά!

Μαρία Κυνηγού-Φλάμπουρα

Από το βιβλίο  
«Τραγουδώ και γυμνάζομαι»

## ΒΑΣΙΚΟ ΛΕΞΙΛΟΓΙΟ

το μολύβι	ο μπαμπάς
η ξύστρα	ο καφές
η γόμα	το χωριό
η τάξη	το σπίτι
το σφουγγάρι	η πόρτα
το θρανίο	το παράθυρο
το τετράδιο	ο τενεκές
η κιμωλία	το τόπι
το βιβλίο	το δέντρο
το ποτάμι	ο σκύλος
η αυλή	το όνομά μου
το σχολείο	εμένα
το κορίτσι	εσένα
το αγόρι	με λένε
ο πίνακας	μου αρέσει
η πεταλούδα	παίζω
οι πατημασιές	τι κάνει
η μπογιά	κυνηγάει
άσπρο	βάφει
κόκκινο	ποιος
κίτρινο	έπεσε
μπλε	μέσα
μαύρο	έξω
καφέ	έχω
πράσινο	έλα
ο παππούς	πάρε
η γιαγιά	πού;
ο αδερφός	είμαι
η αδερφή	είσαι
η μαμά	είναι





**ΟΔΗΓΙΕΣ ΓΙΑ ΤΗ ΔΙΔΑΣΚΑΛΙΑ  
ΤΟΥ 2<sup>ΟΥ</sup> ΒΙΒΛΙΟΥ ΓΛΩΣΣΑΣ  
ΤΗΣ Α΄ ΤΑΞΗΣ**

**«ΠΟΥ ΕΙΝΑΙ Ο ΦΑΣΑΡΙΑΣ;»**



## Συνοπτική περιγραφή ενοτήτων του βιβλίου «Πού είναι ο Φασαρίας;»

### ΘΕΜΑΤΙΚΕΣ ΕΝΟΤΗΤΕΣ

- Ζώα (κυρίως του αγροκτήματος)
- Ρούχα
- Σπίτι και έπιπλα
- Μέρη του σώματος

### ΣΤΟΧΟΙ

A)

- Εκμάθηση βασικού λεξιλογίου
- Φωνολογική συνειδητοποίηση
- Εκμάθηση των γραμμάτων α, ε, ι, κ, μ, ο, π και τ
- Εκμάθηση της γραπτής μορφής των λέξεων *το, τα και είναι*
- Εκμάθηση των ερωτηματικών λέξεων *τι και πού* και εισαγωγή στη δομή της ερωτηματικής πρότασης
- Εισαγωγή στη δομή της αρνητικής πρότασης
- Εκμάθηση συχνόχρηστων επιρρημάτων
- Εκμάθηση αντίθετων λέξεων
- Εξοικείωση με τα απόλυτα αριθμητικά 1-5

B)

- Επαφή με τον έντυπο λόγο (βιβλία, εφημερίδες)
- Ανάπτυξη προφορικού λόγου
- Επικοινωνία
- Εξοικείωση με βασικές εκφράσεις καθημερινής επικοινωνίας
- Καλλιέργεια δεξιοτήτων
- Ανάπτυξη εμπιστοσύνης, συνεργασίας και ομαδικότητας στην τάξη
- Καλλιέργεια δημιουργικότητας και φαντασίας

### ΧΡΟΝΙΚΗ ΔΙΑΡΚΕΙΑ:

Δύο μήνες

### ΔΙΔΑΚΤΙΚΑ ΜΕΣΑ

1. Οι δραστηριότητες που περιέχονται στις *Οδηγίες*.
2. Το cd του Π.Ε.Μ.
3. Καρτέλες με τους τρεις ήρωες του βιβλίου και τα ρούχα τους (στο [www.museduc.gr](http://www.museduc.gr) και στο Παράρτημα).
4. Εξωσχολικά βιβλία που προτείνονται και έχουν διατεθεί στις βιβλιοθήκες των μειονοτικών σχολείων από το Π.Ε.Μ.:

Ρόζεν, Μ. 1998. *Ο Υπναράς*. Αθήνα: Μίνωας

Hill, E. 2011. *Πού πήγε ο Σποτ*; Αθήνα: Ερευνητές (και 1998, Άμμος)

Παπανικολάου, Ρ. 1997. *Αυτό το σπίτι τίνος είναι*; Θεσσαλονίκη: Μικρός Πρίγκιπας

## ΕΙΣΑΓΩΓΗ

Το δεύτερο βιβλίο για την Α΄ τάξη με τον τίτλο «Πού είναι ο Φασαριάς;» αποτελεί συνέχεια του προηγούμενου. Οι ήρωες είναι οι ίδιοι και εμφανίζονται σιγά σιγά κάποια στοιχεία του χαρακτήρα τους. Η εξέλιξη της ιστορίας βασίζεται σε εικόνες και σε διάλογους, που εξηγούν την πλοκή και εισάγουν σε θεματικές ενότητες και νέες λεξιλογικές περιοχές. Η πλοκή διακόπτεται από ενδιάμεσα κείμενα που έχουν αφορμή την ιστορία και καταλήγουν σε δραστηριότητες-ασκήσεις. Στο τέλος του βιβλίου υπάρχει εικονογραφημένο θεματικό λεξιλόγιο.

Το βιβλίο συνοδεύεται από οδηγίες προς τους δασκάλους που περιέχουν σειρά δραστηριοτήτων και ασκήσεων προφορικών και γραπτών για κάθε θεματική ενότητα, cd με ήχους και τραγούδια και καρτέλες.

Στο υλικό δίνεται έμφαση στην εκμάθηση των φθόγγων-γραμμάτων «α», «ε», «ι», «κ», «μ», «ο», «π» και «τ» μέσα από κείμενα με πλήρες νόημα, λέξεις, δραστηριότητες και ασκήσεις με παιγνιώδη μορφή. Με τον τρόπο αυτό τα παιδιά μαθαίνουν ασυνείδητα να αναγνωρίζουν και άλλους φθόγγους και την αντιστοιχία τους σε γράμματα, καθώς και τον μηχανισμό της γραπτής απεικόνισης του προφορικού λόγου, ώστε να διευκολύνεται η διδασκαλία των υπόλοιπων γραμμάτων στη συνέχεια.

Έχουν επιλεγεί πρώτοι αυτοί οι φθόγγοι της ελληνικής γιατί είναι συχνόχρηστοι στον λόγο.

Διδάσκονται ολικά οι λέξεις *το* και *τα* πάντα σε συνδυασμό με τα ουσιαστικά που συνοδεύουν, *το είναι* και τα ερωτηματικά *πού* και *τι*.

Το λεξιλόγιο αφορά τις θεματικές ενότητες *ζώα* (κυρίως του αγροκτήματος), *ρούχα*, *σπίτι* και *έπιπλα*, *μέρη του σώματος*.

Ακόμη διδάσκονται τα τοπικά επιρρήματα *μέσα*, *έξω*, *πάνω* και *κάτω*. Τέλος, δίνεται έμφαση στην παραγωγή και χρήση του προφορικού λόγου.

Σε κάθε ενότητα προηγείται η επεξεργασία και εκμάθηση του λεξιλογίου μέσα από δραστηριότητες-ασκήσεις, προφορικές και γραπτές, που αναλύονται λεπτομερώς στη συνέχεια. (Μέσω αυτών γίνεται και η προσέγγιση θεματικών ενοτήτων της *Μελέτης Περιβάλλοντος*.) Ακολουθεί η διδασκαλία των γραμμάτων, με τελική κατάληξη την άσκηση στο βιβλίο του μαθητή.

### Δραστηριότητες

Οι δραστηριότητες που προβλέπονται στις οδηγίες του δασκάλου και στο βιβλίο του μαθητή έχουν τους εξής στόχους:

- Ανάπτυξη εμπιστοσύνης
- Επικοινωνία
- Ψυχοκινητική ανάπτυξη
- Καλλιέργεια δεξιοτήτων και ανάπτυξη δημιουργικότητας

- Γλωσσική ανάπτυξη (προφορική και γραπτή έκφραση, λεξιλόγιο, αλφαβητική ενημερότητα)
- Κατανόηση του περιβάλλοντος

Οι δραστηριότητες του βιβλίου του μαθητή έχουν στόχο την προσωπική εμπλοκή των παιδιών στην ιστορία του βιβλίου. Η διαδικασία που ακολουθεί ο δάσκαλος κατά την επεξεργασία τους είναι η εξής:

- Ανάγνωση της δραστηριότητας
- Εξήγηση της δραστηριότητας με τη βοήθεια των εικόνων
- Εκ νέου ανάγνωση και εντοπισμός των λέξεων-κλειδιών
- Πραγματοποίηση της δραστηριότητας: Ο δάσκαλος πραγματοποιεί τη δραστηριότητα παράλληλα με τους μαθητές

### Η διδασκαλία της πρώτης γραφής

Η σύγχρονη διδακτική της γλώσσας προβάλλει την αναγκαιότητα της όσο γίνεται πιο πρώιμης εισαγωγής των παιδιών στη γραφή. Αυτό συμβαίνει γιατί:

1. Η γραφή είναι εξολοκλήρου μια δημιουργία αυτού που γράφει, άρα το παιδί μπορεί, έστω και γνωρίζοντας ελάχιστα ή καθόλου τον κώδικα, να εκφράσει ελεύθερα αυτό που θέλει, ακόμα και με τρόπους που το ίδιο επινοεί. Απομυθοποιεί έτσι τη συγγραφική πράξη και νιώθει ότι μπορεί να γίνει και το ίδιο συγγραφέας.
2. Το παιδί μέσω του «ευκολότερου», σε σχέση με την ανάγνωση, δρόμου της γραφής αποκτά πιο άνετη προσπέλαση στον κόσμο του αλφαριθμητισμού. Ό,τι γράφει ένα παιδί μπορεί στη συνέχεια να αποτελέσει το καλύτερο αναγνωστικό υλικό για το ίδιο αλλά και για ολόκληρη την τάξη.
3. Η ανάγκη ανάλυσης των λέξεων κατά τη γραφή βοηθάει στη συνειδητοποίηση των διαδοχικών φωνημάτων και στη σωστή γραφή τους.
4. Όποιος γράφει σιγά σιγά συνειδητοποιεί την αντιστοιχία γραμμάτων και ήχων. Αυτό θα τον βοηθήσει στη συνέχεια να αντιστοιχίζει με ακρίβεια ήχους και γράμματα όταν διαβάζει, δηλαδή γράφοντας μαθαίνει κανείς να διαβάζει.

Ο δάσκαλος αξιοποιεί το διαρκώς αναπτυσσόμενο προφορικό λεξιλόγιο των μαθητών, καθώς και το περιεχόμενο του βιβλίου, για να τους εισαγάγει στη γραφή ιστοριών, συνοπτικών αρχικά, με τη μορφή ζωγραφιών με λεζάντα, και αναπτυγμένων αργότερα, που συντίθενται με τη συμμετοχή όλων των παιδιών. Ο δάσκαλος δίνει τα κατάλληλα πρότυπα που θα χρησιμεύσουν στα παιδιά ως οδηγοί: εξωσχολικό βιβλίο, λίστες, μικρό κείμενο ή λεζάντα, γραμμένο από τον ίδιο.

Για την παραγωγή κειμένων-ιστοριών από τα παιδιά δεν είναι αναγκαία προϋπόθεση η κατάκτηση του αλφαριθμητικού συστήματος.

Τα παιδιά, για παράδειγμα, μπορούν να ξεκινήσουν τη σύνθεση ενός μικρού κειμένου με αφετηρία κάποιες μικρές λέξεις που ο δάσκαλος γράφει στον πίνακα. Ο δάσκαλος γράφει στον πίνακα ή σε χαρτί του μέτρου το κείμενο, φροντίζοντας να ενθαρρύνει τα παιδιά να

συμμετέχουν στο γράψιμο ορισμένων γραμμάτων και προοδευτικά λέξεων. Τα κείμενα αυτά μπορούν να αποτελέσουν θαυμάσιο αναγνωστικό υλικό που διαβάζεται χωρικά (συλλογικά) ή ατομικά. Αν και τα παιδιά δε γνωρίζουν ακριβώς την αντιστοιχία ήχων και γραμμάτων, επειδή το κείμενο είναι δικό τους, θυμούνται το περιεχόμενό του και με τις πολλές αναγνώσεις σιγά σιγά είναι σε θέση να αναγνωρίσουν πού γράφονται κάποιες λέξεις-κλειδιά της ιστορίας. Τα παιδιά αντιγράφουν τα κείμενα στο τετράδιό τους και τα εικονογραφούν.

Ένα άλλο είδος κειμένου είναι αυτό που συντίθεται από τις απαντήσεις των παιδιών σε ένα συγκεκριμένο ερώτημα, π.χ. «Ποιο ζώο σου αρέσει;». Ο δάσκαλος καταγράφει τις απαντήσεις, κάθε παιδί αντιγράφει σε ένα φύλλο τη δική του απάντηση και την εικονογραφεί. Τα φύλλα συρράπτονται με ένα εξώφυλλο και αποτελούν βιβλίο της τάξης.

Αργότερα, καθώς τα παιδιά προχωρούν στην εκμάθηση όλο και περισσότερων γραμμάτων και εμπλουτίζουν το λεξιλόγιό τους, η γραφή μπορεί και πρέπει να πάρει ατομική μορφή. Κάθε παιδί μπορεί να ξεκινήσει από μια ζωγραφιά και να προχωρήσει, με τη βοήθεια του δασκάλου, στη δημιουργία ενός σχετικού κειμένου.

Απαραίτητη προϋπόθεση για την επιτυχία αυτής της διαδικασίας είναι η ύπαρξη στόχου, η ύπαρξη παραλήπτη του κειμένου. Τα παιδιά θα προσπαθήσουν να είναι κατά το δυνατό αρτιότερο το κείμενο τους εφόσον κάπου απευθύνεται (άλλη τάξη, άλλο σχολείο, γονείς κ.ά.).

### **Προτεινόμενα βήματα για τη συγγραφή ιστοριών**

Τα παιδιά έχουν ένα ισχυρό κίνητρο να εκφραστούν προφορικά και γραπτά. Η διαδικασία αυτή είναι αργή. Στην αρχή τα παιδιά συμμετέχουν με λέξεις ή μικρές φράσεις που συνδέει ο δάσκαλος. Όσο όμως μαθαίνουν τη γλώσσα και κατανοούν τη διαδικασία βλέποντας τη στην πράξη και ως δικό τους προϊόν, η συμμετοχή τους μεγαλώνει και οδηγούνται στην εκμάθηση μέσω της χρήσης όλο και περισσότερων λέξεων και γλωσσικών δομών.

1. Τα παιδιά, με τη βοήθεια του δασκάλου, αποφασίζουν το θέμα της ιστορίας τους. Το περιεχόμενο κάθε ιστορίας ή κάθε βιβλίου που φτιάχνουν πρέπει να είναι συγκεκριμένο και να στηρίζεται στο κατακτημένο λεξιλόγιο.
2. Η ιστορία γράφεται. Ο δάσκαλος καταγράφει τις φράσεις των παιδιών όσο δε γνωρίζουν τα ίδια ακόμη να γράφουν. Ακόμη και αν περιγράφουν με μιμητικές κινήσεις ή λένε μεμονωμένες λέξεις, ο δάσκαλος λέει την πλήρη φράση και τη γράφει. Π.χ. συζητώντας για τα ζώα ένα παιδί λέει «Αρέσει το γκάτα». Ο δάσκαλος επιβραβεύει τον μαθητή, επαναλαμβάνει σωστά τη φράση και τη γράφει. Παροτρύνει τα παιδιά να γράψουν λέξεις και γράμματα που γνωρίζουν.
3. Γίνεται ανάγνωση της ιστορίας, αρχικά από τον δάσκαλο και στη συνέχεια από τα παιδιά.
4. Γίνεται διόρθωση. Τα παιδιά συμμετέχουν στη διόρθωση και προτείνουν αλλαγές για να κάνουν το κείμενό τους κατανοητό από τους άλλους.
5. Η τελική μορφή του κειμένου καθαρογράφεται, χρησιμοποιείται ως αναγνωστικό υλικό και αντίγραφο της δίνεται στον παραλήπτη που έχουν καθορίσει οι μαθητές.

## Η διδασκαλία των γραμμάτων

1. Η διδασκαλία των γραμμάτων-φθόγγων γίνεται μέσα από κείμενα με ολοκληρωμένο νόημα και λίστες με λέξεις, όπου κάθε φορά ο δάσκαλος επισημαίνει στις λέξεις τα γράμματα που διδάσκει φωνολογικά και γραπτά. (Βλ. παρακάτω διδασκαλία του *A*, *a* και του *K*, *k*.) Τα παιδιά μαθαίνουν παρατηρώντας, συγκρίνοντας και συνδέοντας την προφορική και γραπτή μορφή των φθόγγων.
2. Η διδασκαλία των γραμμάτων-φθόγγων γίνεται μέσα από φωνολογικές δραστηριότητες (βλ. παρακάτω).
3. Η διδασκαλία των γραμμάτων-φθόγγων γίνεται με τη γραφή λέξεων και μικρών κειμένων από τα παιδιά, όχι με μηχανική αντιγραφή αλλά μέσα σε καταστάσεις στις οποίες αυτό που κάνουν έχει νόημα.

## Διδασκαλία των κεφαλαίων γραμμάτων

Η διδασκαλία των κεφαλαίων γραμμάτων μπορεί να γίνει μέσα από τη χρήση τους σε κείμενα (βιβλία, εφημερίδες, διαφημίσεις), σε επιγραφές (ΟΤΕ, καφεενία) και κυρίως με τον εντοπισμό τους στα κύρια ονόματα. Κατά τη διδασκαλία της τουρκικής στα παιδιά έχει επισημανθεί η ύπαρξη και η χρήση διπλής γραφής των γραμμάτων (κεφαλαία και πεζά). Το γεγονός αυτό διευκολύνει τη σχετική διδασκαλία στα ελληνικά.

### *Δραστηριότητες*

ΥΛΙΚΑ: Χαρτί του μέτρου, εφημερίδες, περιοδικά, διαφημιστικά έντυπα, κόλλα, ψαλίδια.

1. Τα παιδιά γράφουν τα ονόματά τους στον πίνακα ή σε χαρτί του μέτρου. Ο δάσκαλος τους ζητάει να κυκλώσουν το πρώτο γράμμα από το όνομά τους, αφού προηγουμένως το έχει κάνει ο ίδιος στο δικό του όνομα.
2. Στη συνέχεια, εντοπίζει τον ίδιο ήχο και την αντιστοιχία του σε πεζό γράμμα μέσα στα ονόματα, π.χ. **A** γγέλ **a**, **I** σμέτ, **A** ἴσέ.
3. Αν τα ονόματα του δασκάλου, των μαθητών και των ηρώων της ιστορίας δεν επαρκούν, τότε ο δάσκαλος χρησιμοποιεί ονόματα από μαθητές άλλων τάξεων, από τους ήρωες των εξωσχολικών βιβλίων (π.χ. Έ λμερ) δείχνοντας τον ήρωα και το όνομα του στο εκάστοτε βιβλίο, ή εφευρίσκει φίλους και συγγενείς του με αρχικό το γράμμα που διδάσκει, π.χ. **T** καρος, **S** τέλλα κ.ο.κ.
4. Τα παιδιά γράφουν το όνομα του χωριού ή της πόλης τους, καθώς και χωριών που ξέρουν, και εντοπίζουν το κεφαλαίο γράμμα.
5. α) Ο δάσκαλος ζητάει από τα παιδιά να εντοπίσουν και να κυκλώσουν τα κεφαλαία γράμματα που έχουν διδαχτεί σε εφημερίδες, περιοδικά και διαφημιστικά έντυπα.  
β) Στη συνέχεια, τους ζητάει να τα κόψουν και να τα κολλήσουν σε χαρτιά, κοινά για όλη την τάξη. Έτσι φτιάχνουν μια σελίδα γεμάτη με **A**, άλλη με **K** κ.ο.κ.
6. Όλη η τάξη κάνει μια βόλτα στη γειτονιά ή στο χωριό, για να εντοπίσει ταμπέλες-επιγραφές (*Καφεενείο*, *ΟΤΕ*, *καρτοτηλέφωνο*, *Μύκη* κ.ά.). Ο δάσκαλος ζητάει από τα παιδιά να διατυπώσουν υποθέσεις για το περιεχόμενο κάθε ταμπέλας. Τα παιδιά αντιγράφουν

στο τετράδιό τους τις λέξεις, βλέποντάς τες από τις ταμπέλες- επιγραφές. Εάν δεν είναι δυνατή η βόλτα στη γειτονιά, ο δάσκαλος τους ζητάει να αντιγράψουν ταμπέλες στο τετράδιό τους κατά τη διαδρομή από το σπίτι στο σχολείο και κάνει συζήτηση στην τάξη. Από τις ταμπέλες-επιγραφές απομονώνουν τα κεφαλαία γράμματα.

7. Ο δάσκαλος ζητάει από τα παιδιά να εντοπίσουν τα κεφαλαία γράμματα στο βιβλίο τους. Τα βοηθάει να ανακαλύψουν πότε χρησιμοποιούνται. Δεν επιμένει στους τρόπους χρήσης τους, απλώς τους επισημαίνει, θα τους διδαχθούν αργότερα.
8. Ο δάσκαλος ζητάει από τα παιδιά να παίξουν το παιχνίδι της αντιστοίχισης: να συνδέσουν τα κεφαλαία με τα πεζά γράμματα. Το ίδιο παιχνίδι μπορεί να γίνει με δακτυλόκουκλες (βλ. κατασκευή τους παρακάτω) ή με δραματοποίηση. Παραδείγματα:
9. Ο μπαμπάς **Κ** και η μαμά **Κ** ψάχνουν τα παιδιά τους **κ**, **κ** κ.ο.κ.
10. Ο κύριος **Α** ψάχνει τους φίλους του **χ** **μ** **ε** **τ**, για να μην είναι μόνος. Όλοι μαζί ποιοι είναι; Αν φύγει ο κύριος **Α**, είναι το ίδιο; Μπορεί κάθε παιδί να είναι ένα γράμμα κι αυτό να δηλώνεται με χαρτί Α4 ή καρτέλα που κρατάει μπροστά του.

### Λίστες λέξεων

Ένας από τους λόγους για τους οποίους χρησιμοποιούμε τη γραφή είναι η καταγραφή πληροφοριών, αντικειμένων, ονομάτων με στόχο να βοηθήσουμε τη μνήμη μας. Η γραφή αποκτά χρησιμότητα όταν καταγράφουμε τα ονόματα των παιδιών του σχολείου, τα ψώνια, τα υλικά για μια συνταγή, τα βιβλία μιας βιβλιοθήκης κ.ά. Ο δάσκαλος μπορεί να εισαγάγει από νωρίς τα παιδιά σ' αυτή τη χρήση της γραφής, πριν ακόμα αποκτήσουν αλφαβητική ενημερότητα. Η καταγραφή απλών λέξεων με τη μορφή λίστας βοηθάει τα παιδιά στην ολική εκμάθηση της γραπτής μορφής τους και στην ταύτιση με την προφορική εκφορά τους, καθώς και στον εντοπισμό γραμμάτων.

Λίστες φτιάχνει ο δάσκαλος μαζί με τα παιδιά σε περιπτώσεις που αυτό είναι χρήσιμο για να βοηθήσει τη μνήμη. Καταγράφουν, π.χ., τα ζώα που συνάντησαν σε μια βόλτα στο χωριό, τα μικροαντικείμενα που υπάρχουν στην τάξη, τους τίτλους των βιβλίων της τάξης, τα παιδιά που είναι παρόντα και τα παιδιά που είναι απόντα.

Οι λέξεις γράφονται σε στήλες και πάντα με την ίδια σειρά, ώστε να είναι εύκολος ο εντοπισμός τους από τα παιδιά. Τις διαβάζει ο δάσκαλος, υποδεικνύοντας κάθε φορά τη λέξη, και, αν χρειάζεται, δείχνει το αντίστοιχο αντικείμενο ή την εικόνα του. Επαναλαμβάνει την ανάγνωση με τα παιδιά χωρικά. Οι λίστες αυτές μπορούν να αντιγράφονται από τα παιδιά στο τετράδιό τους.

### Φωνολογική συνειδητοποίηση

Επαναλαμβάνονται οι ασκήσεις που περιγράφονται στις *Οδηγίες για τη διδασκαλία του Ιου βιβλίου της Α' τάξης «Πατημασιές»*, ομαδικά ή ατομικά. Είναι φανερό ότι οι ασκήσεις που αφορούν συλλαβές είναι ευκολότερες και προηγούνται αυτών που αφορούν φωνήματα. Ο δάσκαλος εκτελεί πρώτος όλες τις ασκήσεις κάνοντας χρήση λέξεων του βασικού λεξιλογίου.



## Φωνολογικές ασκήσεις-παιχνίδια

Για την κατανόηση του μεγέθους των λέξεων και της εκφοράς τους είναι αναγκαία τα παιχνίδια συλλαβών.

1. Ο δάσκαλος λέει ρυθμικά χωρίζοντας σε συλλαβές τις λέξεις του βασικού λεξιλογίου, ζητώντας από τα παιδιά να χτυπούν τα χέρια σε κάθε συλλαβή ή διαφορετικά μέλη του σώματός τους ανά συλλαβή, πιο αργά ή πιο γρήγορα.
2. Με τη βοήθεια μιας γαντόκουκλας ο δάσκαλος χωρίζει σε συλλαβές τις γνωστές στα παιδιά λέξεις. Σε κάθε συλλαβή που εκφέρει ανοιγοκλείνει το στόμα της γαντόκουκλας. Ζητάει από τα παιδιά να μετρήσουν πόσες φορές ανοίγει το «στόμα» της η γαντόκουκλα. Έτσι, τα παιδιά σιγά σιγά αποκτούν συνείδηση του μεγέθους κάθε λέξης.

### Κατασκευή απλής γαντόκουκλας

**ΥΛΙΚΑ:** Μια παλιά χοντρή κάλτσα, χαρτοταινία ή κουμπιά, κόλλα, μαλλί πλεξίματος (προαιρετικά), χρωματιστό χαρτόνι (προαιρετικά)

Ο δάσκαλος φτιάχνει με χαρτοταινία δύο βόλους-μάτια. Ζωγραφίζει σε κάθε μάτι μια μεγάλη κουκκίδα. Κολλάει ή ράβει τα μάτια στην παλιά κάλτσα, στη φτέρνα, διαμετρικά απέναντι. Μπορεί αντί για την παραπάνω κατασκευή να χρησιμοποιήσει κουμπιά για μάτια. Προαιρετικά προσθέτει μαλλιά (μαλλί πλεξίματος) ή ό,τι άλλο μπορεί να κάνει τη γαντόκουκλα πιο ελκυστική. Από την κάτω πλευρά της κάλτσας, σε όλο το μήκος από τα δάχτυλα ως τη φτέρνα, μπορεί να κολλήσει χαρτόνι για να σχηματίσει το στόμα και το βάφει κόκκινο. Φοράει τη γαντόκουκλα στο χέρι, βάζοντας τον αντίχειρα στη φτέρνα και τα υπόλοιπα δάχτυλα στη θέση των δαχτύλων της κάλτσας. Η γαντόκουκλα ανοιγοκλείνει το στόμα της με τις αντίστοιχες κινήσεις του χεριού.

- Ο δάσκαλος μπορεί να χρησιμοποιήσει τη γαντόκουκλα και με άλλους τρόπους, ώστε να κάνει το μάθημα πιο ευχάριστο.

## Η χρήση των εξωσχολικών βιβλίων

Η χρήση των εξωσχολικών βιβλίων αποσκοπεί:

- A) Στην επαφή των παιδιών με ποιοτικά παιδικά βιβλία, που με το ενδιαφέρον περιεχόμενό τους και τη ζωντανή εικονογράφηση εξοικειώνουν τα δίγλωσσα παιδιά με τον πλούτο του κόσμου των βιβλίων και καλλιεργούν τη φιλιαναγνωσία.
- B) Στην παρουσίαση κειμένων με ρέοντα, ολοκληρωμένο λόγο, με ποικιλία περιεχομένου και εικόνες που βοηθούν στην κατανόηση.
- Γ) Στην εισαγωγή των παιδιών στην ιδιαίτερη μουσικότητα της ελληνικής γλώσσας.
- Δ) Στην επέκταση του λεξιλογίου των παιδιών, με τρόπο ευχάριστο.

Ο δάσκαλος διαβάζει ένα εξωσχολικό βιβλίο ακολουθώντας τα εξής βήματα:

1. Ζητάει από τα παιδιά να διατυπώσουν υποθέσεις για το περιεχόμενό του, με αφορμή την εικόνα του εξωφύλλου. Οι υποθέσεις μπορούν να δηλώνονται με λέξεις και μιμητικές κινήσεις. Τέλος, ο δάσκαλος διατυπώνει τη δική του υπόθεση (π.χ. «Εγώ λέω ότι γράφει για ζώα»).
2. Ζητάει από τα παιδιά να διατυπώσουν υποθέσεις για το τι λέει ο τίτλος, δείχνοντάς τον. Διαβάζει τον τίτλο δείχνοντας τις λέξεις. Προχωράει σε χορική (μαζί με τα παιδιά) ανάγνωση του τίτλου.
3. Διαβάζει το βιβλίο ζωντανά, υποδεικνύοντας τις λέξεις. Εξηγεί κάθε σελίδα με τη βοήθεια των εικόνων και, αν χρειάζεται, με μίμηση.
4. Προχωράει σε δεύτερη ανάγνωση. Σταματάει στις λέξεις-κλειδιά, π.χ. στα ονόματα των ηρώων. Τις εντοπίζει μαζί με τα παιδιά, ώστε να τα βοηθήσει να ταυτίσουν την προφορική με τη γραπτή εκδοχή τους. Έτσι, τα παιδιά αρχίζουν να τις μαντεύουν, λαμβάνοντας υπόψη το μέγεθός τους, το αρχικό γράμμα, το νόημά τους.
5. Ακολουθεί συζήτηση και δραματοποίηση του βιβλίου (μπορεί το στάδιο αυτό να πραγματοποιείται και ανά σελίδα ή ενότητα).
6. Τα παιδιά και ο δάσκαλος γράφουν τον τίτλο και τα ονόματα των ηρώων της ιστορίας στον πίνακα και στο τετράδιό τους.

Στη συνέχεια:

1. Τα παιδιά σκέφτονται και ανακοινώνουν τη συνέχεια της ιστορίας. Τη ζωγραφίζουν και τη γράφουν με τη βοήθεια του δασκάλου.
2. Φτιάχνουν δαχτυλόκουκλες με τους ήρωες της ιστορίας και παίζουν την ιστορία.
3. Τα παιδιά δίνουν ένα άλλο τέλος στην ιστορία, ομαδικά ή ατομικά. Το συζητούν, το ζωγραφίζουν, το γράφουν.
4. Ο δάσκαλος μπορεί να δώσει στα παιδιά μερικές φράσεις από την ιστορία ανακατεμένες και να τους ζητήσει να τις βάλουν στη σειρά.

Μετά το διάβασμα του βιβλίου και την κατανόηση του περιεχομένου του, μπορεί να χρησιμοποιηθεί για την εμπέδωση γραμμάτων ή λεξιλογίου (βλ. παρακάτω).

- Οι διαδοχικές αναγνώσεις στις πρώτες τάξεις, αν γίνονται με τρόπο παραστατικό, επιτρέπουν στα παιδιά να μαντεύουν κάθε φορά τη λέξη που έπεται και δεν προκαλούν ανία αλλά ικανοποίηση, γιατί κάνουν τα παιδιά να συμμετέχουν στην αναγνωστική διαδικασία.

## Ασκήσεις εμπέδωσης

### **1. Το ποντίκι που τρώει τα γράμματα**

Όταν τα παιδιά έχουν εξοικειωθεί με τη μορφή και την έννοια των λέξεων που χρησιμοποιούνται κάθε φορά για την εκμάθηση των γραμμάτων, ο δάσκαλος προχωράει στην εξής άσκηση:

- A) Γράφει σε μια σελίδα τις λέξεις του σχετικού λεξιλογίου αφαιρώντας το γράμμα που διδάσκει. Στην ίδια σελίδα κολλάει φωτοτυπία του σκίτσου του ποντικιού. Στην κοιλιά του γράφει τόσα γράμματα όσα λείπουν από τις λέξεις.

- B) Φωτοτυπεί τη σελίδα σε τόσα αντίγραφα όσα και τα παιδιά. Τους ζητάει να βάλουν τα γράμματα στη θέση τους.

*Παράδειγμα:*

Το ποντίκι έφαγε τα **α**, **Α** και τα **κ**. Να τα βάλεις στη θέση τους.



—γγελ—

—ότα

—γελάδα

## 2. «Ποια λέξη έκρυψα;»

- A) Ο δάσκαλος γράφει στον πίνακα ένα μικρό κείμενο, 1-2 γραμμές, από τα ήδη γνωστά στα παιδιά κείμενα: από το βιβλίο τους, ένα εξωσχολικό βιβλίο, ένα τραγούδι που έμαθαν. Προοδευτικά μπορεί ο δάσκαλος να αυξήσει τις γραμμές σε 3-4.
- B) Το διαβάζει δυνατά πρώτα ο δάσκαλος δείχνοντας με το δάχτυλό του, στη συνέχεια μαζί με τα παιδιά.
- Γ) Ο δάσκαλος καλύπτει μια βασική λέξη που τον ενδιαφέρει είτε για τη σημασία της είτε για το αρχικό της γράμμα είτε και για τα δύο. Ξεκινάει με το κρύψιμο ονομάτων που περιέχονται στο κείμενο, γιατί τα παιδιά τα θυμούνται με μεγαλύτερη ευκολία, και στη συνέχεια κρύβει άλλες γνωστές από το λεξιλόγιο λέξεις.
- Δ) Καλεί τα παιδιά να μαντέψουν ποια λέξη έκρυψε.
- Ε) Αποκαλύπτει τη λέξη για να επιβεβαιώσουν ή να διορθώσουν τα παιδιά την απάντησή τους.

Ένας πιο δύσκολος τρόπος εξάσκησης είναι να ζητήσει ο δάσκαλος από ένα παιδί να καλύψει μια συγκεκριμένη λέξη, να παίξει δηλαδή εκείνο τον ρόλο του δασκάλου, όπως περιγράφεται στην αρχική του μορφή το παιχνίδι.

## 3. Το λεξικό

- A) Κάθε παιδί αγοράζει ένα τετράδιο, το οποίο θα χρησιμοποιεί στην Α' και Β' τάξη ως λεξικό. Ο δάσκαλος γράφει στο τετράδιο του κάθε παιδιού όλη την αλφαβήτα, ένα γράμμα ανά δύο σελίδες.
- B) Στο τέλος της διδασκαλίας κάθε γράμματος τα παιδιά λένε όσες λέξεις ξέρουν που αρχίζουν από το συγκεκριμένο γράμμα. Ο δάσκαλος τις γράφει στον πίνακα. Τα παιδιά αντιγράφουν τις λέξεις τη μια κάτω από την άλλη.
- Γ) Κάθε μέρα στο τέλος του μαθήματος συμπληρώνουν στο λεξικό τους τις λέξεις που έμαθαν και που αρχίζουν από όσα γράμματα έχουν διδαχθεί μέχρι τότε. Π.χ. τη μέρα που διδάσκονται το Κ, τα παιδιά γράφουν τις λέξεις από Κ και τις τυχόν καινούριες λέξεις από Α, από το γράμμα που ήδη έχουν διδαχθεί. Η διαδικασία γίνεται στον πίνακα ομαδικά.

Με τον τρόπο αυτό εμπεδώνουν το νέο λεξιλόγιο, ασκούνται στη διάκριση των φθόγγων, μαθαίνουν τη σειρά των γραμμάτων και εισάγονται στη χρήση του λεξικού.

#### 4. Ιστορίες με τα γράμματα

Η άσκηση αυτή πραγματοποιείται στο τέλος της διδασκαλίας κάθε γράμματος.

- A) Ο δάσκαλος ζητάει από τα παιδιά να πουν λέξεις που αρχίζουν π.χ. από Π, π και τις γράφει στον πίνακα τη μια κάτω από την άλλη.
  - B) Κάθε παιδί διαλέγει μία από αυτές τις λέξεις. Αν οι λέξεις είναι περισσότερες, το παιδί διαλέγει δύο λέξεις. Διαλέγει και ο δάσκαλος τη δική του λέξη.
  - Γ) Παιδιά και δάσκαλος φτιάχνουν προφορικά μια ιστορία με τις λέξεις αυτές.
  - Δ) Ο δάσκαλος καταγράφει την ιστορία βάζοντας τη μια φράση κάτω από την άλλη, τη φωτοτυπεί και τη μοιράζει στα παιδιά.
  - Ε) Η φωτοτυπία της ιστορίας αποτελεί υλικό εργασίας των παιδιών για το σπίτι (π.χ. να κυκλώνουν το γράμμα που διδάσκεται).
- Στ) Η ιστορία γίνεται θεατρικό παιχνίδι, ώστε τα παιδιά να τη θυμούνται πιο εύκολα.

- Η διαδικασία αυτή ακολουθείται και στο τέλος κάθε θεματικής ενότητας με τις σχετικές λέξεις, ώστε ο δάσκαλος να ελέγξει αν το λεξιλόγιο έχει κατακτηθεί και κατανοηθεί.

#### 5. Λεξοαινίγματα

- A) ΥΛΙΚΑ: Κάρτες με λέξεις του βασικού λεξιλογίου

Τα παιδιά χωρίζονται σε ομάδες, διαλέγουν από μια κάρτα με μια λέξη και τη δίνουν με τη σειρά τους στον δάσκαλο. Ο δάσκαλος προσπαθεί, με απλό τρόπο και χρησιμοποιώντας, κατά το δυνατόν, γνωστές στα παιδιά λέξεις, να κατασκευάσει ένα αίνιγμα, που η απάντησή του είναι η λέξη της καρτέλας. Π.χ. «Τα έχω πάνω στο κεφάλι μου και είναι μαύρα και άσπρα» (μαλλιά). Αν τα παιδιά δυσκολεύονται, τους δίνουμε περισσότερα στοιχεία. Π.χ. «Η γιαγιά μου έχει άσπρα, ο Αχμέτ έχει καφέ» ή «Αρχίζει από μα-». Όταν τα παιδιά μαντέψουν τη λέξη, κολλούν την κάρτα στον τοίχο και τη διαβάζουν. Ο δάσκαλος σημειώνει τους πόντους της κάθε ομάδας δίπλα στα ονόματα των παιδιών της.

- B) ΥΛΙΚΑ: 12 κάρτες με λέξεις που σχηματίζονται από γνωστά στα παιδιά γράμματα (τόπι, κότα, πακέτο, πιάτο, πατάτα, ποτάμι, καπάκι, μάτι, μαμά, πίτα, κιτάπι, παπί), χαρτιά για γράψιμο

Τα παιδιά χωρίζονται σε ομάδες. Ο δάσκαλος διαλέγει μια κάρτα, χωρίς να τη δείξει στα παιδιά, και διατυπώνει με απλά λόγια ένα αίνιγμα που έχει ως λύση αυτή τη λέξη (π.χ. «Παίζουμε στην αυλή και έχει τέσσερα γράμματα»). Τα παιδιά προσπαθούν να βρουν τη λέξη και να τη γράψουν σωστά στο χαρτί τους. Ο δάσκαλος δείχνει τη λέξη από την κάρτα και η ομάδα που την έχει γράψει σωστά κερδίζει έναν πόντο.

*Επέκταση:* Ανά δύο ομάδες παίζουν το παιχνίδι. Η μία ομάδα διαβάζει τη λέξη της κάρτας της και φτιάχνει το αίνιγμα και η άλλη προσπαθεί να το λύσει γράφοντας σωστά τη λέξη.

*Παραλλαγή:* Τα παιδιά χωρίζονται σε 4 ή 6 ομάδες και μοιράζονται τις κάρτες. Παίζουν ανά δύο ομάδες το γνωστό παιχνίδι «κρεμάλα». Κάθε ομάδα, με τέσσερις π.χ. προσπάθειες, πρέπει να βρει τη λέξη που η άλλη ομάδα έχει βάλει, καλύπτοντάς της μόνο το πρώτο και το τελευταίο γράμμα.

## 6. Ασκήσεις – Δραστηριότητες Αλφαβητικής Ενημερότητας

Με τα γράμματα που έχουν μάθει τα παιδιά τελειώνοντας το βιβλίο σχηματίζονται οι εξής λέξεις, που είναι εύκολα κατανοητές:

πάμε	ποτάμι	τόπι	κιτάπι
πατάτα	πάπια	μάτι	καπάκι
πιάτο	πακέτο	μαμά	κότα
πίτα			

- A) Ακολουθώντας τον τρόπο σχηματισμού της λέξης «ποτάμι» στο βιβλίο (σελ. 36) μπορεί ο δάσκαλος να ετοιμάσει για τα παιδιά μικρά «αινίγματα» με τις λέξεις αυτές. Π.χ. γράφει στον πίνακα τις λέξεις: κατσίκια, ομπρέλα, τραπέζι, άλογο. Τις διαβάζει και δείχνει τις αντίστοιχες εικόνες στο βιβλίο. Ζητάει από τα παιδιά να γράψουν στη σειρά το πρώτο γράμμα από κάθε λέξη για να βρουν ένα ζώο (κότα). Έτσι, τα παιδιά αποκτούν καλύτερη εικόνα της λέξης και αρχίζουν να συνειδητοποιούν την αντιστοιχία ήχου και συμβόλου. Τους ζητάει να μετρήσουν τον αριθμό των γραμμάτων κάθε λέξης που σχηματίζεται με αυτόν τον τρόπο.
- B) Ο δάσκαλος χωρίζει τα παιδιά σε δυο ομάδες. Δίνει σε κάθε ομάδα τα γράμματα-δαχτυλόκουκλες (βλέπε στη συνέχεια οδηγίες κατασκευής) μιας από τις παραπάνω λέξεις. Τα παιδιά σχηματίζουν τις λέξεις. Κάθε ομάδα διαβάζει τη λέξη της άλλης ομάδας και κάνει κάτι σχετικό, π.χ. για την κότα κακαρίζει.

### Κατασκευή δαχτυλόκουκλας

ΥΛΙΚΑ: Χαρτόνι ή χαρτί, μαρκαδόροι, ψαλίδι, κόλλα, εφημερίδα (προαιρετικά), χαρτοταινία, μαλλί πλεξίματος

1. Ο δάσκαλος κόβει κομμάτια από χαρτόνι ή χαρτί μήκους 10-15 εκ. και πλάτους 8-10 εκ. Στη μέση περίπου του χαρτιού το παιδί γράφει έντονα με μαρκαδόρο το εκάστοτε γράμμα, με πλάτος 1-2 εκ.
  2. Πάνω ακριβώς από το γράμμα τα παιδιά μπορούν να ζωγραφίσουν χαρακτηριστικά προσώπου, να κολλήσουν αυτιά, να προσθέσουν μαλλιά. Σε κάθε γράμμα δίνουν διαφορετικά χαρακτηριστικά. Τέλος, ο δάσκαλος τυλίγει το χαρτί κυλινδρικά γύρω από το δάχτυλο του παίχτη, έτσι ώστε το γράμμα και το πρόσωπο να φαίνονται. Κολλάει τις δυο επιφάνειες μεταξύ τους. Για ασφαλέστερο κόλλημα μπορεί να χρησιμοποιηθεί συρραπτικό.
  3. Ακόμη, μπορεί να κατασκευαστεί επιπρόσθετο κεφάλι ως εξής: Κάνουν μπάλα με ένα μικρό κομμάτι εφημερίδας, διαμέτρου περίπου 5 εκ. Τυλίγουν χαρτοταινία γύρω από την εφημερίδα-μπάλα ώστε να την καλύψουν. Πάνω στην μπάλα ζωγραφίζουν χαρακτηριστικά προσώπου. Με χαρτοταινία ενώνουν το κεφάλι με το σώμα.
- Γ) Όταν γίνει κατανοητή η σύνθεση κάθε λέξης από τους ήχους-γράμματα, η διαδικασία συνεχίζεται με την απόκρυψη του αρχικού γράμματός της στον πίνακα ή με την αποχώρηση του παιδιού που έχει την αντίστοιχη δαχτυλόκουκλα. Ο δάσκαλος ρωτάει τα παιδιά αν αυτό που βλέπουν «λέει το ίδιο». Επειδή τα παιδιά δεν κατανοούν τον όρο «λέξη», αποφεύγει ο δάσκαλος να τον χρησιμοποιεί. Στις γνωστές από το λεξιλόγιο μικρές λέξεις των τεσσάρων γραμμάτων ο δάσκαλος ζητάει από τα παιδιά να διαβάσουν

- αυτό που μένει γραμμένο μετά την αφαίρεση του πρώτου γράμματος.
- Δ) Επαναλαμβάνει τη διαδικασία με το τελικό γράμμα των λέξεων.
  - Ε) Παραλλαγή: Κάθε παιδί γίνεται ένα γράμμα που δηλώνεται με καρτέλα ή χαρτί Α4. Σχηματίζονται λέξεις όπως περιγράφεται παραπάνω.
  - Στ) Αφού σχηματιστούν αρκετές λέξεις, τα παιδιά διαλέγουν από μία. Με κάθε λέξη ετοιμάζουν πρόταση προφορικά, γραπτά ή με ζωγραφική. Φτιάχνουν μια δική τους μικρή ιστορία. Ο δάσκαλος τη γράφει στον πίνακα και τα παιδιά την αντιγράφουν στο τετράδιό τους.
  - Ζ) ΥΛΙΚΑ: Χαρτί Α4, φωτοτυπίες, έντυπα (εφημερίδες, περιοδικά, διαφημίσεις), ψαλίδια, κόλλες.

Μετά τις προηγούμενες ομαδικές δραστηριότητες τα παιδιά ανά δύο ή ατομικά κόβουν τα γράμματα που έχουν διδαχθεί από έντυπα, σχηματίζουν τις παραπάνω λέξεις και τις κολλούν στο τετράδιό τους.

## 7. Αναγνώριση λέξεων

ΥΛΙΚΑ: Χαρτιά Α4

- Α) Ο δάσκαλος επιλέγει λέξεις που φτιάχνονται με γράμματα γνωστά ήδη στα παιδιά. Σε ένα χαρτί γράφει αυτές τις λέξεις και στην πίσω πλευρά του ζωγραφίζει τις αντίστοιχες εικόνες.
- Β) Ο δάσκαλος ζητάει αρχικά από τα παιδιά να αναγνωρίσουν τις εικόνες. Γυρίζει το χαρτί και τα παιδιά διαβάζουν τις λέξεις. Κάθε φορά ο δάσκαλος ζητάει από τα παιδιά να δείξουν, στην άλλη πλευρά της σελίδας, την εικόνα της λέξης που διαβάζουν.
- Γ) Τελικά, τα παιδιά κοιτάζουν καλά τις λέξεις, γυρίζουν στην πίσω πλευρά του χαρτιού και γράφουν κάτω από κάθε εικόνα την αντίστοιχη λέξη.

## ΠΡΩΤΗ ΕΠΑΦΗ ΤΩΝ ΠΑΙΔΙΩΝ ΜΕ ΤΟ ΒΙΒΛΙΟ

### ΤΟ ΕΞΩΦΥΛΛΟ ΚΑΙ Η ΠΡΩΤΗ ΣΕΛΙΔΑ

- A) Ο δάσκαλος μοιράζει τα βιβλία και ζητάει από τα παιδιά να τα ξεφυλλίσουν και να τα σχολιάσουν.
- B) Δείχνει τον τίτλο του βιβλίου και ζητάει από τα παιδιά να προσπαθήσουν να μαντέψουν τι λέει. Για να τα βοηθήσει, μπορεί να ξεκινήσει από τη λέξη «Φασαρίας» και να δείξει στην εικονογράφηση την ουρά του σκύλου.
- Γ) Στη συνέχεια ο δάσκαλος διαβάζει τον τίτλο του βιβλίου δείχνοντάς τον με το δάχτυλο στο δικό του βιβλίο, αρχικά στο εξώφυλλο και στη συνέχεια στη σελίδα 1.
- Δ) Ζητάει από τα παιδιά να κάνουν υποθέσεις για το περιεχόμενο του βιβλίου και τα παρακινεί με ερωτήσεις, π.χ. «Τι λέει το βιβλίο;» «Πού είναι τα παιδιά;», «Πού είναι ο Φασαρίας;».
- Ε) Στην 3η σελίδα του βιβλίου τα παιδιά συμπληρώνουν το όνομά τους.

### ΕΠΕΞΕΡΓΑΣΙΑ ΤΩΝ ΣΕΛΙΔΩΝ 4-5

#### ► Στόχοι

- Εκμάθηση λεξιλογίου (ζώα)
- Ανάπτυξη προφορικής έκφρασης
- Κατανόηση απλών φράσεων και οδηγιών

- A) Ο δάσκαλος με απλές ερωτήσεις, ζητάει από τους μαθητές να αναγνωρίσουν τους ήρωες. Τους ζητάει να φανταστούν τι λένε οι ήρωες, και τέλος διαβάζει με παραστατικό τρόπο τους διάλογους. Το ίδιο κάνει και με την επόμενη σελίδα.
- B) Φροντίζει να εξηγή τις νέες λέξεις ή φράσεις που τα παιδιά δε γνωρίζουν, έτσι ώστε να καταλαβαίνουν το νόημα.
- Γ) Όταν τα παιδιά έχουν κατανοήσει τους διάλογους και την πλοκή, ο δάσκαλος επιστρέφει στην περιγραφή των εικόνων των δυο παραπάνω σελίδων και δίνει έμφαση στα ζώα που εμφανίζονται. Δείχνει και λέει τα ονόματα των ζώων που δε γνωρίζουν τα παιδιά.

Για την εκμάθηση του σχετικού με τα ζώα λεξιλογίου συνεχίζει με τις παρακάτω δραστηριότητες και ασκήσεις.

#### ► Τα ζώα: δραστηριότητα 1

ΣΤΟΧΟΣ: Εκμάθηση λεξιλογίου (ζώα).

ΥΛΙΚΑ: Cd του ΠΕΜ και <http://www.iema.gr/data/EducationalProjects/Melina/Tracks/Hxoi/sounds.htm> (Πρόγραμμα ΜΕΛΙΝΑ).

1. Τα παιδιά ανοίγουν τα βιβλία τους στις σελίδες 4-5. Ακούνε από το cd τις φωνές των ζώων.
2. Κάθε φορά που ακούγεται μια φωνή ζώου, ο δάσκαλος ζητάει από κάποιο παιδί να βρει στο βιβλίο το ζώο του οποίου ακούστηκε η φωνή και να πει ποιο είναι.

### ► Τα ζώα: δραστηριότητα 2

ΣΤΟΧΟΙ: Εκμάθηση λεξιλογίου (ζώα)

Κατανόηση απλών φράσεων και οδηγιών

ΥΛΙΚΑ: Καρτελάκια από χαρτί ή χαρτόνι, μαρκαδόρος

1. Ο δάσκαλος γράφει σε κάθε καρτελάκι το όνομα ενός ζώου, π.χ. άλογο, κόκορας, από τα ζώα του λεξιλογίου του βιβλίου.
2. Μοιράζει ένα καρτελάκι σε κάθε παιδί. Αν τα παιδιά είναι λιγότερα από τα καρτελάκια που αντιστοιχούν στα ζώα του βασικού λεξιλογίου, μοιράζει όχι ένα αλλά δύο ή τρία καρτελάκια ανάλογα. Αν τα παιδιά είναι περισσότερα, ετοιμάζει δύο ή τρία καρτελάκια με το ίδιο ζώο.
3. Κάθε παιδί, με τη βοήθεια του δασκάλου αν χρειάζεται, διαβάζει το καρτελάκι του, προσέχοντας να μην το δει ο διπλανός του.
4. Ένα ένα τα παιδιά αναπαριστούν το ζώο που γράφει το καρτελάκι τους και μιμούνται τη φωνή του. Τα υπόλοιπα παιδιά προσπαθούν να βρουν ποιο ζώο αναπαριστά ο συμμαθητής τους.
5. Αφού παίξουν όλα τα παιδιά, γίνεται η «παρέλαση» των ζώων. Όλα τα παιδιά σε σειρά περνούν παριστάνοντας το ζώο της καρτέλας τους.

### ► Τα ζώα: δραστηριότητα 3

ΣΤΟΧΟΣ: Εκμάθηση λεξιλογίου (ζώα)

ΥΛΙΚΑ: Ένα μαύρο σχοινί ή κιμωλία, καρτελάκια με τα ονόματα των ζώων

1. Ο δάσκαλος σχηματίζει στο πάτωμα της τάξης με το σχοινί έναν μεγάλο κύκλο. (Η δραστηριότητα μπορεί να γίνει και στην αυλή, όπου για τον σχηματισμό του κύκλου μπορεί να χρησιμοποιηθεί κιμωλία.)
2. Το κάθε παιδί παίρνει ένα καρτελάκι και «μεταμορφώνεται» στο ζώο που γράφει το καρτελάκι του, παριστάνοντας τις κινήσεις και τη φωνή του ζώου.
3. Ο δάσκαλος λέει στα παιδιά ότι αυτός ο κύκλος είναι το σπίτι τους. Κάθε φορά που λέει «Καληνύχτα», τα «ζώα» μπαίνουν στο σπίτι τους και κοιμούνται. Κάθε φορά που λέει «Καλημέρα», τα «ζώα» βγαίνουν από το σπίτι τους και φωνάζουν το καθένα με τη φωνή του.
4. Ο δάσκαλος εναλλάσσει στην αρχή αργά τις δύο εκδοχές και στη συνέχεια πιο γρήγορα ή επαναλαμβάνει δύο φορές την ίδια (π.χ. «καληνύχτα», «καληνύχτα»), με στόχο να μπερδέψει τα παιδιά. Όποιο παιδί μπερδεύεται βγαίνει από το παιχνίδι.
5. Ο νικητής μαζεύει τα καρτελάκια και γίνεται αυτός ο αρχηγός που δίνει τις εντολές.



#### ► Τα ζώα: δραστηριότητα 4

ΣΤΟΧΟΣ: Εκμάθηση λεξιλογίου (ζώα)

ΥΛΙΚΑ: Χαρτιά A4, χρώματα (μαρκαδόροι ή ξυλομπογιές), χαρτί κανσόν

1. Ο δάσκαλος μοιράζει στα παιδιά από ένα χαρτί A4 και χρώματα.
2. Το κάθε παιδί ζωγραφίζει το αγαπημένο του ζώο, του δίνει ένα όνομα και το γράφει από κάτω.
3. Στη συνέχεια συγκεντρώνει όλες τις ζωγραφιές των παιδιών και τις «δένει» σε βιβλίο, συνδέοντάς τες με απλό τρόπο (με συρραπτικό, με κορδέλα κτλ.) και βάζοντας εξώφυλλο από κανσόν ή χαρτόνι. Στο εξώφυλλο του βιβλίου τα παιδιά γράφουν τον τίτλο, π.χ. «Τα ζώα που μας αρέσουν» ή «Τα αγαπημένα μας ζώα», καθώς και τα ονόματα των «συγγραφέων», δηλ. τα δικά τους ονόματα.
4. Ο δάσκαλος διαβάζει και δείχνει το βιβλίο σε όλη την τάξη και το τοποθετεί στη βιβλιοθήκη της τάξης.

#### ► Τα ζώα: δραστηριότητα 5

ΣΤΟΧΟΙ: Εκμάθηση λεξιλογίου (ζώα)

Ανάπτυξη προφορικής έκφρασης

1. Ο δάσκαλος και τα παιδιά κάθονται σε κύκλο. Ο δάσκαλος ξεκινάει λέγοντας «Είμαι στον δρόμο και βλέπω...» και αναφέρει ένα ζώο, π.χ. «Είμαι στον δρόμο και βλέπω μια γάτα».
2. Το παιδί που είναι δίπλα του στον κύκλο συνεχίζει επαναλαμβάνοντας τη φράση και προσθέτοντας άλλο ένα ζώο, π.χ. «Είμαι στον δρόμο και βλέπω μια γάτα και έναν σκύλο».
3. Το επόμενο παιδί συνεχίζει με τον ίδιο τρόπο κ.ο.κ. μέχρι να κλείσει ο κύκλος.
4. Όποιος ξεχάσει κάποιο από τα ζώα που έχουν αναφέρει οι προηγούμενοι χάνει και βγαίνει από το παιχνίδι.
5. Κάθε φορά που το παιχνίδι ξαναρχίζει, τα παιδιά αλλάζουν θέση στον κύκλο.

#### ► Τα ζώα: δραστηριότητα 6

ΣΤΟΧΟΙ: Εκμάθηση λεξιλογίου (ζώα)

Ανάπτυξη προφορικής έκφρασης

1. Τα παιδιά και ο δάσκαλος κάθονται σε κύκλο, αν το επιτρέπει ο χώρος της τάξης.
2. Ο δάσκαλος αρχίζει να περιγράφει κάποιο ζώο λέγοντας ένα μόνο χαρακτηριστικό του, π.χ. «έχει τέσσερα πόδια», και ζητάει από τα παιδιά να το μαντέψουν. Αν τα παιδιά δε μαντέψουν ποιο ζώο έχει στο μυαλό του, λέει άλλο ένα χαρακτηριστικό, π.χ. «έχει τέσσερα πόδια και κάνει γαβ γαβ» κ.ο.κ., μέχρι τα παιδιά να βρουν ποιο ζώο περιγράφει.
3. Αυτός που το βρίσκει παίρνει τη θέση του δασκάλου και αρχίζει να περιγράφει ένα άλλο ζώο».
4. Το παιχνίδι τελειώνει όταν έχουν παίξει όλα τα παιδιά.

## ΕΠΕΞΕΡΓΑΣΙΑ ΤΗΣ ΣΕΛΙΔΑΣ 6

### ► Στόχοι

- Διδασκαλία του  $A, a$
  - Επαφή με την παιδική λογοτεχνία
  - Ανάπτυξη της προφορικής και γραπτής έκφρασης (παραγωγή βιβλίου τάξης)
- A) Ο δάσκαλος διαβάζει το κείμενο της σελίδας 6, δείχνοντας με το δάχτυλο πού ακριβώς διαβάζει κάθε φορά, έτσι ώστε τα παιδιά να μπορούν να παρακολουθούν το κείμενο. Ξαναδιαβάζει το κείμενο, επιμένει στην εικονογράφηση, δείχνει όπου χρειάζεται, π.χ. τις εικόνες των ζώων, ώστε τα παιδιά να κατανοήσουν το νόημα του διαλόγου.
- B) Ακολουθεί τρίτη ανάγνωση, στην οποία ο δάσκαλος προσπαθεί να προκαλέσει τη συμμετοχή των παιδιών στην αναγνωστική διαδικασία, σταματώντας σε σημεία όπου τα παιδιά μπορούν ίσως να μαντέψουν, να αναγνωρίσουν ή να θυμηθούν λέξεις ή φράσεις. Π.χ. σταματάει πριν από τη λέξη «Φασαρίας», «αρνί» κτλ.
- Γ) Ο δάσκαλος διαβάζει ξανά αργά και καθαρά, τονίζοντας την κάθε λέξη και δείχνοντας με το δάχτυλο πού διαβάζει. Καλεί τα παιδιά να διαβάσουν ξανά μαζί του το κείμενο, ζητώντας τους να εντοπίσουν αρχικά τις λέξεις που αρχίζουν από  $a$  (η πρώτη τους «φωνή» είναι  $a$ ) και σε δεύτερη φάση τις λέξεις που περιέχουν τη «φωνή»  $a$ , και να τις φωνάξουν μαζί του πιο δυνατά. Κάθε φορά που ο δάσκαλος αναφέρεται στο γράμμα άλφα, δε χρησιμοποιεί την ονομασία του γράμματος αλλά τον καθαρό φθόγγο  $a$ . Τέλος, επαναλαμβάνουν μόνο τις λέξεις που αρχίζουν από  $a$ , τις δείχνουν στο βιβλίο και παρατηρούν ότι αρχίζουν με το ίδιο γράμμα, παρατηρούν και τις λέξεις που το περιέχουν και τις λένε δυνατά τονίζοντας το φθόγγο  $a$ .
- Δ) Ο δάσκαλος γράφει το γράμμα στον πίνακα και τα παιδιά φωνάζουν δυνατά τον φθόγγο. Γίνεται έλεγχος αν προφέρεται σωστά.
- Ε) Τα παιδιά παρακινούνται να πουν λέξεις που αρχίζουν από  $A, a$  ή το περιέχουν, π.χ. δικά τους ονόματα, ονόματα φίλων ή συγγενών τους, λέξεις από το λεξιλόγιο που έχουν διδαχθεί. Ο δάσκαλος γράφει αυτές τις λέξεις στον πίνακα και τα παιδιά εντοπίζουν το γράμμα  $a$  και το χρωματίζουν με χρωματιστή κιμωλία.
- Στ) Όλες αυτές οι λέξεις γράφονται σε ένα χαρτόνι ή σε χαρτί του μέτρου και μένουν στην αίθουσα για να γίνεται διαρκής αναφορά σ' αυτές.
- Ζ) *Άσκηση των μαθητών στο βιβλίο:* Κυκλώνουν το γράμμα  $A, a$  στο κείμενο της σελίδας 6.
- Η) Περαιτέρω εξάσκηση πάνω στο γράμμα που διδάχτηκαν: 1) προσπαθούν να σχηματίσουν το  $A, a$  με το σώμα τους, 2) το ζωγραφίζουν στο τετράδιό τους, 3) κολλούν εικόνες από περιοδικά ή εφημερίδες που αντιστοιχούν σε πράγματα που αρχίζουν από το γράμμα  $a$  ή το περιέχουν, 4) φτιάχνουν το γράμμα με πλαστελίνη, 5) το βρίσκουν και το κυκλώνουν σε εφημερίδες και περιοδικά, 6) το γράφουν πεζό και κεφαλαίο στο τετράδιό τους σε δυο τρεις γραμμές.
- Θ) Τα παιδιά αντιγράφουν τις λέξεις από  $a$  στο λεξικό τους.
- Ι) Στη συνέχεια με τον τρόπο που περιγράφεται στις σελίδες 48-49 προτείνεται να διαβαστεί το βιβλίο «Ο Υπναράς», από τη βιβλιοθήκη του σχολείου, ή κάποιο άλλο εξωσχολικό βιβλίο που τα κείμενά του να είναι πλούσια σε  $A, a$ . Εντοπίζεται από τα παιδιά το  $A, a$  στις λέξεις που το περιέχουν.

### ► Το βιβλίο του *A*, *a*: δραστηριότητα

ΣΤΟΧΟΣ: Η ανάπτυξη της προφορικής και γραπτής έκφρασης (παραγωγή βιβλίου τάξης)

ΥΛΙΚΑ: Χαρτιά A4, χοντροί μαρκαδόροι

1. Ο δάσκαλος ζητάει από τα παιδιά να πουν λέξεις που αρχίζουν από *a*. Αν δεν μπορούν, τα βοηθάει.
2. Ο δάσκαλος γράφει στον πίνακα το γράμμα και από κάτω κάθετα τις λέξεις, π.χ. *A*, *a*, άλογο, αγελάδα, αρνί, Αχμέτ κτλ.
3. Κάθε παιδί διαλέγει μία λέξη, τη γράφει με μαρκαδόρο σε μια μεγάλη καρτέλα (μισό A4) και τη βάζει πάνω στο θρανίο του.
4. Κάθε παιδί διαβάζει τη λέξη του.
5. Τα παιδιά σηκώνουν τις καρτέλες τους ψηλά, έτσι ώστε να μπορούν να τις δουν όλοι, και με τη σειρά προσπαθούν να διαβάσουν τις λέξεις των συμμαθητών τους.
6. Κάθε παιδί προσπαθεί να φτιάξει με τη λέξη του μια απλή πρόταση με το ρήμα «είναι». Π.χ. «Το άλογο είναι άσπρο».
7. Σε ένα χαρτί μισό A4 ζωγραφίζει τη λέξη του και ο δάσκαλος γράφει την πρόταση του παιδιού. Με μαρκαδόρο τονίζει το *A*, *a*.
8. Τα παιδιά στη σειρά προσπαθούν να διαβάσουν τις προτάσεις των συμμαθητών τους.
9. Δένουν όλες τις σελίδες, φτιάχνοντας ένα μικρό βιβλίο με τίτλο «Είναι το βιβλίο με το *A*, *a*». Το βιβλίο χρησιμοποιείται ως υλικό ανάγνωσης σε κάθε ευκαιρία.

*Ανάλογα βιβλία μπορούν να γίνουν για κάθε γράμμα που διδάσκεται.*

## ΕΠΕΞΕΡΓΑΣΙΑ ΤΗΣ ΣΕΛΙΔΑΣ 7

### ► Στόχοι

- Διδασκαλία του *K*, *k*
  - Επαφή με την παιδική λογοτεχνία
  - Ανάπτυξη της προφορικής και γραπτής έκφρασης (παραγωγή βιβλίου τάξης)
  - Ανάπτυξη δημιουργικότητας
  - Εμπέδωση λεξιλογίου (ζώα)
- A) Ο δάσκαλος διαβάζει τη σελίδα 7 του βιβλίου του μαθητή ακολουθώντας τη διαδικασία που περιγράφηκε παραπάνω.
  - B) Καλεί τα παιδιά να διαβάσουν και αυτά μαζί του, ζητώντας τους ταυτόχρονα να προσέξουν να ακούσουν τις λέξεις που αρχίζουν από *K*, *k* (ή τις λέξεις που η πρώτη τους «φωνή» είναι *k*) ή τις λέξεις που περιέχουν το *K*, *k*. Κάθε φορά που ο δάσκαλος αναφέρεται στο γράμμα *K*, *k*, δε χρησιμοποιεί την ονομασία του γράμματος κάπα αλλά τον καθαρό φθόγγο *k*.
  - Γ) Ο δάσκαλος και τα παιδιά επαναλαμβάνουν αυτές τις λέξεις, τις δείχνουν στο βιβλίο και παρατηρούν ότι αρχίζουν από το ίδιο γράμμα ή το περιέχουν. Κατόπιν τις λένε δυνατά τονίζοντας τον φθόγγο *k*.
  - Δ) Παρακινεί τα παιδιά να πουν λέξεις που αρχίζουν από *k* ή το περιέχουν (π.χ. τα δικά τους ονόματα ή ονόματα φίλων και συγγενών ή λέξεις από το λεξιλόγιο που έχουν διδαχθεί.).

- Ε) Γράφει αυτές τις λέξεις στον πίνακα, τα παιδιά εντοπίζουν το γράμμα *K*, *κ* και το χρωματίζουν με χρωματιστή κιμωλία.
- Στ) Γράφουν αυτές τις λέξεις σε ένα χαρτόνι ή χαρτί του μέτρου που μένει στην αίθουσα για να γίνεται διαρκής αναφορά σ' αυτές.
- Ζ) Τέλος, οι μαθητές μπορούν να «παίζουν» θεατρικά το κείμενο των σελίδων 6 και 7. Ένα από τα παιδιά παίζει τον ρόλο αυτού που ψάχνει τον Φασαρία και κάνει τις ερωτήσεις. Στα άλλα παιδιά ο δάσκαλος μπορεί να μοιράσει σελίδες με απλά σκίτσα με καθένα από τα ζώα ή τα πρόσωπα που απαντούν. Πάνω στη σελίδα καλό είναι να έχει γράψει και το όνομα του προσώπου ή του ζώου, π.χ. «αρνί», «κότα», «Αγγέλα» κτλ. Κάθε παιδί, όταν έρθει η σειρά του, δείχνει το σκίτσο του και απαντάει.
- Η) *Άσκηση στο βιβλίο του μαθητή*: οι μαθητές κυκλώνουν το γράμμα *K*, *κ* στη σελίδα 7.
- Θ) Ακολουθεί περαιτέρω εξάσκηση στο γράμμα που διδάχτηκαν, όπως περιγράφεται στη διδασκαλία του *α*.
- Ι) Οι μαθητές γράφουν στο τετράδιό τους ονόματα ζώων από *α* και *κ* και τα ζωγραφίζουν (βλέπε Εισαγωγή).
- ΙΑ) Αν υπάρχει δυνατότητα, η τάξη πηγαίνει βόλτα για να παρατηρήσουν ζώα στο περιβάλλον όπου ζουν. Ο δάσκαλος καταγράφει με τη βοήθεια των παιδιών τα ζώα που αναγνωρίζουν.
- ΙΒ) Διαβάζουν στην τάξη το βιβλίο «Αυτό το σπίτι τίνος είναι;», από τη βιβλιοθήκη του σχολείου. Εναλλακτικά, ο εκπαιδευτικός μπορεί να επιλέξει ένα άλλο, πλούσια εικονογραφημένο βιβλίο για μικρά παιδιά με ζώα της αυλής. Ο εκπαιδευτικός κρατάει το βιβλίο με τρόπο ώστε όλα τα παιδιά να παρακολουθούν το κείμενο και την εικονογράφηση (υποδεικνύει με το δάχτυλο το σημείο που διαβάζει). Συζητάει με τα παιδιά το περιεχόμενο του βιβλίου, κάνοντας απλές ερωτήσεις. Κατά τη δεύτερη ή τρίτη ανάγνωση, σταματώντας σε ορισμένα σημεία όπου τα παιδιά μπορούν ίσως να μαντέψουν, να αναγνωρίσουν ή να θυμηθούν λέξεις ή φράσεις προσπαθεί να προκαλέσει τη συμμετοχή τους στην αναγνωστική διαδικασία. Στη συνέχεια, διαβάζοντας και πάλι το βιβλίο, ζητά από τα παιδιά να εντοπίσουν λέξεις με *A*, *a*. Συμπληρώνουν τη λίστα των λέξεων με *A*, *a* που ήδη έχουν ετοιμάσει (βλ. παραπάνω, Στ).

### ► Αφίσα: δραστηριότητα

ΣΤΟΧΟΙ: Ανάπτυξη δημιουργικότητας  
Εμπέδωση λεξιλογίου (ζώα)

ΥΛΙΚΑ: Χαρτιά Α4, χοντροί μαρκαδόροι, περιοδικά (προαιρετικά), χαρτί του μέτρου, κόλλα

1. Κάθε παιδί διαλέγει ένα ζώο. Σε ένα χαρτί γράφει με μαρκαδόρο την ονομασία του ζώου και την κόβει. Ζωγραφίζει το ζώο που διάλεξε ή το βρίσκει σε περιοδικό και το κόβει.
  2. Με τη βοήθεια του δασκάλου γράφει μια πρόταση που να περιέχει τη λέξη του και την κόβει.
  3. Σε χαρτί του μέτρου κολλάνε όλοι μαζί τις ζωγραφιές, τις λέξεις και τις προτάσεις.
  4. Πάνω γράφουν τον τίτλο της θεματικής ενότητας, π.χ. ΖΩΑ.
- Η ίδια δραστηριότητα μπορεί να γίνει σε όλες τις θεματικές ενότητες, π.χ. ΣΠΙΤΙ, ΡΟΥΧΑ, ΣΩΜΑ κτλ.

Ο δάσκαλος κρίνει πότε θα διδάξει ολικά το ρήμα «είναι». Αν το διδάξει σε αυτό το σημείο, μπορεί να χρησιμοποιήσει προτάσεις που θα φτιάξει ο ίδιος χρησιμοποιώντας το λεξιλόγιο των χρωμάτων και των ζώων, π.χ. «Το αρνί είναι άσπρο», «Ο σκύλος είναι μαύρος». Το επισημαίνει επίσης όπου το συναντάει στο βιβλίο του μαθητή ή στα εξωσχολικά βιβλία.

## ΕΠΕΞΕΡΓΑΣΙΑ ΣΕΛΙΔΩΝ 8 ΚΑΙ 9

### ► Στόχοι

- Εμπέδωση των γραμμάτων κ και α
- Εμπέδωση λεξιλογίου

- A) Ο δάσκαλος διαβάζει την πρώτη πρόταση της σελίδας 8, δείχνοντας με το δάχτυλο πού διαβάζει κάθε φορά. Διαβάζει πολλές φορές το κείμενο και επιδιώκει τη συμμετοχή των παιδιών, όπως έχει περιγραφεί και στην επεξεργασία των προηγούμενων σελίδων.
- B) Τα παιδιά λένε τα ονόματα των ζώων και ταυτόχρονα δείχνουν τις εικόνες τους.
- Γ) Ο δάσκαλος διαβάζει στις σελίδες 8 και 9 «Είναι νύχτα, καληνύχτα» και «Είναι μέρα, καλημέρα». Πάντα δείχνει το κείμενο και την εικονογράφηση και φροντίζει να κατανοούν τα παιδιά το νόημα, εξηγώντας περισσότερο όπου χρειάζεται τις λέξεις και αξιοποιώντας το λεξιλόγιο στο τέλος του βιβλίου.
- Δ) Δραματοποιούν τις δύο φράσεις. Τα παιδιά παριστάνουν ότι κοιμούνται ή ότι ξυπνάνε, ανάλογα με το ποια πρόταση λέει ο δάσκαλος.
- Ε) Τα παιδιά «διαβάζουν», αναγνωρίζουν τα ονόματα των ζώων που είναι γραμμένα στις ταμπέλες της σελίδας 9. Ο δάσκαλος διαβάζει και εξηγεί την οδηγία της ίδιας σελίδας και τα παιδιά ενώνουν τη λέξη με την αντίστοιχη εικόνα.
- Στ) Στο τέλος της σελίδας 9 υπάρχει ένα φορτηγό που κουβαλάει γράμματα και λέξεις. Ο δάσκαλος ζητάει από τα παιδιά να το παρατηρήσουν. Τους ζητάει να αναγνωρίσουν τα γράμματα και τις λέξεις που κουβαλάει.

Αν τα παιδιά αναρωτηθούν για τον ρόλο του φορτηγού, ο δάσκαλος τους εξηγεί ότι στο τέλος του βιβλίου το φορτηγό, οι λέξεις και τα γράμματα που κουβαλάει θα τους βοηθήσουν να βρουν το τόπι που είχε ο Φασαρίας στο στόμα του όταν χάθηκε στο προηγούμενο τεύχος.

## ΕΠΕΞΕΡΓΑΣΙΑ ΣΕΛΙΔΩΝ 10 ΚΑΙ 11

### ► Στόχοι

- Εκμάθηση λεξιλογίου (σπίτι, έπιπλα)
- Ανάπτυξη της προφορικής έκφρασης

- A) Πριν ο δάσκαλος διδάξει καινούριες σελίδες της ιστορίας, διαβάζει κάθε φορά την ιστορία τον βιβλίου από την αρχή, για να υπάρχει σύνδεση με τα προηγούμενα.
- B) Ο δάσκαλος, με απλές ερωτήσεις, ζητάει από τα παιδιά να αναγνωρίσουν τους ήρωες, να πουν πού βρίσκονται, να φανταστούν τι λένε. Τέλος, διαβάζει με παραστατικό τρόπο τους διάλογους. Το ίδιο κάνει και με τη δεύτερη σελίδα.

- Γ) Φροντίζει να εξηγή τις νέες λέξεις ή φράσεις που τα παιδιά δε γνωρίζουν, έτσι ώστε να καταλαβαίνουν το νόημα, π.χ. για τη λέξη «παλιό» μπορεί να φέρει στην τάξη παλιά και καινούρια αντικείμενα ή να χρησιμοποιήσει αντικείμενα που ήδη υπάρχουν στην τάξη, π.χ. ένα εμφανώς παλιό και χρησιμοποιημένο βιβλίο και ένα καινούριο βιβλίο. Βοηθητικά μπορεί να χρησιμοποιεί το λεξιλόγιο που βρίσκεται στις τελευταίες σελίδες του βιβλίου του μαθητή.
- Δ) Όταν τα παιδιά έχουν κατανοήσει τους διάλογους και την εξέλιξη της ιστορίας, ο δάσκαλος επιστρέφει στην περιγραφή των εικόνων των δύο παραπάνω σελίδων και δίνει έμφαση στα αντικείμενα που βρίσκονται στο δωμάτιο. Δείχνει και λέει τα ονόματα των αντικειμένων.

## ΕΠΕΞΕΡΓΑΣΙΑ ΤΗΣ ΣΕΛΙΔΑΣ 12

### ► Στόχοι

- Κατανόηση λεξιλογίου
- Διδασκαλία του *Ο, ο*
- Διδασκαλία των τοπικών επιρρημάτων *εδώ και εκεί*
- Επικοινωνία

- Α) Ο δάσκαλος διαβάζει το κείμενο της σελίδας και φροντίζει, όπου χρειάζεται, να εξηγή το νόημα των λέξεων και των φράσεων. Για τις λέξεις «ψάχνω-βρίσκω» κάνει την ακόλουθη δραστηριότητα.

### ► «Ψάχνω-βρίσκω το δαχτυλίδι»: δραστηριότητα

ΣΤΟΧΟΙ: Διδασκαλία των τοπικών επιρρημάτων *εδώ και εκεί*  
Επικοινωνία

1. Τα παιδιά κάθονται σε κύκλο ή το ένα δίπλα στο άλλο. Κάθε παιδί ενώνει τις χούφτες του και κρατάει τα χέρια του είτε πάνω στα γόνατά του είτε μπροστά του στο ύψος του στήθους.
  2. Ο δάσκαλος κάνει τη «μάννα» του παιχνιδιού. Με ένα δαχτυλίδι ανάμεσα στις ενωμένες του χούφτες, περνάει μπροστά από κάθε παιδί και τις ακουμπάει τις χούφτες του σ' εκείνες του παιδιού. Το παιδί ανοίγει λίγο τις χούφτες του για να δεχτεί το δαχτυλίδι που ίσως του αφήσει η «μάννα». Η «μάννα» συγχρόνως τραγουδάει: «Πού 'ν' το, πού 'ν' το το δαχτυλίδι, ψάξε, ψάξε, δε θα το βρεις, δε θα το βρεις, δε θα το βρεις το δαχτυλίδι που ζητείς».
  3. Στο διάστημα αυτό η «μάννα» έχει αφήσει το δαχτυλίδι στις χούφτες κάποιου παιδιού. Μόλις τελειώσει το τραγούδι, τα παιδιά κάνουν τα χέρια τους μπουνιές και η «μάννα» ρωτάει ένα από τα παιδιά: «Ποιος έχει το δαχτυλίδι;».
  4. Αν το παιδί το βρει, παίρνει τη θέση της «μάννας», αλλιώς συνεχίζει ο δάσκαλος. Όταν κάποιο παιδί βρίσκει το δαχτυλίδι, γίνεται «μάννα».
- Β) Διαβάζει την πρώτη φράση στη σελίδα 12 και με παραστατικό τρόπο το έμμετρο κείμενο που ακολουθεί, υποδεικνύοντας στην πρώτη ανάγνωση τις εικόνες και στη δεύτερη ανάγνωση τις λέξεις στο κείμενο.

- Γ) Ακολουθεί ομαδική ανάγνωση και διδασκαλία του γράμματος *O, ο* (βλέπε διδασκαλία του *A, α*).
- Δ) Άσκηση στο βιβλίο του μαθητή: τα παιδιά κυκλώνουν το *O, ο* όπου υπάρχει στη σελίδα 12.
- Ε) Κάνουν προφορικές ασκήσεις με τα τοπικά επιρρήματα «εδώ» και «εκεί» και αντικείμενα, π.χ. αντικείμενα της τάξης, ώστε να καταλάβουν ότι το *εδώ* χρησιμοποιείται για κοντινά αντικείμενα και το *εκεί* για μακρινά.
- Στ) Διαβάζουν το βιβλίο «Πού πήγε ο Σπότ;» από τη βιβλιοθήκη του σχολείου, με τον τρόπο που περιγράφεται στις σελίδες 48-49. Επισημαίνουν το γράμμα *O,ο*.

### ΕΠΕΞΕΡΓΑΣΙΑ ΤΗΣ ΣΕΛΙΔΑΣ 13

#### ► Στόχοι

- Εμπέδωση του *O, ο*
- Ανάπτυξη της προφορικής έκφρασης
- Επικοινωνία
- Ανάπτυξη της δημιουργικότητας

Ο δάσκαλος ζητάει από τα παιδιά να αναγνωρίσουν τα αντικείμενα που εικονίζονται. Στη συνέχεια τους εξηγεί την οδηγία, τα παιδιά επιλέγουν τη λέξη «ομπρέλα» και τη γράφουν με τη βοήθεια της προηγούμενης σελίδας ή του λεξιλογίου.

*Σ' αυτό το σημείο ή σε όποια άλλα σημεία κρίνει ο δάσκαλος, για την εμπέδωση του λεξιλογίου και των γλωσσικών δομών και για τη δημιουργία μιας επικοινωνιακής κατάστασης με στόχο την παραγωγή προφορικού λόγου, μπορεί να κάνει την παρακάτω δραστηριότητα:*

#### ► Φτιάχνουμε μια ιστορία: δραστηριότητα 1

ΣΤΟΧΟΙ Ανάπτυξη της προφορικής έκφρασης  
Επικοινωνία

ΥΛΙΚΑ: Χαρτί του μέτρου, χαρτιά A4, ξυλομπογιές

1. Ο δάσκαλος και τα παιδιά κάθονται σε κύκλο.
2. Ο δάσκαλος ξεκινάει μια ιστορία με μια δυο απλές προτάσεις και λεξιλόγιο γνωστό ήδη στα παιδιά, π.χ. «Μια φορά και έναν καιρό ήταν ένα αγόρι που το έλεγαν Ισμέτ...».
3. Ο δάσκαλος ενθαρρύνει το παιδί που κάθεται δίπλα του στον κύκλο να συνεχίσει την ιστορία. Το παιδί μπορεί να συνεχίσει την ιστορία λέγοντας μια λέξη, μια φράση ή και κάνοντας μόνο κάποιες κινήσεις. Ο δάσκαλος κάνει δεκτό αυτό που λέει το παιδί και ο ίδιος σχηματίζει ολοκληρωμένη πρόταση. Π.χ. το παιδί λέει «σχολείο», ο δάσκαλος σχηματίζει μια δυο εναλλακτικές προτάσεις του τύπου «πάει σχολείο», «είναι στο σχολείο», και προσπαθεί να καταλάβει τι θέλει να πει το παιδί. Το επόμενο παιδί λέει, π.χ., δύο λέξεις: «ποτάμι, αγελάδα», ο δάσκαλος φτιάχνει τις προτάσεις «είδε μια αγελάδα στο ποτάμι» ή «η αγελάδα πίνει νερό στο ποτάμι». Ανάλογα με τις απαντήσεις και τις αντιδράσεις των παιδιών ο δάσκαλος προσαρμόζει τις προτάσεις που προτείνει. Αν τα παιδιά είναι περισσότερα από 8, τα χωρίζει σε δύο ομάδες και η κάθε ομάδα φτιάχνει την ιστορία της.

4. Εν τω μεταξύ, καταγράφει ό,τι προσθέτει κάθε παιδί και, όταν ο κύκλος κλείσει, έχει καταγραμμένη όλη την ιστορία και τη διαβάξει δυνατά. Ζητάει από τα παιδιά να δώσουν στην ιστορία τους έναν τίτλο και καταγράφει και αυτόν. Γράφει την ιστορία στον πίνακα ή σε χαρτί του μέτρου.
5. Ξαναδιαβάζει την ιστορία στα παιδιά, επαναλαμβάνοντας το όνομα κάθε παιδιού μετά την πρόταση που πρόσθεσε. Αν υπάρχει η δυνατότητα, μπορεί να τη φωτοτυπήσει και να τη μοιράσει στα παιδιά.
6. Τους δίνει από ένα χαρτί A4 χωρισμένο σε τόσα κουτάκια όσα και τα παιδιά που συμμετείχαν στον κύκλο, π.χ. αν τα παιδιά είναι 8, το χαρτί που τους δίνει έχει περίπου αυτή τη μορφή.

1	2	3	4
5	6	7	8

1. Σ' αυτό το χαρτί το παιδί ζωγραφίζει την ιστορία ως εξής: στο πρώτο κουτάκι ζωγραφίζει αυτό που είπε το πρώτο παιδί, στο δεύτερο αυτό που είπε το δεύτερο κ.ο.κ. Στο πίσω μέρος του χαρτιού κάθε παιδί γράφει το όνομά του και ο δάσκαλος ή το παιδί γράφει τον τίτλο της ιστορίας.
2. Στο τέλος ή/και την επόμενη μέρα ή μετά από μερικές μέρες ο δάσκαλος ζητάει από τα παιδιά να θυμηθούν την ιστορία. Δίνει σε κάθε παιδί τη σελίδα όπου είχε ζωγραφίσει την ιστορία και τους ζητάει να θυμηθούν την ιστορία και με τη βοήθεια των ζωγραφιών τους να την ξαναδιηγηθούν. Και πάλι ο δάσκαλος δεν περιμένει η διήγηση να γίνει με ολοκληρωμένες και πλήρεις προτάσεις. Ενθαρρύνει και επιβραβεύει την προσπάθειά τους επαναλαμβάνει ολοκληρώνοντας σε απλές προτάσεις τις φράσεις που λένε τα παιδιά.

### ► Φτιάχνουμε μια ιστορία: δραστηριότητα 2

ΣΤΟΧΟΙ: Ανάπτυξη της προφορικής έκφρασης

Επικοινωνία

Ανάπτυξη της δημιουργικότητας

ΥΛΙΚΑ: Ένα χαρτί A4 χωρισμένο σε 8 κουτάκια, για κάθε παιδί

1. Τα παιδιά βρίσκουν λέξεις που αρχίζουν από ένα γράμμα, π.χ. από κ, και ο δάσκαλος τις γράφει στον πίνακα.
2. Ο δάσκαλος μοιράζει φωτοτυπημένο χαρτί A4 χωρισμένο σε 8 κουτάκια.
3. Το κάθε παιδί αντιγράφει σε κάθε κουτάκι μία λέξη από τον πίνακα.
4. Σε κάθε κουτάκι το παιδί ζωγραφίζει αυτό που λέει η λέξη, την «εικονογραφεί».
5. Το κάθε παιδί στο τέλος μπορεί, βλέποντας τις ζωγραφιές και τις λέξεις, να «διηγηθεί» μια ιστορία. Π.χ., αν τα παιδιά έχουν πει τις λέξεις: *καπέλο, καρέκλα, κατσίκα, καφέ, κορίτσι, κούκλα, κότα*, μπορεί η ιστορία να είναι «Μια μέρα ένα κορίτσι βρήκε μια κούκλα και ένα καφέ καπέλο στο ποτάμι. Εκεί ήταν και μια κατσίκα που έπινε νερό, και μια άσπρη κότα...».
6. Το κάθε παιδί μπορεί να επιλέξει διαφορετικές λέξεις και να τις βάλει με διαφορετική σειρά στα κουτάκια. Αυτό σημαίνει ότι στο τέλος θα έχουμε πολλές διαφορετικές ιστορίες.



## ΕΠΕΞΕΡΓΑΣΙΑ ΤΩΝ ΣΕΛΙΔΩΝ 14-15

### ► Στόχοι

- Εμπέδωση λεξιλογίου
- Ανάπτυξη της προφορικής έκφρασης
- Επανάληψη των τοπικών επιρρημάτων *πάνω, κάτω, μέσα*

- A) Ο δάσκαλος και οι μαθητές συζητούν τις εικόνες. Ο δάσκαλος κάνει ερωτήσεις του τύπου «Πού είναι η Μελέκ;», «Τι κάνει η Αγγέλα;»
- B) Κατά την περιγραφή των εικόνων επιμένει στην επανάληψη του λεξιλογίου που αφορά τα αντικείμενα του δωματίου, καθώς και στην επανάληψη των τοπικών επιρρημάτων *πάνω, κάτω, μέσα*.

### ► «Πάνω κάτω»: δραστηριότητα

ΣΤΟΧΟΣ: Επανάληψη των τοπικών επιρρημάτων *πάνω, κάτω, μέσα*.

ΥΛΙΚΑ: Ένα μικρό αντικείμενο (π.χ. ξύστρα, πέτρα) που να κρύβεται στη χούφτα.

1. Τα παιδιά χωρίζονται σε δύο ομάδες. Η μία ομάδα κάθεται απέναντι από την άλλη έχοντας μπροστά της τόσα θρανία όσα χρειάζονται για να σταθούν πίσω τους όλα τα παιδιά κάθε ομάδας. Κάθε ομάδα διαλέγει αρχηγό και αποφασίζουν ποια θα αρχίσει.
2. Το αντικείμενο πρέπει να περάσει κάτω από τα θρανία από τα χέρια των μελών όλης της ομάδας, μέχρι ο αρχηγός της άλλης ομάδας να φωνάζει «Επάνω».
3. Όλοι οι παίκτες της ομάδας που κρύβει το αντικείμενο πρέπει να σηκώσουν το χέρι τους σφίγγοντας τη χούφτα τους και παριστάνοντας ότι όλοι το έχουν.
4. Ο αρχηγός της άλλης ομάδας φωνάζει «Κάτω» και οι παίκτες πρέπει να βάλουν τα κλειστά χέρια πάνω στο θρανίο.
5. Τότε ο αρχηγός διαλέγει όποιον νομίζει ότι έχει το αντικείμενο. Αν μαντέψει σωστά, η ομάδα του έχει σειρά να κρύψει το αντικείμενο, αλλιώς η άλλη ομάδα ξαναπαίζει.
6. Κάθε φορά οι ομάδες αλλάζουν αρχηγό, ώστε να περάσουν όλα τα παιδιά από αυτή τη θέση.

## ΕΠΕΞΕΡΓΑΣΙΑ ΤΩΝ ΣΕΛΙΔΩΝ 16-17

### ► Στόχοι

- Διδασκαλία του  $E, \varepsilon$
- Επανάληψη του σχετικού με τα χρώματα λεξιλογίου

- A) Ο δάσκαλος διαβάζει παραστατικά το έμμετρο κείμενο της σελίδας 16, υποδεικνύοντας στην πρώτη ανάγνωση τις λέξεις στις εικόνες και στη δεύτερη ανάγνωση τις λέξεις στο κείμενο. Ακολουθεί ομαδική ανάγνωση και διδασκαλία του γράμματος  $E, \varepsilon$ , όπως διδάχτηκε το γράμμα  $A, a$  (βλέπε παραπάνω).
- B) *Άσκηση στο βιβλίο του μαθητή:* Τα παιδιά κυκλώνουν το  $E, \varepsilon$  στο κείμενο της σελίδας 16.
- Γ) Ο δάσκαλος ρωτάει τα παιδιά δείχνοντας στη σελίδα 17 «Ποιο καπέλο είναι μπλε/καφέ/ριγέ;», τα παιδιά το βρίσκουν και, με τη βοήθεια της προηγούμενης σελίδας, γράφουν τις λέξεις στα κουτάκια.

- Δ) Ζητάει από τα παιδιά να υποθέσουν τι λέει η δεύτερη οδηγία στη σελίδα 17. Αν τα παιδιά δυσκολεύονται, τα παραπέμπει στο εξώφυλλο του βιβλίου. Τους διαβάζει την οδηγία, βρίσκουν σε ποιο καπέλο είναι ο Φασαρίας, το δείχνουν και γράφουν «καφέ καπέλο».
- Ε) Τα παιδιά γράφουν στο τετράδιό τους λίστα με ονόματα χρωμάτων (βλέπε εισαγωγή). Δίπλα στη λέξη που υποδηλώνει το κάθε χρώμα τραβούν μία γραμμή του ίδιου χρώματος.
- Στ) Ο δάσκαλος διαβάζει το βιβλίο «Τα χρώματα του Έλμερ» από τη βιβλιοθήκη του σχολείου, όπως περιγράφεται στις σελίδες 48-49. Αφού συζητήσει με τα παιδιά το περιεχόμενο του βιβλίου, επισημαίνουν τις λέξεις που αρχίζουν από *Ε,ε* ή το περιέχουν και τις γράφουν σε λίστα.

### ΕΠΕΞΕΡΓΑΣΙΑ ΤΗΣ ΣΕΛΙΔΑΣ 18

#### ► Στόχοι

- Ανάπτυξη της προφορικής έκφρασης
  - Κατανόηση της αναγκαιότητας της καταγραφής
- Α) Συζητούν την εικόνα. Ο δάσκαλος διαβάζει και δείχνει τη λέξη «ιστορίες» στο βιβλίο που κρατάει ο Αχμέτ. Ζητάει από τα παιδιά να κάνουν υποθέσεις για το περιεχόμενο του βιβλίου.
- Β) Κάνει στον πίνακα μία λίστα με τα θέματα που προτείνουν τα παιδιά. Δίπλα σε κάθε θέμα γράφει το όνομα εκείνου που το πρότεινε, για να μπορεί κάθε παιδί να αναγνωρίζει τη φράση που είπε.

### ΕΠΕΞΕΡΓΑΣΙΑ ΤΗΣ ΣΕΛΙΔΑΣ 19

#### ► Στόχοι

- Διδασκαλία του *Ι,ι*
  - Διδασκαλία της λέξης *το* (ολικά)
- Α) Ο δάσκαλος διαβάζει το κείμενο της σελίδας, δείχνει τις εικόνες και φροντίζει να γίνεται κατανοητό το νόημα.
- Β) Ακολουθεί δεύτερη ή και τρίτη ανάγνωση και η διδασκαλία του γράμματος *Ι, ι*, όπως το *Α, α*. Ο εντοπισμός και η επεξεργασία του κεφαλαίου *Ι* γίνεται σύμφωνα με τις οδηγίες στην εισαγωγή.
- Γ) Άσκηση στο βιβλίο του μαθητή: Τα παιδιά κυκλώνουν το γράμμα *ι* στο κείμενο της σελίδας.
- Δ) Ολική διδασκαλία του *το*. Τα παιδιά βρίσκουν τη λέξη *το* στο κείμενο της σελίδας 19, στο λεξιλόγιο του βιβλίου «Οι πατημασιές» και στα εξωσχολικά βιβλία που έχουν διαβαστεί στην τάξη.

## ΕΠΕΞΕΡΓΑΣΙΑ ΤΗΣ ΣΕΛΙΔΑΣ 20

### ► Στόχος

- Εκμάθηση του *ι*

Συζητούν την εικόνα. Ο δάσκαλος διαβάζει την οδηγία και τα παιδιά συμπληρώνουν τα *ι* που λείπουν.

## ΕΠΕΞΕΡΓΑΣΙΑ ΤΗΣ ΣΕΛΙΔΑΣ 21

### ► Στόχοι

1. Εκμάθηση και επεξεργασία νέου λεξιλογίου (μέρη του σώματος)
2. Εξοικείωση με τη δομή της άρνησης
3. Εξάσκηση στη γραφή
4. Καλλιέργεια κινητικών δεξιοτήτων
5. Κατανόηση οδηγιών

Συζητούν την εικόνα και διαβάζουν το κείμενο. Για την κατανόηση των νέων λέξεων *σκοτεινά, βλέπω, δε βλέπω* μπορεί ο δάσκαλος να χρησιμοποιήσει και το λεξιλόγιο στο τέλος του βιβλίου.

Μετά τις δραστηριότητες που ακολουθούν διδάσκεται το λεξιλόγιο σχετικά με τα μέρη του σώματος.

### ► Τα μέρη του σώματος: δραστηριότητα 1

ΣΤΟΧΟΣ: Εκμάθηση και επεξεργασία νέου λεξιλογίου (μέρη του σώματος)

ΥΛΙΚΑ: Χαρτί του μέτρου, μαρκαδόροι, ψαλίδι, ταινία διπλής όψης ή σελοτέιπ ή χαρτοταινία, ένα μαντίλι ή πανί

1. Ο δάσκαλος ζωγραφίζει το περίγραμμα ενός προσώπου σε ένα μεγάλο κομμάτι χαρτί του μέτρου και το κολλάει στον πίνακα ή στον τοίχο σε ύψος που να μπορούν να φτάνουν τα παιδιά.
2. Ζωγραφίζει και κόβει, ή δίνει στα παιδιά να κόψουν, τα χαρακτηριστικά του προσώπου: μάτια, μύτη, στόμα, αυτιά, μάγουλα, φρύδια, μουστάκι, μαλλιά.
3. Κολλάει πίσω από κάθε χαρακτηριστικό ταινία διπλής όψης ή σελοτέιπ.
4. Ένα ένα τα παιδιά, αφού ο δάσκαλος τους κλείσει τα μάτια, τρέχουν να τοποθετήσουν καθένα από τα χαρακτηριστικά στη θέση που θεωρούν σωστή, στο περίγραμμα που είχε φτιάξει ο δάσκαλος στο χαρτί του μέτρου. Το παιχνίδι τελειώνει αφού έχουν τοποθετηθεί όλα τα χαρακτηριστικά.

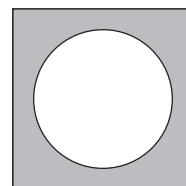

Το ίδιο παιχνίδι μπορεί να παιχτεί και με τις λέξεις που αντιστοιχούν στα χαρακτηριστικά του προσώπου και όχι με τα σχέδιά τους.

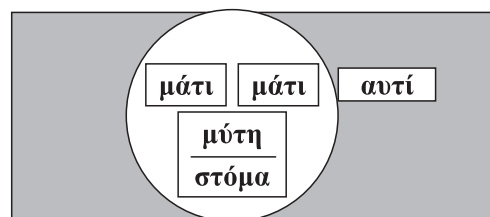

### ► Τα μέρη του σώματος: δραστηριότητα 2

ΣΤΟΧΟΣ: Καλλιέργεια κινητικών δεξιοτήτων

Εκμάθηση και επεξεργασία νέου λεξιλογίου (μέρη του σώματος)

ΥΛΙΚΑ: Ένα μουσικό όργανο ή κασετόφωνο

1. Ο δάσκαλος παίζει μουσική ή βάζει μουσική στο κασετόφωνο.
2. Παράλληλα δίνει οδηγίες στα παιδιά να «χορέψουν», μόνο όμως με ένα μέλος ή μέρος του σώματος τους, π.χ. χορεύουν μόνο τα πόδια ή το στόμα ή τα φρύδια. Ο δάσκαλος εκτελεί πρώτος την οδηγία, για να καταλάβουν τα παιδιά τι εννοεί. Κάθε φορά που δίνει την οδηγία δείχνει το μέρος του σώματος που πρέπει να χρησιμοποιήσουν.
3. Στη συνέχεια η οδηγία μπορεί να αναφέρεται σε δύο μέρη συγχρόνως ή και προσθετικά να αναφέρεται σε όλο το σώμα, ή και αντίστροφα μπορεί να ξεκινάει από όλο το σώμα και να καταλήγει μόνο σε ένα μέρος του σώματος.

### ► Ο Πέτρος και τα μέρη του σώματος: δραστηριότητα 3

ΣΤΟΧΟΙ: Εκμάθηση και επεξεργασία νέου λεξιλογίου (μέρη του σώματος)

Κατανόηση οδηγιών

1. Τα παιδιά είναι όρθια μέσα στην τάξη ή στην αυλή.
2. Ο δάσκαλος φοράει ένα διακριτικό, π.χ. καπέλο, και γίνεται «ο Πέτρος».
3. Εξηγεί στα παιδιά ότι θα πρέπει να κάνουν ό,τι τους λέει κάθε φορά που θα αρχίζει την οδηγία με τη φράση «Ο Πέτρος λέει...». Κάνουν μία ή δύο δοκιμές για να το κατανοήσουν τα παιδιά, π.χ. «Ο Πέτρος λέει να πιάσετε τη μύτη σας» ή «Ο Πέτρος λέει να πιάσετε τα αυτιά σας».
4. Ο δάσκαλος εξηγεί στα παιδιά πως όταν δεν ξεκινάει με τη φράση «Ο Πέτρος λέει...» δε θα κάνουν τίποτα. Κάνουν πάλι μερικές δοκιμές.
5. Ο δάσκαλος ξεκινάει δίνοντας εντολές άλλοτε αρχίζοντας με τη φράση «Ο Πέτρος λέει...» και άλλοτε όχι, με στόχο να μπερδέψει τα παιδιά.
6. Όταν τα παιδιά εξοικειωθούν με το παιχνίδι αλλά και με τις ονομασίες των μερών του σώματος, ο δάσκαλος προσπαθεί να τα παραπλανήσει, δίνοντας π.χ. την οδηγία «Ο Πέτρος λέει να πιάσετε τη μύτη σας» αλλά εκείνος πιάνει το αυτί του. Όποιο παιδί παραπλανηθεί βγαίνει από το παιχνίδι, μέχρι να μείνει ένας νικητής. Ο δάσκαλος δίνει σ' αυτόν το διακριτικό (π.χ. το καπέλο ή το μαντίλι που φορούσε ο ίδιος), το παιδί γίνεται ο «Πέτρος» και το παιχνίδι συνεχίζεται.

### ► Τα μέρη του σώματος: δραστηριότητα 4

ΣΤΟΧΟΙ: Εκμάθηση και επεξεργασία νέου λεξιλογίου (μέρη του σώματος)

ΥΛΙΚΑ: Συνοδευτικό cd του Π.Ε.Μ.

1. Ακούνε το τραγούδι «Χαρωπά τα δυο μου χέρια...».
2. Ο δάσκαλος παροτρύνει τα παιδιά να χτυπούν το μέρος του σώματος τους που αναφέρεται στο τραγούδι.
3. Όλοι μαζί τραγουδούν και παίζουν το τραγούδι.

### ► Τα μέρη του σώματος: δραστηριότητα 5

ΣΤΟΧΟΣ: Εκμάθηση και επεξεργασία νέου λεξιλογίου (μέρη του σώματος)

ΥΛΙΚΑ: Φωτοτυπημένη σελίδα με τα μέρη του σώματος (βλ. Παράρτημα), μία για κάθε παιδί, ψαλίδια, κόλλες στικ, χαρτιά Α4, χαρτί του μέτρου, μαρκαδόροι

1. Ο δάσκαλος μοιράζει σε κάθε παιδί μία φωτοτυπία, μια λευκή σελίδα, ψαλίδι και κόλλα.
2. Συζητάει και ψάχνει μαζί με τα παιδιά να βρει τι λέει η κάθε λέξη και ποιο μέρος του σώματος αντιπροσωπεύει.
3. Το κάθε παιδί κόβει τα διάφορα μέρη του σώματος και τα κολλάει στο λευκό χαρτί του σχηματίζοντας ένα ανθρώπινο σώμα.
4. Δίνει ένα όνομα στον άνθρωπο που σχημάτισε και το γράφει από κάτω.

### ► Τα μέρη του σώματος: δραστηριότητα 6

ΣΤΟΧΟΣ: Εκμάθηση και επεξεργασία νέου λεξιλογίου (μέρη του σώματος)

ΥΛΙΚΑ: Χαρτί του μέτρου, ψαλίδι, μαρκαδόροι

1. Ο δάσκαλος φτιάχνει με τη βοήθεια των παιδιών το περίγραμμα του σώματος ενός παιδιού σε χαρτί του μέτρου.
2. Τα παιδιά γράφουν σε κάθε μέρος του σώματος την ονομασία του.
3. Κόβουν το περίγραμμα και το κολλάνε στον τοίχο.

### ► Τα μέρη του σώματος: δραστηριότητα 7

ΣΤΟΧΟΙ: Εκμάθηση και επεξεργασία νέου λεξιλογίου (μέρη του σώματος)

Εξάσκηση στη γραφή

ΥΛΙΚΑ: Κιμωλία, φωτοτυπίες και μολύβια

1. Ο δάσκαλος σχεδιάζει στον πίνακα σκίτσα προσώπων από τα οποία λείπει ένα χαρακτηριστικό, π.χ. η μύτη.
2. Ζητάει από τα παιδιά να δείξουν στα πρόσωπα τους και να πουν ποιο είναι το χαρακτηριστικό που λείπει.
3. Κάτω από κάθε σκίτσο βάζει τόσες τελείες όσα και τα γράμματα της λέξης. Ζητάει από τα παιδιά να βρουν τη λέξη χρησιμοποιώντας τη σχετική σελίδα του λεξιλογίου του βιβλίου τους (σ. 40), ή να μετρήσουν τα γράμματά της και στη συνέχεια να συμπληρώσουν τις τελείες.
4. Ο δάσκαλος διαβάζει τη λέξη από τον πίνακα, πρώτα ολόκληρη και στη συνέχεια προφέροντας γράμμα γράμμα, π.χ. μ-ύ-τ-η, με στόχο την ενίσχυση της φωνολογικής συνειδητοποίησης των παιδιών. Μπορεί να επιμένει σε λέξεις που αρχίζουν από Μ, μ (μάτι, μύτη, μαλλιά).
5. Μοιράζει στα παιδιά φωτοτυπίες με σκίτσα από τα οποία λείπει κάποιο χαρακτηριστικό. Τους ζητάει να το συμπληρώσουν και να το γράψουν με τη βοήθεια του λεξιλογίου στη σ. 40 του βιβλίου του μαθητή.

## ΕΠΕΞΕΡΓΑΣΙΑ ΤΗΣ ΣΕΛΙΔΑΣ 22

### ► Στόχοι

- Κατανόηση απλού κειμένου
  - Διδασκαλία του *M, μ*
- A) Ο δάσκαλος διαβάζει το αίνιγμα με παραστατικό τρόπο δείχνοντας λέξεις και εικόνες και φροντίζοντας να γίνεται κατανοητό το νόημα.
- B) Όταν τα παιδιά βρουν την απάντηση, τη γράφουν.
- Γ) Ο δάσκαλος χρησιμοποιεί το κείμενο της σελίδας αυτής για τη διδασκαλία του *M, μ*. Ακολουθεί τη διαδικασία αναγνώσεων και δραστηριοτήτων της διδασκαλίας του *A, α*.
- Δ) Ο δάσκαλος διαβάζει το βιβλίο «Ο πρώτος περίπατος του Σποτ» από τη βιβλιοθήκη του σχολείου, ακολουθώντας τα βήματα των σελίδων 48-49. Ζητάει από τα παιδιά να εντοπίσουν λέξεις που έχουν *M, μ*.

## ΕΠΕΞΕΡΓΑΣΙΑ ΤΗΣ ΣΕΛΙΔΑΣ 23

### ► Στόχοι

- Εκμάθηση νέου λεξιλογίου (μέρη σπιτιού)
  - Ανάπτυξη της προφορικής έκφρασης
- A) Συζητούν για την εικόνα και διαβάζουν το κείμενο.
- B) Ο δάσκαλος κάνει ερωτήσεις του τύπου «Τι κάνουμε στο μπάνιο; Τι κάνουμε στην κουζίνα;». Τα παιδιά απαντούν με παντομίμα, λέξεις ή προτάσεις και ο δάσκαλος διατυπώνει σε απλές προτάσεις τις απαντήσεις τους. Αν κάποια παιδιά μιλήσουν για δραστηριότητες που γίνονται σε άλλους χώρους από αυτούς που συνήθως τις συναντάμε (π.χ. στην κουζίνα κοιμάμαι), δεν τα διορθώνουμε. Συμπληρώνουμε απλώς ότι σε άλλα σπίτια κοιμούνται σε ένα άλλο δωμάτιο.
- Γ) Ο δάσκαλος αξιοποιεί το θεματικό λεξιλόγιο στο τέλος του βιβλίου (σ. 38) για να διδάξει με τον ίδιο τρόπο και τα άλλα μέρη του σπιτιού.

## ΕΠΕΞΕΡΓΑΣΙΑ ΤΩΝ ΣΕΛΙΔΩΝ 24-26

### ► Στόχοι

- Εκμάθηση λεξιλογίου σχετικού με τα ρούχα
  - Καλλιέργεια δεξιοτήτων (παρατηρητικότητα, λεπτή κινητικότητα, σύνθεση)
  - Επανάληψη των χρωμάτων
  - Ανάπτυξη της γραπτής έκφρασης
  - Κατανόηση οδηγιών
- A) Ο δάσκαλος και τα παιδιά συζητούν τις εικόνες και διαβάζουν τα κείμενα.
- B) Ο δάσκαλος επιστρέφει στην εικόνα της σελ. 25, δείχνει ένα ένα τα ρούχα και μαζί με τα παιδιά λέει ποια ρούχα είναι και εξηγεί ότι βρίσκονται μέσα σε μια ντουλάπα.

### ► **Λύκε, λύκε, είσαι εδώ; Τα ρούχα: δραστηριότητα 1**

ΣΤΟΧΟΣ: Η εκμάθηση λεξιλογίου σχετικού με τα ρούχα

ΥΛΙΚΑ: Ρούχα που μπορούν να φορεθούν πάνω από τα ρούχα που ήδη φορούν τα παιδιά (τα φέρνει ο δάσκαλος ή/και τα δανείζεται από τα παιδιά, π.χ. παλτό, κασκόλ, γάντια, καπέλο, πουλόβερ κτλ.)

Η δραστηριότητα είναι προτιμότερο να γίνει στην αυλή. Την πρώτη φορά, για να καταλάβουν τα παιδιά πώς παίζεται το παιχνίδι και να μάθουν τα λόγια του ρόλου τους, ο δάσκαλος κάνει τον «λύκο».

1. Ορίζεται ένα παιδί «λύκος». Τα υπόλοιπα παιδιά απομακρύνονται από τον «λύκο» και φωνάζουν όλα μαζί «Λύκε, λύκε, είσαι εδώ;».
2. Ο «λύκος» απαντάει «Φοράω ... (π.χ. το παλτό μου) και σας κυνηγάω» και φοράει αυτό που έχει πει.
3. Τα παιδιά ξαναρωτούν «Λύκε, λύκε, είσαι εδώ;» και ο «λύκος» απαντάει πάλι με τον ίδιο τρόπο, αναφέροντας και φορώντας άλλο ρούχο κάθε φορά.
4. Στο τελευταίο ρούχο ο «λύκος» απαντάει και πάλι με τον ίδιο τρόπο και κυνηγάει τα παιδιά-αρνιά.
5. Όποιο παιδί πιάσει ο «λύκος» παίρνει τη θέση του.

### ► **Τα ρούχα. Κατασκευή κούκλας I: δραστηριότητα 2**

ΣΤΟΧΟΙ: Εκμάθηση λεξιλογίου σχετικού με τα ρούχα  
Καλλιέργεια δεξιοτήτων (λεπτή κινητικότητα, σύνθεση)  
Επανάληψη των χρωμάτων

ΥΛΙΚΑ: Χαρτί κανσόν, μπογιές, ψαλίδια, πλαστικά καλαμάκια, κόλλα υγρή, περιοδικά ή υφάσματα, συρραπτικό

1. Κάθε παιδί σχεδιάζει σε ένα κομμάτι χαρτιού, διαστάσεων μισού Α4, το περίγραμμα μιας ανθρώπινης φιγούρας στο μέγεθος του χαρτιού.
2. Κάθε παιδί κόβει από περιοδικά ή από υφάσματα και κολλάει τα ρούχα της φιγούρας (αν δεν υπάρχουν αυτά τα υλικά, μπορεί απλά να τα χρωματίσει πάνω στη φιγούρα).
3. Τα παιδιά κόβουν με ψαλίδι τη φιγούρα τους.
4. Ο δάσκαλος στερεώνει με το συρραπτικό κάθε φιγούρα σε ένα καλαμάκι.
5. Κάθε παιδί δίνει ένα όνομα στην κούκλα του, την παρουσιάζει στα υπόλοιπα παιδιά και περιγράφει τα ρούχα που της φόρεσε, π.χ. «Το όνομά της είναι Αϊσέ. Φοράει κόκκινη φούστα και μπλε μπλούζα». Αν το παιδί πει μόνο λέξεις και όχι ολοκληρωμένες προτάσεις, ο δάσκαλος το επιβραβεύει και επαναλαμβάνει αυτό που είπε, ολοκληρώνοντας το νόημα και διατυπώνοντάς το με απλές προτάσεις.

### ► **Τα ρούχα: δραστηριότητα 3**

ΣΤΟΧΟΙ: Εκμάθηση λεξιλογίου σχετικού με τα ρούχα  
Καλλιέργεια δεξιοτήτων (λεπτή κινητικότητα, σύνθεση)  
Κατανόηση οδηγιών

**ΥΛΙΚΑ:** Φωτοτυπίες με τους ήρωες του βιβλίου και τα ρούχα τους, ψαλίδια (βλ. Παράρτημα και [www.museduc.gr](http://www.museduc.gr))

1. Ο δάσκαλος γράφει στη λευκή πλευρά των σελίδων με τα σκίτσα των ρούχων την ονομασία τους ακριβώς στον χώρο που βρίσκεται πίσω από το καθένα (εκτός από αυτά που έχουν μικρό μέγεθος). Δίνει σε κάθε παιδί από μία καρτέλα με τους τρεις ήρωες, και από μία φωτοτυπία των ρούχων τους.
2. Τα παιδιά κόβουν τους ήρωες-κούκλες και τα ρούχα τους γύρω γύρω, προσέχοντας να μην κοπούν τα «αυτάκια» των ρούχων με τα οποία στερεώνονται πάνω στην κούκλα.
3. Ο δάσκαλος διαβάξει μαζί με τα παιδιά τις ονομασίες των ρούχων που είναι γραμμένες στο πίσω μέρος τους και δίνει οδηγίες, π.χ. «Βάλτε στην Αγγέλα το πουλόβερ», «Βάλτε στον Αχμέτ το πουκάμισο» ή «Βγάλτε από τον Αχμέτ το παντελόνι». Τα παιδιά πρέπει να βρίσκουν το κατάλληλο ρούχο και να το φοράνε στην κούκλα. Ο δάσκαλος, αφού τα παιδιά βρουν το ρούχο, ντύνει και ο ίδιος τη δική του «κούκλα» λέγοντας, π.χ., «Ο Αχμέτ βάζει το παλτό του», ή βγάζει από την κούκλα του το ρούχο λέγοντας «Ο Αχμέτ βγάζει το παλτό του». Στη συνέχεια τη θέση αυτού που δίνει τις οδηγίες μπορεί να πάρει κάποιο από τα παιδιά.

#### ► Τα ρούχα: δραστηριότητα 4

**ΣΤΟΧΟΙ:** Εκμάθηση λεξιλογίου σχετικού με τα ρούχα  
Καλλιέργεια δεξιοτήτων (παρατηρητικότητα)  
Επανάληψη των χρωμάτων

**ΥΛΙΚΑ:** Διάφορα ρούχα διαφορετικού χρώματος που μπορούν να φορεθούν πάνω από τα ρούχα που φορούν ήδη τα παιδιά

1. Τα παιδιά χωρίζονται σε δύο ομάδες και ο δάσκαλος τους μοιράζει τα ρούχα.
2. Ένα παιδί, κρυμμένο πίσω από τα υπόλοιπα παιδιά της ομάδας του, φοράει κάποιο από τα ρούχα.
3. Αφού το παιδί φορέσει τα επιπλέον ρούχα, εμφανίζεται για πολύ λίγο στην άλλη ομάδα, που θα πρέπει να παρατηρήσει και να θυμηθεί το είδος και το χρώμα των ρούχων που αυτό φοράει.
4. Τα παιδιά προσπαθούν να περιγράψουν το είδος και το χρώμα των ρούχων του παιδιού, π.χ. «Ο Αχμέτ φοράει κίτρινο κασκόλ, μαύρο και κόκκινο παλτό κτλ.».
5. Το παιδί βγάζει τα ρούχα και έρχεται πάλι μπροστά στις άλλους μαθητές κρατώντας στα χέρια τα ρούχα που είχε φορέσει. Έτσι, εκείνοι μπορούν να συμπληρώσουν ή να επιβεβαιώσουν τις περιγραφές τους.
6. Η διαδικασία επαναλαμβάνεται με ένα παιδί της άλλης ομάδας.
7. Για κάθε ρούχο που περιγράφουν σωστά η κάθε ομάδα παίρνει ένα βαθμό. Κερδίζει η ομάδα με τους περισσότερους βαθμούς.



## ΕΠΕΞΕΡΓΑΣΙΑ ΤΩΝ ΣΕΛΙΔΩΝ 26-27

### ► Στόχοι

- Διδασκαλία του *Π, π*
  - Διδασκαλία του ερωτηματικού *πού* (ολικά)
  - Επανάληψη τοπικών επιρρημάτων
  - Εμπέδωση του σχετικού με τα ρούχα λεξιλογίου
- A) Ο δάσκαλος διαβάζει το κείμενο-εικονόλεξο της σελίδας 26 και ζητάει από τα παιδιά να δείξουν και να πούνε ποια ρούχα είναι απλωμένα στο σχοινί της μπουγάδας.
- B) Δείχνει την εικόνα με τον αέρα που φυσάει στο τέλος της σελίδας και ζητάει από τα παιδιά να πουν ή να δείξουν με κινήσεις τι έγινε. Διαβάζει την ερώτηση του Αχμέτ και προχωράει στην επόμενη σελίδα.
- Γ) Τα παιδιά απαντούν στην ερώτηση του Αχμέτ χρησιμοποιώντας τοπικά επιρρήματα πάνω, κάτω, μέσα, π.χ. «Το άσπρο πουκάμισο είναι πάνω στο δέντρο» κτλ.
- Δ) Ο δάσκαλος διαβάζει και εξηγεί την οδηγία στη σελίδα 27 και τα παιδιά ζωγραφίζουν τα ρούχα.
- Ε) Ζητάει από τα παιδιά να γράψουν στο τετράδιο τους τη λίστα με τα ονόματα των ρούχων που πήρε ο αέρας, αντιγράφοντας τις λέξεις από το εικονόλεξο της σελίδας 26.
- Στ) Ο δάσκαλος χρησιμοποιεί το κείμενο της σελίδας 26 για τη διδασκαλία του *Π, π* ακολουθώντας τη διαδικασία της διδασκαλίας του *Α, α*.
- Ζ) *Άσκηση στο βιβλίο τον μαθητή:* Ο δάσκαλος ζητάει από τα παιδιά να βρουν το γράμμα *Π, π* στο κείμενο της σελίδας 26 και να το κυκλώσουν.
- Η) Ο δάσκαλος ζητάει από τα παιδιά να εντοπίσουν το ερωτηματικό *πού* στις σελίδες 26 και 9, στο εξώφυλλο του βιβλίου και στο βιβλίο «Πού πήγε ο Σποτ;».

## ΕΠΕΞΕΡΓΑΣΙΑ ΤΗΣ ΣΕΛΙΔΑΣ 28

### ► Στόχοι

- Εκμάθηση νέου λεξιλογίου (έπιπλα)
  - Καλλιέργεια της δημιουργικότητας
  - Προφορική και γραπτή έκφραση
- A) Ο δάσκαλος συζητάει με τα παιδιά την εικόνα, με έμφαση στη δράση.
- B) Ζητάει από τα παιδιά να φανταστούν τι μπορεί να λένε οι ήρωες και στη συνέχεια διαβάζει το κείμενο της σελίδας.
- Γ) Ο δάσκαλος επιστρέφει στην περιγραφή της εικόνας δίνοντας έμφαση στα έπιπλα (κρεβάτι, σεντούκι, ντουλάπα).
- Δ) Επανέρχεται στη σελίδα 17 και υπενθυμίζει τα έπιπλα της σελίδας αυτής. Μπορεί να χρησιμοποιήσει και το θεματικό λεξιλόγιο για τα έπιπλα, στη σελίδα 38. Για την εμπέδωση του λεξιλογίου για τα έπιπλα στη συνέχεια γίνονται οι παρακάτω δραστηριότητες:

### ► Τα έπιπλα: δραστηριότητα 1

ΣΤΟΧΟΙ: Εκμάθηση νέου λεξιλογίου (έπιπλα)

Προφορική και γραπτή έκφραση

ΥΛΙΚΑ: Χαρτί του μέτρου, μαρκαδόροι, μολύβια

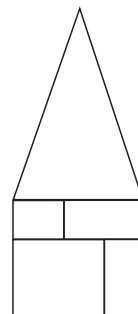

1. Ο δάσκαλος ζωγραφίζει σε ένα μεγάλο κομμάτι χαρτί του μέτρου ένα σπίτι και το χωρίζει σε δωμάτια, π.χ. όπως στο σκίτσο.
2. Τα παιδιά ζωγραφίζουν και γράφουν τα έπιπλα και τα αντικείμενα του σπιτιού σε κάθε δωμάτιο. (Μπορούν να χρησιμοποιήσουν τις λέξεις του λεξιλογίου στη σελίδα 38 του βιβλίου.)
3. Η εργασία των παιδιών, όταν ολοκληρωθεί, παρουσιάζεται από τον δάσκαλο σε όλη την τάξη και μπορεί να μείνει στον τοίχο της αίθουσας για όσο τουλάχιστον καιρό ασχολούνται με τη συγκεκριμένη ενότητα.

### ► Τα έπιπλα: δραστηριότητα 2

ΣΤΟΧΟΙ: Εκμάθηση νέου λεξιλογίου (έπιπλα)

Καλλιέργεια της δημιουργικότητας

Προφορική και γραπτή έκφραση

ΥΛΙΚΑ: Χαρτιά A4 και A3, κόλλες στικ, μολύβι, ξυλομπογιές, περιοδικά, ψαλίδια

1. Ο δάσκαλος μοιράζει στα παιδιά ψαλίδια, κόλλες, περιοδικά και χαρτιά A3.
2. Το κάθε παιδί κόβει έπιπλα από τα περιοδικά και τα κολλάει στο χαρτί του, διαμορφώνοντας ένα δωμάτιο ή ένα σπίτι. Αν κάποια έπιπλα τοποθετηθούν σε χώρους άλλους από αυτούς που συνήθως βρίσκονται, όπως, π.χ., ένα κρεβάτι στην κουζίνα, ο δάσκαλος δε διορθώνει τα παιδιά, αλλά τα αφήνει να «επιπλώσουν» το σπίτι όπως εκείνα νομίζουν.
3. Κόβει από τα περιοδικά ή ζωγραφίζει ανθρώπους ή ζώα και τα κολλάει στο χαρτί του.
4. Φτιάχνει και λέει μια μικρή ιστορία με αφορμή την εικόνα που έχει ετοιμάσει,
5. Με τη βοήθεια του δασκάλου γράφει την ιστορία του. Ο δάσκαλος καταγράφει την αφήγηση του σπιτιού και ζητάει από το παιδί να γράψει σ' αυτή τις λέξεις που ξέρει.

### ► Τα έπιπλα: δραστηριότητα 3 (κατασκευή σπιτιού)

ΣΤΟΧΟΙ: Εκμάθηση νέου λεξιλογίου (έπιπλα)

Καλλιέργεια της δημιουργικότητας

ΥΛΙΚΑ: 1 μεγάλο χαρτόκουτο, χαρτόνι, ψαλιδάκι, κόλλα, χρώματα, πλαστελίνη, σπирτόκουτα, σπέρτα ή οδοντογλυφίδες ή ξυλάκια

1. Τα παιδιά σχεδιάζουν παράθυρα και πόρτα στις εξωτερικές πλευρές του χαρτόκουτου και τις ζωγραφίζουν.
2. Ο δάσκαλος αφαιρεί την πάνω πλευρά του κουτιού, ώστε να υπάρχει πρόσβαση στο εσωτερικό του κουτιού-σπιτιού. Μπορεί να αφαιρέσει και μία ή δύο από τις πλευρές του σπιτιού για τον ίδιο λόγο, οι οποίες στη συνέχεια μπορούν να κολληθούν με χαρτοταινία, ώστε να ανοιγοκλείνουν.
3. Τα παιδιά, με τη βοήθεια του δασκάλου, κόβουν χαρτόνια στο πλάτος του κουτιού, πάνω

στα οποία ζωγραφίζουν πόρτες. Τα χαρτόνια αυτά χρησιμοποιούνται ως χωρίσματα-εσωτερικοί τοίχοι των δωματίων του σπιτιού-κουτιού και θα κολληθούν στη θέση τους με χαρτοταινία.

4. Τα παιδιά, με τη βοήθεια του δασκάλου, κατασκευάζουν με μικρά χαρτόκουτα, με σπιρτόκουτα, με πλαστελίνη και σπέρτα ή ξυλάκια ή οδοντογλυφίδες τα χαρακτηριστικά έπιπλα του κάθε δωματίου. Ο δάσκαλος μπορεί να χωρίσει τα παιδιά σε ομάδες, όσες και τα δωμάτια του σπιτιού-κουτιού. Κάθε ομάδα αναλαμβάνει να φτιάξει τα έπιπλα του χώρου. Πολύ σημαντικό είναι στη διάρκεια αυτής της διαδικασίας ο δάσκαλος να επαναλαμβάνει τα ονόματα των δωματίων του σπιτιού και τα ονόματα των επίπλων, καθώς και να καθοδηγεί τη δραστηριότητα με απλές προτάσεις-οδηγίες. Δε διορθώνει τα παιδιά αλλά τα αφήνει να «επιπλώσουν» το σπίτι όπως εκείνα νομίζουν.
5. Τα παιδιά, με τη βοήθεια του δασκάλου, κόβουν άλλα δύο χαρτόνια και τα κολλάνε με χαρτοταινία, ώστε να σχηματίζουν στέγη, η οποία μπορεί, χωρίς να κολληθεί πάνω στο κουτί-σπίτι, να μπαίνει και να βγαίνει.
6. Στο τέλος της κατασκευής ο δάσκαλος μπορεί να παίξει με τα παιδιά και ένα παιχνίδι παρατηρητικότητας. Κρύβει ένα, δύο, διαφορετικά κάθε φορά, αντικείμενα του σπιτιού από αυτά που έχουν κατασκευάσει τα παιδιά. Τα παιδιά προσπαθούν να βρουν και να πουν ποια λείπουν και από ποιον χώρο του σπιτιού προέρχονται. Αυτό το παιχνίδι παρατηρητικότητας μπορεί να γίνει στη συνέχεια, όταν όλοι θα έχουν καταλάβει πλήρως πώς λειτουργεί, και με δύο ομάδες παιδιών, όπου η μία κρύβει ένα συγκεκριμένο αριθμό αντικειμένων και η άλλη προσπαθεί να βρει ποια είναι. Ανάλογα με το πόσα από τα κρυμμένα αντικείμενα βρίσκει η ομάδα, μπορεί να παίρνει βαθμούς. Οι ομάδες εναλλάσσονται στους ρόλους αυτών που κρύβουν και αυτών που προσπαθούν να βρουν ποια λείπουν. Κερδίζει όποια πάρει τους περισσότερους βαθμούς.

#### ► Τα έπιπλα: δραστηριότητα 4

ΣΤΟΧΟΣ: Εκμάθηση νέου λεξιλογίου (έπιπλα)

1. Κάθονται όλοι σε κύκλο. Ο δάσκαλος αρχίζει το παιχνίδι λέγοντας: «Χθες πήγα σε ένα σπίτι και είδα...» και αναφέρει ένα έπιπλο, π.χ. «Χθες πήγα σε ένα σπίτι και είδα ένα κρεβάτι».
2. Ο επόμενος στον κύκλο πρέπει να επαναλάβει την πρόταση του δασκάλου προσθέτοντας ένα ακόμα έπιπλο, π.χ. «Χθες πήγα σε ένα σπίτι και είδα ένα κρεβάτι και μία καρέκλα». Το παιχνίδι συνεχίζεται μέχρι να κλείσει ο κύκλος.
3. Όποιος ξεχάσει κάποιο από τα έπιπλα που είπαν οι προηγούμενοι χάνει και βγαίνει από το παιχνίδι.

### ΕΠΕΞΕΡΓΑΣΙΑ ΤΩΝ ΣΕΛΙΔΩΝ 29, 30 ΚΑΙ 31

#### ► Στόχοι

- Καλλιέργεια της προφορικής έκφρασης
- Κατανόηση του κειμένου

Ο δάσκαλος ζητάει από τα παιδιά να κάνουν υποθέσεις για το πώς έκλεισε το καπάκι. Συζητούν τις εικόνες. Ο δάσκαλος διαβάσει τα κείμενα.

## ΕΠΕΞΕΡΓΑΣΙΑ ΤΩΝ ΣΕΛΙΔΩΝ 30 ΚΑΙ 31

### ► Στόχοι

- Η διδασκαλία του  $T, \tau$
- Η εξάσκηση στη γραφή
- Η εξοικείωση με τα απόλυτα αριθμητικά 1-5
- Η διδασκαλία του  $τα$  και του  $τι$  (ολικά)

- A) Γίνεται διδασκαλία του γράμματος  $T, \tau$  από το κείμενο της σελίδας 30.
- B) Τα παιδιά συζητούν την εικόνα της σελίδας 30. Παρατηρούν τι έχει φάει ο δράκος και μετράνε πόσα πράγματα έχει φάει από κάθε είδος. Ο δάσκαλος διαβάζει το κείμενο δειχνοντας, στην πρώτη ανάγνωση, τα πράγματα που βρίσκονται στην κοιλιά του δράκου και, σε δεύτερη ανάγνωση, τις αντίστοιχες λέξεις στο ποίημα. Γίνεται ομαδική ανάγνωση. Ακολουθεί η επισήμανση του γράμματος  $T, \tau$  (βλέπε διδασκαλία του  $A, a$ ).
- Γ) Ο δάσκαλος διαβάζει την πρώτη οδηγία και τα παιδιά κυκλώνουν μέσα στην κοιλιά του δράκου τα πράγματα που αρχίζουν από  $T, \tau$ .
- Δ) Διαβάζει τη δεύτερη οδηγία και τα παιδιά κυκλώνουν τις λέξεις από  $T, \tau$  που υπάρχουν στο ποίημα.
- Ε) Γράφουν τις παραπάνω λέξεις στο «τετράδιο» που εικονίζεται στη σελίδα 31.
- Στ) Τα παιδιά μαθαίνουν ολικά τη λέξη  $τα$  από το κείμενο του δράκου και τη λέξη  $τι$  από τις σελίδες 14 και 17 του βιβλίου.

## ΕΠΕΞΕΡΓΑΣΙΑ ΤΗΣ ΣΕΛΙΔΑΣ 34

### ► Στόχοι

- Κατανόηση κειμένου
- Προφορική έκφραση
- Εξοικείωση με το μηχανισμό της ανάγνωσης

- A) Τα παιδιά, με τη βοήθεια του δασκάλου, διηγούνται ολόκληρη την ιστορία του βιβλίου από την αρχή. Ο δάσκαλος διαβάζει κάθε φορά τα κείμενα και ακολουθεί ομαδική ανάγνωση. Σε κάθε σελίδα συζητούν, με τη βοήθεια της εικόνας, για την πλοκή.
- B) Οι μαθητές περιγράφουν την εικόνα της σελίδας 34 και φαντάζονται τι μπορεί να λένε τα παιδιά στον Φασαρία.
- Γ) Ο δάσκαλος μαζί με τα παιδιά φτιάχνουν ένα κείμενο που αποτελεί την περιγραφή της ιστορίας του βιβλίου, με τη σειρά που συνέβησαν τα γεγονότα. Με απλές, μικρές προτάσεις, ο δάσκαλος καταγράφει το κείμενο σε χαρτί του μέτρου ή σε φύλλο A3 και το κρατάει ως υλικό ανάγνωσης για τη συνέχεια (βλέπε Εισαγωγή).

## ΕΠΕΞΕΡΓΑΣΙΑ ΤΗΣ ΣΕΛΙΔΑΣ 35

### ► Στόχοι

- Έλεγχος της κατανόησης
- Εξάσκηση της παρατηρητικότητας
- Εξάσκηση στη γραφή

Τα παιδιά περιγράφουν την εικόνα. Ο δάσκαλος διαβάζει την ερώτηση. Τα παιδιά βρίσκουν ποιο σπίτι αντιστοιχεί στον καθένα και χρωματίζουν τις διαδρομές με διαφορετικό χρώμα. Στην ταμπέλα κάθε σπιτιού τα παιδιά, με τη βοήθεια του λεξιλογίου που βρίσκεται στο τέλος του βιβλίου, γράφουν το όνομα του ιδιοκτήτη του.

### ΕΠΕΞΕΡΓΑΣΙΑ ΤΗΣ ΣΕΛΙΔΑΣ 36

#### ► Στόχος

- Κατανόηση της αντιστοιχίας φωνημάτων-γραμμμάτων και του μηχανισμού της γραφής
- A) Το φορτηγό έχει φτάσει στο τέλος της διαδρομής του γεμάτο με λέξεις και γράμματα. Τα παιδιά προσπαθούν να διαβάσουν (να αναγνωρίσουν) τις λέξεις και τα γράμματα που είναι μέσα και έξω από την καρότσα του φορτηγού.
- B) Ο δάσκαλος διαβάζει την ερώτηση και θυμίζει στα παιδιά το τέλος του βιβλίου «Οι πατημασιές», όπου ο Φασαρίας έφυγε έχοντας στο στόμα του το τόπι. Διαβάζει την οδηγία και δείχνει το παράδειγμα με τη λέξη «ιστορίες» κυκλώνοντας το *ι* στη λέξη.
- Γ) Τα παιδιά συνδέουν την κάθε εικόνα, π.χ. το παντελόνι, με τη λέξη της, που έχει πέσει από το φορτηγό. Μετά κυκλώνουν το πρώτο γράμμα στη λέξη, στο παράδειγμά μας το *π*. Κυκλώνουν επίσης το αντίστοιχο πεσμένο γράμμα. Τελικά το γράφουν κάτω από την αντίστοιχη εικόνα. Προσπαθούν να διαβάσουν τη λέξη που σχηματίζεται (*ποτάμι*).

## ΛΕΞΙΛΟΓΙΟ

### τα ζώα

η αγελάδα  
η κατσίκα  
η κότα  
η γάτα  
το αρνί  
το άλογο  
ο κόκορας  
το ποντίκι  
ο λύκος  
ο σκύλος

### τα ρούχα

η φανέλα  
η μπλούζα  
η φούστα  
το μπουφάν  
το φουστάνι  
το παντελόνι  
η ζακέτα  
το καπέλο  
το γιλέκο  
η κάλτσα  
η μπότα  
το μαντίλι  
το πουλόβερ  
το παπούτσι  
το κασκόλ  
το πουκάμισο

### το σπίτι

η στέγη  
το μπάνιο  
το μπάνιο

το παντζούρι  
το τζάκι  
ο καναπές  
η ομπρέλα  
το χαλί  
η λάμπα  
η καρέκλα  
η κουζίνα  
το ταψί  
το τυρί  
το τραπέζι

### το σώμα

το κεφάλι  
τα μαλλιά  
το δάχτυλο  
το χέρι  
το πόδι  
η κοιλιά  
το πρόσωπο  
το αυτί  
το φρύδι  
το μάτι  
το στόμα  
η μύτη  
η ουρά

ένας  
μία  
δύο  
δύο

πάνω  
ανοιχτή  
κλειστή  
ακούω  
θόρυβος  
διαβάζω  
γράφω  
ιστορίες  
σκοτεινά  
πιάσε  
περίμενε  
κοίτα  
βλέπει  
δε βλέπει  
μήπως  
όχι  
ναι  
δεν είναι  
μένει  
εδώ  
εκεί  
το πορτοκαλί  
μπαίνει  
βγαίνει  
βάζει  
βγάζει  
απλώνουν  
ψάχνουν  
βρίσκουν  
πεινάει  
τρώει  
πάμε  
πάνε  
πάνε

## Στίχοι των τραγουδιών

### *Πάνω στην κούνια κάτσανε*

Πάνω στην κούνια κάτσανε,  
τζιγκιτζιγκιτζέλατζιγκιτζιγκιτζό,  
τέσσερα μαύρα μάτια,  
ρομ πομ πομ, καλέ, ρομ πομ πομ (δισ).  
Τέσσερα φρύδια σαν σπαθιά,  
τζιγκιτζιγκιτζέλατζιγκιτζιγκιτζό,  
και δυο κορμιά ρηγάτα,  
ρομ πομ πομ, καλέ, ρομ πομ πομ (δισ).  
Σίδερο είναι το σκοινί,  
τζιγκιτζιγκιτζέλατζιγκιτζιγκιτζό,  
καρυδένιο το σανίδι,  
ρομ πομ πομ, καλέ, ρομ πομ πομ (δισ).  
Και τα κορίτσια που κουνώ,  
τζιγκιτζιγκιτζέλατζιγκιτζιγκιτζό,  
είναι καθάριο ασήμι,  
ρομ πομ πομ, καλέ, ρομ πομ πομ (δισ).

### *Χαρωπά τα δυο μου χέρια τα χτυπώ*

Χαρωπά τα δυο μου χέρια τα χτυπώ (2)  
μια και είμαι εγώ παιδί, ξέρω πάντα να γελώ  
χαρωπά τα δυο μου χέρια τα χτυπώ.

Χαρωπά τα δυο μου δάχτυλα χτυπώ (2)  
μια και είμαι εγώ παιδί, ξέρω πάντα να γελώ  
χαρωπά τα δυο μου δάχτυλα χτυπώ.

Χαρωπά τα δυο μου γόνατα χτυπώ (2)  
μια και είμαι εγώ παιδί, ξέρω πάντα να γελώ  
χαρωπά τα δυο μου γόνατα χτυπώ.

Χαρωπά τα δυο μου πόδια τα χτυπώ (2)  
μια και είμαι εγώ παιδί, ξέρω πάντα να γελώ  
χαρωπά τα δυο πόδια τα χτυπώ.

Χαρωπά θε να γελάσω δυνατά χα, χα (2)  
μια και είμαι εγώ παιδί, ξέρω πάντα να γελώ  
κι άμα θες απ' την αρχή ξαναρχινώ.

### ***Παντρεύουνε τον κάβουρα***

Παντρεύουνε τον κάβουρα, ω,  
και του δίνουν τη χελώνα  
ντράγκα ντρούγκα τ' όργανα,  
ώρε, τ' όργανα.

Κάλεσαν και τον πόντικα, ω,  
τα συμβόλαια να γράψει  
ντράγκα ντρούγκα τ' όργανα,  
ώρε, τ' όργανα.

Κάλεσαν τον σκαντζόχοιρο, ω,  
γιε μ', τα στέφανα ν' αλλάξει  
ντράγκα ντρούγκα τ' όργανα,  
ώρε, τ' όργανα.

Κάλεσαν και τον τζιτζικα, ω,  
για να παίζει το βιολί του  
ντράγκα ντρούγκα τ' όργανα,  
ώρε, τ' όργανα.

Κάλεσαν και τον γάιδαρο, ω,  
για να πάει να τραγουδήσει  
ντράγκα ντρούγκα τ' όργανα,  
ώρε, τ' όργανα.

Κάλεσαν και τον μέρμηγκα, ω,  
τα προικιά να κουβαλήσει  
ντράγκα ντρούγκα τ' όργανα,  
ώρε, τ' όργανα.

Κάλεσαν και την αλεπού, ω,  
γιε μ', τις κότες να μαδήσει  
ντράγκα ντρούγκα τ' όργανα,  
ώρε, τ' όργανα.

Κάλεσαν και τον βάτραχο, ω,  
το νερό να κουβαλήσει  
ντράγκα ντρούγκα τ' όργανα,  
ώρε, τ' όργανα.





ΔΡΑΣΤΗΡΙΟΤΗΤΑ 3 ΤΗΣ ΣΕΛΙΔΑΣ 71

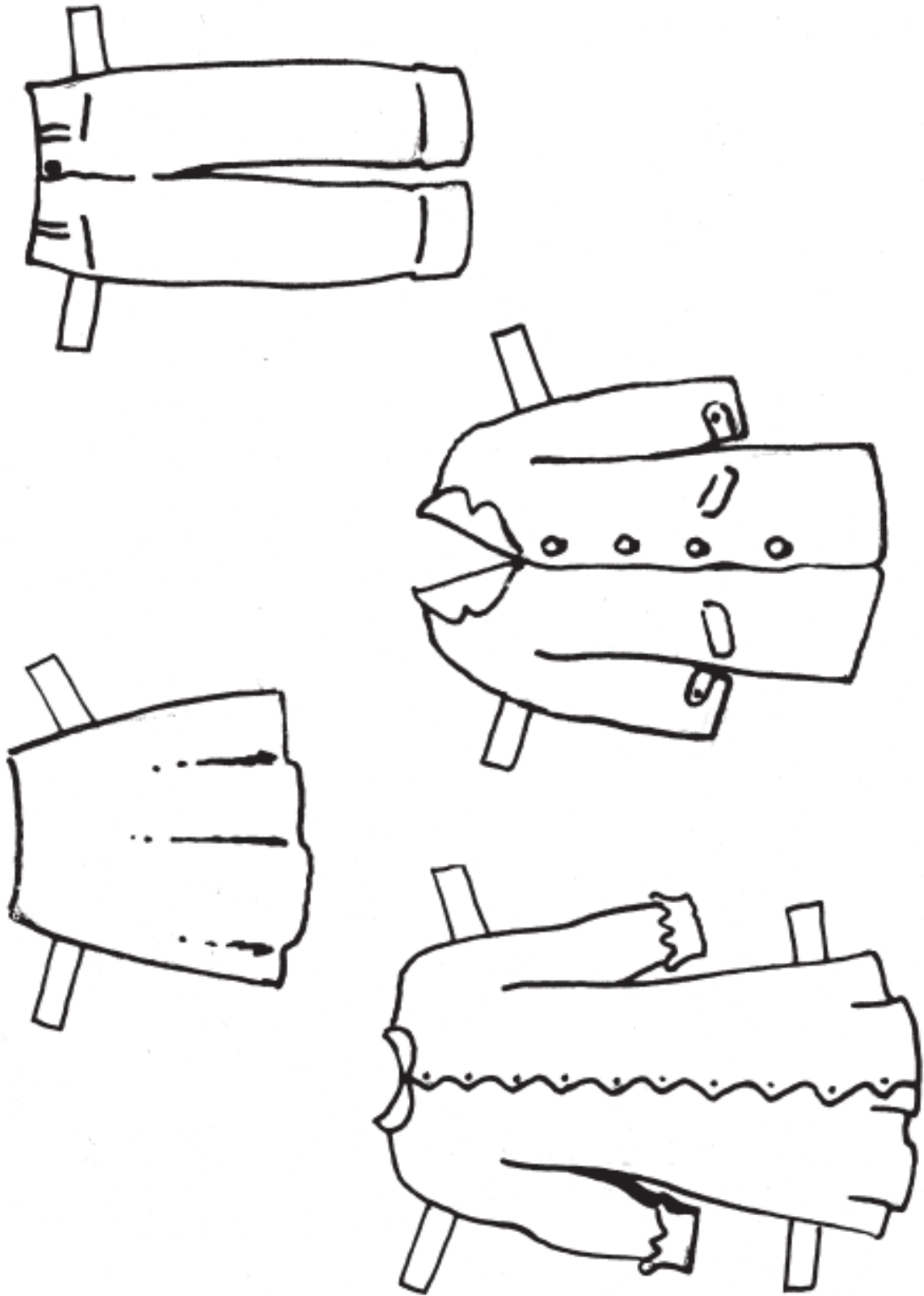

ΔΡΑΣΤΗΡΙΟΤΗΤΑ 3 ΤΗΣ ΣΕΛΙΔΑΣ 71

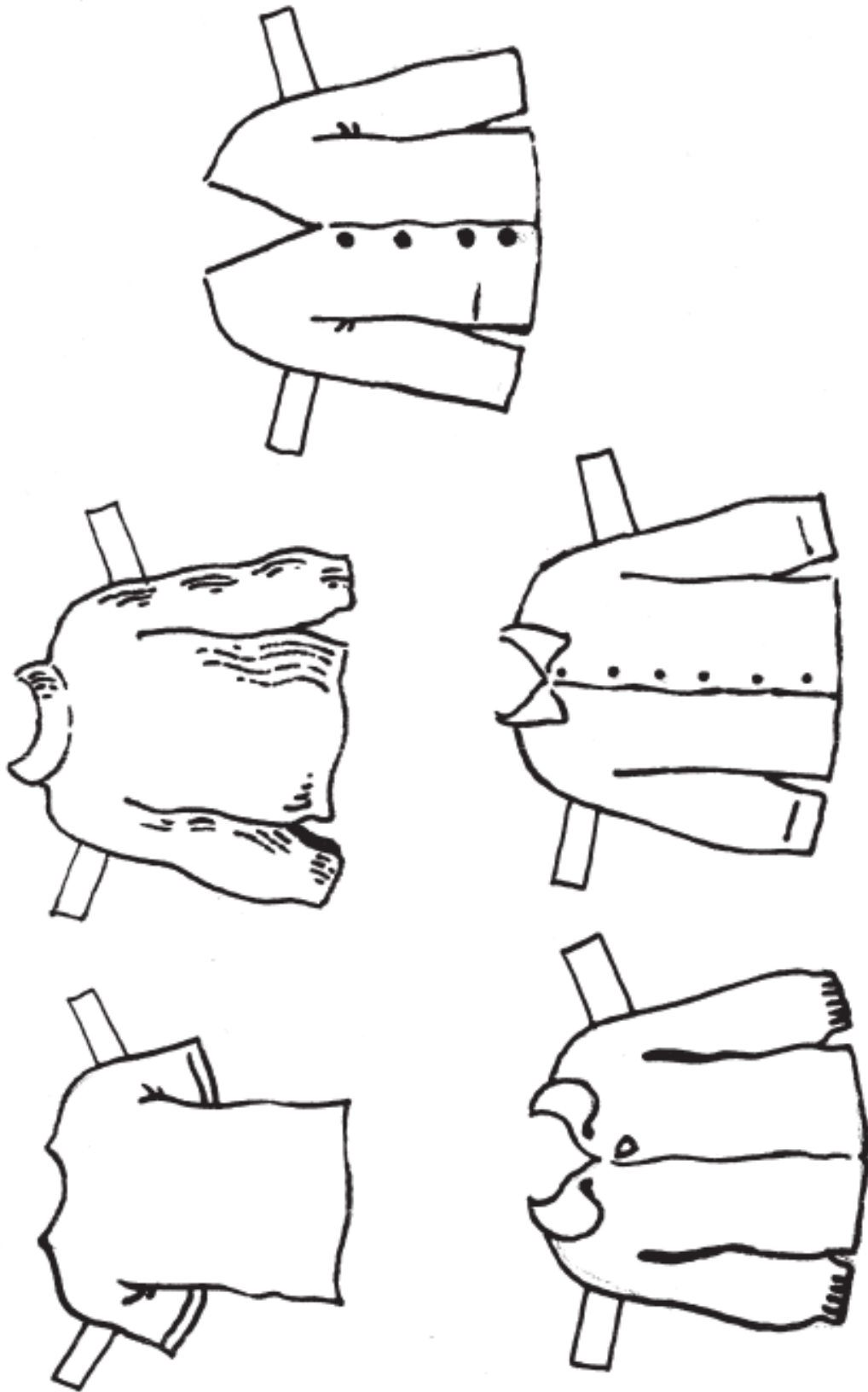

ΔΡΑΣΤΗΡΙΟΤΗΤΑ 3 ΤΗΣ ΣΕΛΙΔΑΣ 71

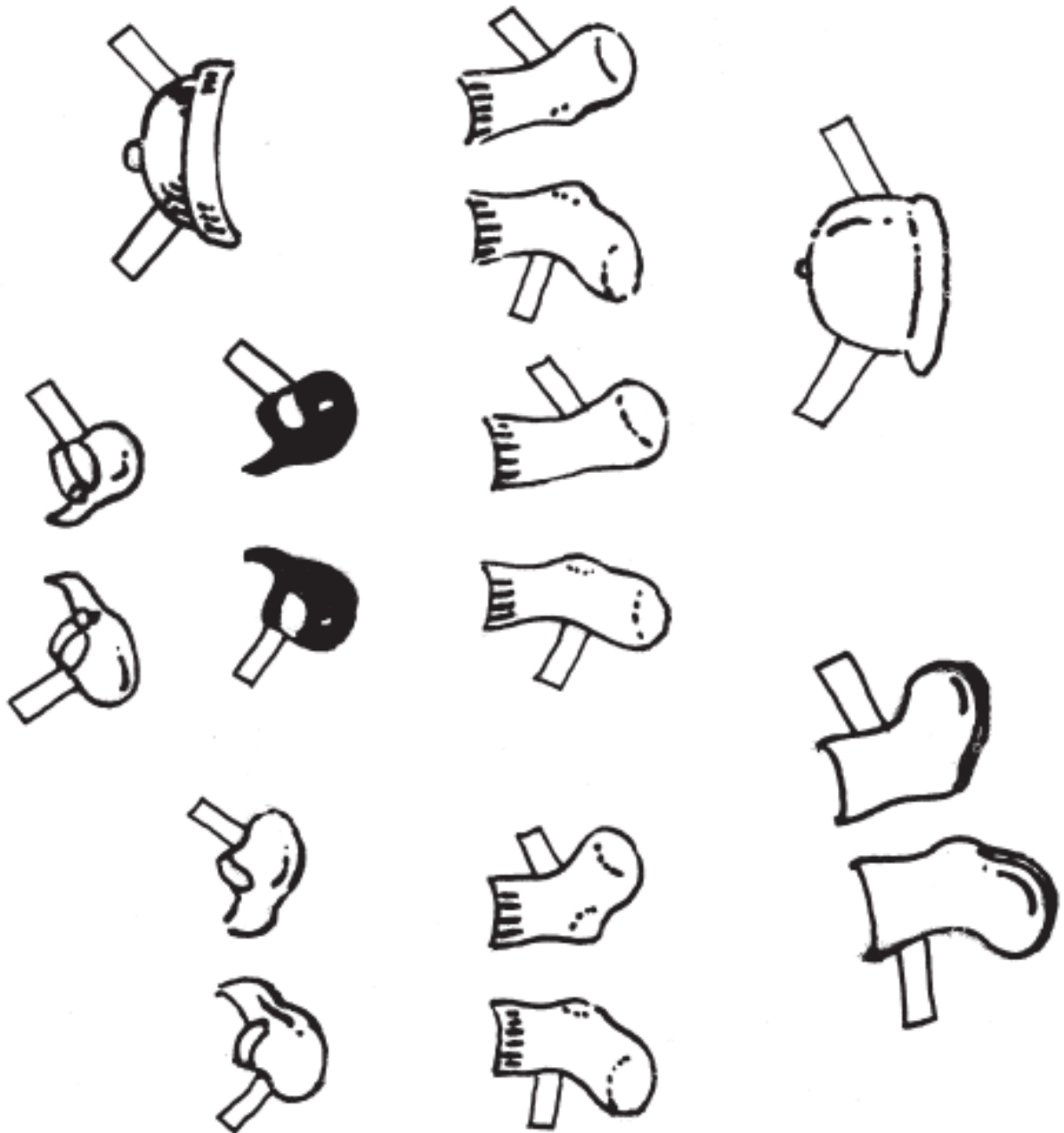

ΔΡΑΣΤΗΡΙΟΤΗΤΑ 3 ΤΗΣ ΣΕΛΙΔΑΣ 71

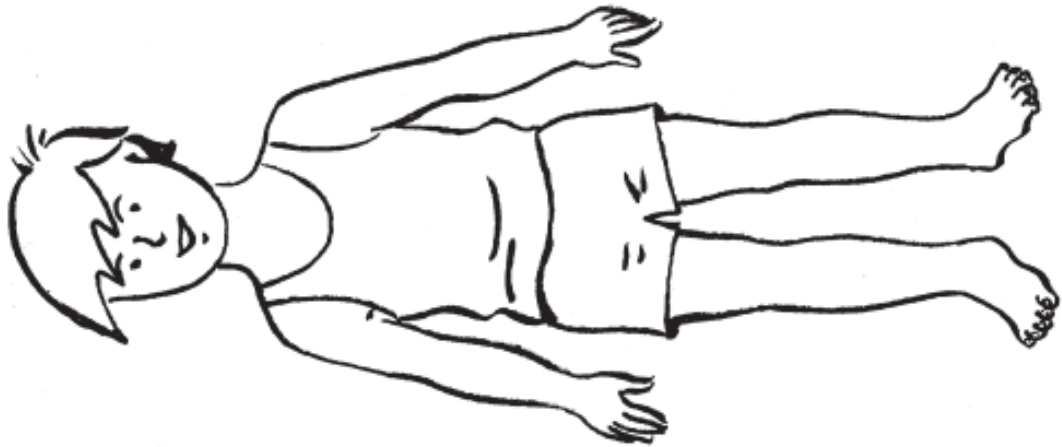
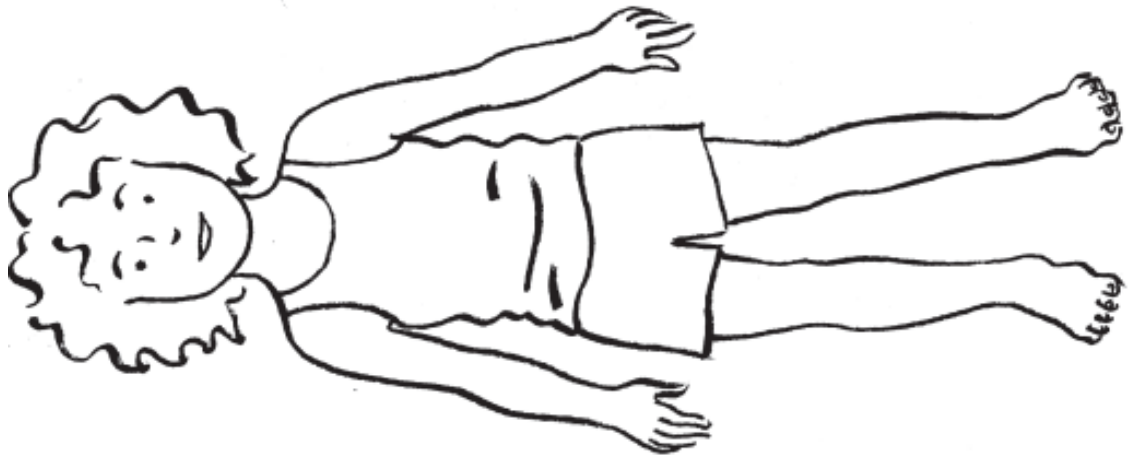

ΔΡΑΣΤΗΡΙΟΤΗΤΑ 5 ΤΗΣ ΣΕΛΙΔΑΣ 68

MΑΡΙΑ

Χερί Χερί Χερί  
Χερί Χερί Χερί

σώμα σώμα σώμα σώμα  
σώμα σώμα σώμα σώμα

Παίξιμο Παίξιμο Παίξιμο  
Παίξιμο Παίξιμο Παίξιμο

Παίξιμο Παίξιμο Παίξιμο  
Παίξιμο Παίξιμο Παίξιμο

στομάχι στομάχι στομάχι  
μάτι μάτι μάτι  
ουτί ουτί ουτί

Χερί Χερί Χερί Χερί  
Χερί Χερί Χερί Χερί



**ΟΔΗΓΙΕΣ ΓΙΑ ΤΗ ΔΙΔΑΣΚΑΛΙΑ  
ΤΟΥ 3<sup>ΟΥ</sup> ΒΙΒΛΙΟΥ ΓΛΩΣΣΑΣ  
ΤΗΣ Α΄ ΤΑΞΗΣ**

**«ΠΑΜΕ ΣΤΗΝ ΑΓΟΡΑ»**





## Συνοπτική περιγραφή ενοτήτων του βιβλίου «Πάμε στην αγορά»

### ΘΕΜΑΤΙΚΕΣ ΕΝΟΤΗΤΕΣ

- Αγορά και προϊόντα
- Διατροφή
- Μεταφορικά μέσα της ξηράς

### ΣΤΟΧΟΙ

- Εκμάθηση βασικού λεξιλογίου
- Κατανόηση του μηχανισμού της ανάγνωσης
- Εμπέδωση της σχέσης φθόγγων-γραμμάτων
- Φωνολογική συνειδητοποίηση
- Εκμάθηση των γραμμάτων *γ, η, λ, ν, ρ, σ, φ, χ* και *ψ*
- Εξοικείωση με βασικές φράσεις καθημερινής επικοινωνίας
- Εξοικείωση με τη δομή της απλής πρότασης στην ελληνική γλώσσα
- Ολική εκμάθηση των λέξεων *και* και *πόσο*
- Εκμάθηση των ουδετέρων ουσιαστικών σε *ι* και του πληθυντικού τους
- Εκμάθηση συχνόχρηστων επιρρημάτων
- Εκμάθηση αντιθέτων επιθέτων και επιρρημάτων
- Επαφή με τον έντυπο λόγο (βιβλία, εφημερίδες)
- Ανάπτυξη της προφορικής και γραπτής έκφρασης
- Επικοινωνία
- Καλλιέργεια δεξιοτήτων
- Ανάπτυξη εμπιστοσύνης, συνεργασίας και ομαδικότητας στην τάξη
- Καλλιέργεια δημιουργικότητας και φαντασίας

### ΧΡΟΝΙΚΗ ΔΙΑΡΚΕΙΑ:

Δύο μήνες και μισός

### ΔΙΔΑΚΤΙΚΑ ΜΕΣΑ

1. Δραστηριότητες που περιέχονται στις *Οδηγίες*
2. Cd του Π.Ε.Μ.
3. Παιχνίδι από τέσσερις καρτέλες με διάτρηση
4. *Τα προϊόντα στην αγορά* (εκπαιδευτικό υλικό των άλλων μαθημάτων)
5. *Το παζάρι κι ο κόσμος του* (εκπαιδευτικό υλικό των άλλων μαθημάτων)
6. *Οι εμπορικοί δρόμοι* (εκπαιδευτικό υλικό των άλλων μαθημάτων)
7. Βιβλία που έχουν διατεθεί στις βιβλιοθήκες των μειονοτικών σχολείων από το Π.Ε.Μ.
  - Ζαραμπούκα, Σ. 1996. *Ο ωραίος Δαρείος*. Αθήνα: Πατάκης
  - Κοντολέων, Μ. 1996. *Η Μάρω πάει για ψώνια*. Αθήνα: Πατάκης
  - Μπράουν, Κ. 1997. *Ο κόμπος της Νέλλης*. Αθήνα: Ρώσση

Τα βιβλία των άλλων μαθημάτων χρησιμοποιούνται ως συμπληρωματικό εποπτικό υλικό σε όποιο σημείο κρίνει ο δάσκαλος απαραίτητο να δώσει στα παιδιά περισσότερα στοιχεία για την αγορά και τα προϊόντα.

## ΤΟ ΠΕΡΙΕΧΟΜΕΝΟ ΤΟΥ ΤΡΙΤΟΥ ΒΙΒΛΙΟΥ ΤΗΣ Α΄ ΤΑΞΗΣ

Το τρίτο βιβλίο για την Α΄ τάξη με τον τίτλο «Πάμε στην αγορά» αποτελεί συνέχεια των δυο προηγούμενων. Εκτός από τους βασικούς ήρωες εμφανίζονται σ' αυτό το βιβλίο οι γονείς των τριών παιδιών, καθώς και πρόσωπα της γειτονιάς που συνυπάρχουν και συναντιούνται στον κοινό δημόσιο χώρο της αγοράς.

Οι θεματικές ενότητες που εξετάζονται είναι η αγορά (καταστήματα, προϊόντα που πωλούνται σε αυτά, επαγγέλματα), η διατροφή και τα μεταφορικά μέσα της ξηράς.

Η εξέλιξη της ιστορίας βασίζεται σε εικόνες, σε μικρά αφηγηματικά κείμενα και σε διάλογους που εξηγούν την πλοκή και εισάγουν στις νέες λεξιλογικές περιοχές. Η πλοκή διακόπτεται από ενδιάμεσα κείμενα που έχουν ως στόχο τη διεύρυνση του λεξιλογίου και των γλωσσικών δομών και παράλληλα τη διδασκαλία ενός διαφορετικού κάθε φορά γράμματος. Τα κείμενα αυτά είναι έμμετρα ή έχουν παιγνιώδες ύφος, ώστε να δίνεται στα παιδιά η δυνατότητα εύκολου εντοπισμού και εκμάθησης εκφράσεων, λέξεων και γραμμάτων. Έχουν πάντα ως αφορμή την ιστορία και καταλήγουν σε δραστηριότητες-ασκήσεις.

Το βιβλίο συνοδεύεται από οδηγίες για τον δάσκαλο, που περιέχουν σειρά ποικίλων δραστηριοτήτων και ασκήσεων προφορικών και γραπτών και ένα παιχνίδι εμπέδωσης λεξιλογίου.

Με το υλικό αυτό επιχειρείται η διδασκαλία των φθόγγων-γραμμάτων *γ, η, λ, ν, ρ, σ, φ, χ* και *ψ* μέσα από κείμενα με πλήρες νόημα, λέξεις, δραστηριότητες και ασκήσεις. Έχουν επιλεγεί καθημερινοί επικοινωνιακοί διάλογοι (π.χ. αγοραπωλησίες) και έχουν χρησιμοποιηθεί λέξεις της ελληνικής που έχουν κοινή ρίζα με λέξεις της τουρκικής γλώσσας. Σε πολλές από αυτές τις λέξεις συνδυάζονται οι νέοι φθόγγοι με αυτούς που διδάχθηκαν στο δεύτερο βιβλίο, ώστε να διευκολυνθεί η κατάκτηση του μηχανισμού της ανάγνωσης και της γραπτής απεικόνισης του προφορικού λόγου.

Διδάσκεται ολικά η λέξη *και*, το ερωτηματικό *πόσο* και ο πληθυντικός των ουδέτερων ουσιαστικών σε *-ι*.

Ακόμη, διδάσκονται τα τοπικά επιρρήματα *μπροστά, πίσω*.

Σε κάθε ενότητα προηγείται η επεξεργασία, η κατανόηση, η εκμάθηση του λεξιλογίου και η προσέγγιση θεματικών εννοιών της *Μελέτης Περιβάλλοντος* μέσα από δραστηριότητες-

ασκήσεις, προφορικές και γραπτές, που αναλύονται λεπτομερώς στη συνέχεια. Ακολουθεί η διδασκαλία των γραμμάτων.

Όσα αναφέρονται στις Οδηγίες για τη διδασκαλία του 2<sup>ου</sup> βιβλίου της Α΄ τάξης *Πού είναι ο Φασαρίας* και αφορούν δραστηριότητες, διδασκαλία γραμμάτων, χρήση εξωσχολικών βιβλίων, εκμάθηση γραφής και ανάγνωσης, συγγραφή ιστοριών και κατασκευή βιβλίων κ.ο.κ. ισχύουν και για τη διδασκαλία του 3<sup>ου</sup> βιβλίου.

### Εμπέδωση της σχέσης φθόγγων-γραμμάτων

Είναι σκόπιμο σ' αυτό το στάδιο, όπου τα παιδιά έχουν διδαχθεί έναν ορισμένο αριθμό γραμμάτων και μπορούν να διαβάσουν ή να γράψουν αρκετές λέξεις με σχετική άνεση, ο δάσκαλος να επιμείνει με συστηματικό τρόπο στην εμπέδωση της σχέσης ανάμεσα στους φθόγγους και στα γράμματα.

Ο δάσκαλος εκμεταλλεύεται κάθε ευκαιρία που του προσφέρεται, κατά τη διαδικασία της ομαδικής ή ατομικής ανάγνωσης και γραφής, ώστε τα παιδιά να μάθουν και να σταθεροποιήσουν την αντιστοιχία φθόγγων και γραμμάτων της ελληνικής γλώσσας, μέχρι του σημείου που η κωδικοποίηση (γραφή) και η αποκωδικοποίηση (ανάγνωση) να γίνονται αυτόματα. Συγκεκριμένα:

1. Ο δάσκαλος, κατά την ομαδική ανάγνωση ενός κειμένου από τον πίνακα ή από μεγάλο χαρτί, δείχνει πάντα με το χέρι του τα γράμματα, τις συλλαβές και τις λέξεις καθώς αυτές εκφέρονται από τον ίδιο και/ή τα παιδιά. Έτσι, το οπτικό με το ακουστικό ερέθισμα σχετίζονται άμεσα.
2. Κατά την ατομική ανάγνωση ενός κειμένου, π.χ. από το βιβλίο του μαθητή, ο δάσκαλος είναι δίπλα στο παιδί και το βοηθάει δείχνοντάς του τα γράμματα και τις συλλαβές που πρέπει κάθε φορά να συνθέσει σε λέξεις.
3. Όταν ο δάσκαλος γράφει κάτι στον πίνακα (π.χ. την ημερομηνία ή ένα απλό μήνυμα) ή σε μεγάλο χαρτί, δίνει έμφαση στην προφορική ανάλυση των λέξεων σε συλλαβές και φθόγγους και των συλλαβών σε φθόγγους.
4. Το ίδιο κάνει και όταν καταγράφει, καθ' υπαγόρευση των ίδιων των παιδιών, λεζάντες εικόνων που έχουν ζωγραφίσει τα ίδια ή ιστορίες που αφηγείται το κάθε παιδί γράφοντας και ζωγραφίζοντας στο τετράδιό του.

Γενικά ο δάσκαλος ενθαρρύνει τα παιδιά να γράφουν μόνα τους όσο καλύτερα μπορούν (και δέχεται ό,τι αποτέλεσμα προκύπτει), βοηθώντας έτσι να αναπτύξουν τη φωνολογική συνειδητοποίησή τους και να διευρύνουν τη γνώση τους για τις σχέσεις γραφημάτων και φωνημάτων.

## Δυσκολίες με τα γράμματα που διδάσκονται στο 3<sup>ο</sup> βιβλίο της Α΄ τάξης

Μεταξύ των γραμμάτων που διδάσκονται με το τρίτο βιβλίο περιλαμβάνονται ορισμένα των οποίων δεν υπάρχουν οι ακριβώς αντίστοιχοι φθόγγοι στην τουρκική γλώσσα. Κατά τη διδασκαλία τους ο δάσκαλος πρέπει να δώσει ιδιαίτερο βάρος στη σωστή προφορά τους. Τέτοιοι φθόγγοι είναι το  $\gamma$  και το  $\chi$ , που προφέρονται με διαφορετικό τρόπο στην τουρκική γλώσσα: το  $\gamma$  είναι φωνήεν και το  $\chi$  είναι φθόγγος λαρυγγικός, που προφέρεται υποτονικά. Επίσης, ορισμένοι φθόγγοι είναι κοινοί στην προφορά τους με φθόγγους της τουρκικής γλώσσας αλλά γράφονται διαφορετικά, όπως το  $\Sigma$ ,  $\sigma$  ή το  $\Psi$ ,  $\psi$ , που απεικονίζεται με δύο γράμματα Κι εδώ ο δάσκαλος χρειάζεται να επιμείνει, ώστε τα παιδιά να εξοικειωθούν με τη γραπτή μορφή των φθόγγων. Ακόμη, χρειάζεται να δοθεί προσοχή στα γράμματα  $\nu$  και  $\rho$ , για να αποφευχθούν πιθανές συγχύσεις με τα γράμματα  $\nu$  ( $\beta$ ) και  $p$  ( $\pi$ ) της τουρκικής. Ένα άλλο σημείο που πρέπει να λάβει σοβαρά υπόψη του ο δάσκαλος είναι ότι, όσον αφορά τα περισσότερα γράμματα αυτού του βιβλίου, η γραπτή απεικόνιση κεφαλαίων και πεζών διαφέρει πολύ. Συνεπώς, απαιτείται να αφιερωθεί πρόσθετος χρόνος για την ορθή αναγνώριση και γραφή των κεφαλαίων γραμμάτων. Εδώ θα βοηθούσε πολύ η αξιοποίηση κάθε είδους έντυπου υλικού που περιέχει λέξεις γραμμένες με κεφαλαία και που θα μπορούσε να φέρει ο δάσκαλος στην τάξη (εφημερίδες, διαφημίσεις, χάρτες κ.ά.).

### Ανάγνωση

Ανάγνωση είναι η κατανόηση ενός κειμένου, δηλαδή το να δίνει κανείς νόημα σ' αυτό που είναι γραμμένο και να μπορεί να το ερμηνεύσει. Ανάγνωση γίνεται και στις εικόνες που συνοδεύουν ένα κείμενο. Η αποκωδικοποίηση και μόνο του κειμένου δε συνιστά ανάγνωση. Η διαδικασία που οδηγεί στην κατανόηση ενός κειμένου είναι η εξής:

1. *Διατύπωση υποθέσεων βάσει των ενδείξεων:* Ο δάσκαλος ζητάει από τα παιδιά να «προβλέψουν» το περιεχόμενο. Με τη βοήθειά του τα παιδιά ενεργοποιούν προηγούμενες γνώσεις τους και ακολουθούν τις ενδείξεις. Ενδείξεις αποτελούν οι εικόνες (τα παιδιά «διαβάζουν» την εικόνα, την ερμηνεύουν και μαντεύουν το περιεχόμενο του κειμένου που τη συνοδεύει), το μέγεθος των λέξεων και του κειμένου, τα γραφιστικά στοιχεία κτλ.
2. *Επαλήθευση των υποθέσεων:* Γίνεται η ανάγνωση-αποκωδικοποίηση του κειμένου από τον δάσκαλο ή τα παιδιά, φωναχτά ή σιωπηρά. Στο στάδιο αυτό: Α) Επαληθεύονται ή επαναδιατυπώνονται οι υποθέσεις. Β) Εντοπίζονται τα λάθη στην ανάγνωση (κυρίως στις περιπτώσεις όπου αλλοιώνεται το νόημα) και διορθώνονται με την υποβολή ερωτήσεων, ώστε να παιδιά να βρουν μόνα τους το νοηματικό λάθος. Γ) Επαναλαμβάνεται η ανάγνωση, ώστε το κείμενο να γίνει κατανοητό.
3. *Διεύρυνση της ανάγνωσης:* Στο στάδιο αυτό ο δάσκαλος ζητάει από τα παιδιά να χωρήσουν στην ανακεφαλαίωση και στον σχολιασμό του κειμένου, να συμπεράνουν πληροφορίες που δεν αναφέρονται ρητά σ' αυτό, να ορίσουν λέξεις ή φράσεις-κλειδιά. Είναι σημαντικό η επεξεργασία να γίνεται από τα ίδια τα παιδιά και ο δάσκαλος να τα καθοδηγεί με ερωτήσεις.

Η ανάγνωση ως δραστηριότητα απαιτεί τον συνδυασμό της σκέψης του αναγνώστη με το ίδιο το κείμενο. Για να μπορεί να συγκεντρωθεί ο αναγνώστης, είναι αναγκαίο η διαδικασία να γίνεται σιωπηρά. Κατά τη μεγαλόφωνη ανάγνωση η σημασία μετατοπίζεται σε δευτερεύουσες πλευρές της ανάγνωσης (απαγγελία, ταχύτητα, λάθη αποκρυπτογράφησης). Η μεγαλόφωνη ανάγνωση έχει νόημα όταν έχει αποδέκτη, π.χ. η παραστατική ανάγνωση ενός καινούριου κειμένου από τον δάσκαλο προς τα παιδιά. Πάντως, η μεγαλόφωνη ανάγνωση σε ορισμένες περιπτώσεις είναι αναγκαία: Ανακάλυψη και αυτοδιόρθωση ενός λάθους, αξιολόγηση της δεξιότητας του μαθητή στην αποκωδικοποίηση, στην ταχύτητα και στην εκφορά των φωνημάτων (περιστασιακά, όχι καθημερινά για όλους τους μαθητές), παιχνίδι ρόλων. Έτσι, σταδιακά, ο δάσκαλος ζητάει από τα παιδιά να διαβάσουν «από μέσα τους» την ιστορία με τη βοήθεια της εικόνας και στη συνέχεια, μετά τη συζήτηση της εικόνας και την πρώτη δική του ανάγνωση, να τη διαβάσουν και πάλι «από μέσα τους».

Ο δάσκαλος λειτουργεί ως πρότυπο αναγνώστη για τα παιδιά.

Αν ο δάσκαλος διαβάζει τονίζοντας τα άρθρα ή αφήνοντας κενά ανάμεσα στις λέξεις, το ίδιο θα κάνουν και τα παιδιά. Ο τρόπος όμως αυτός δε βοηθάει ούτε στην κατανόηση ούτε στην καλύτερη αποκωδικοποίηση. Είναι σημαντικό η μεγαλόφωνη ανάγνωση να γίνεται με φυσικό τρόπο, ώστε να οδηγεί στην ολική κατανόηση του κειμένου.

Η ανάγνωση δεν εξαντλείται στα κείμενα του βιβλίου. Τα παιδιά με οποιαδήποτε αφορμή διαβάζουν ένα κείμενο, κάτι που έχουν γράψει, κάτι που γράφει ο δάσκαλος στον πίνακα, ένα γράμμα που στέλνει ή λαμβάνει η τάξη ένα φυλλάδιο, τον τίτλο ενός βιβλίου κ.ο.κ. Σ' αυτό το στάδιο διαβάζει ο δάσκαλος δείχνοντας τις λέξεις και δίνει στα παιδιά τη δυνατότητα να διαβάσουν τις λέξεις που ξέρουν.

### Εξωσχολικά βιβλία

Όπως ήδη έχει τονιστεί, η επαφή και η εξοικείωση με τα εξωσχολικά βιβλία συμβάλλει καθοριστικά στην εκμάθηση της γλώσσας. Στην *Εισαγωγή των Οδηγιών για τη διδασκαλία του 2<sup>ου</sup> βιβλίου της Α' τάξης «Πού είναι ο Φασαρίας;»* περιγράφονται κάποιοι ενδεικτικοί τρόποι προσέγγισης των βιβλίων, που έχουν στόχο την εξοικείωση των παιδιών με αυτά. Στη συνέχεια επισημαίνονται κάποιες επιπλέον ενέργειες που υποστηρίζουν την ένταξη μιας «μικρής βιβλιοθήκης» στη διαδικασία του γλωσσικού μαθήματος.

1. Η απόκτηση ενός καινούριου βιβλίου γίνεται αφορμή για μια μικρή «γιορτή» γύρω από αυτό, η οποία ανατρέπει τη συνηθισμένη σχολική μέρα και της δίνει έναν χαρούμενο τόνο, που συνδέεται άμεσα με το νέο απόκτημα της βιβλιοθήκης της τάξης.
2. Ο δάσκαλος παρουσιάζει με έναν ιδιαίτερο τρόπο το καινούριο βιβλίο, προσπαθώντας να μεταδώσει και στα παιδιά τη χαρά του γι' αυτό (βλ. Οδηγίες 2<sup>ου</sup> τεύχους, σελ. 48-49). Αφού το ξεφυλλίσει μαζί με τα παιδιά και διαβάσει κάποια μέρη του, αν είναι μεγάλο (μόνο ως πηγή απόλαυσης κι όχι σε αυτή τη φάση ως μέσο εκμάθησης της γλώσσας), δίνει αρκετό χρόνο στα παιδιά να το κοιτάζουν και να το συζητήσουν μεταξύ τους και στο τέλος ζητάει να φτιάξουν μια διαφημιστική αφίσα για το καινούριο βιβλίο.

3. Η εξοικείωση των παιδιών με τα βιβλία εξαρτάται και ενισχύεται και από την πρόσβαση που μπορούν να έχουν σ' αυτά. Ο χώρος και ο τρόπος τοποθέτησης των βιβλίων στην τάξη πρέπει να ενθαρρύνει τα παιδιά να τα πιάσουν και να τα ανοίξουν.
4. Τα βιβλία της βιβλιοθήκης της τάξης, τα εξωσχολικά και αυτά που έχουν κατασκευάσει τα ίδια τα παιδιά, πρέπει να είναι τοποθετημένα σε χώρο που να τα φτάνουν τα παιδιά και με τρόπο ώστε να φαίνονται τα εξώφυλλά τους. Η γωνιά της βιβλιοθήκης πρέπει να είναι έτσι διαμορφωμένη (χρωματιστό ύφασμα ή χαρτόνι, ζωγραφίες από τους ήρωες, εξώφυλλα ζωγραφισμένα από τα παιδιά κτλ.) ώστε να προκαλεί τα παιδιά να την πλησιάσουν.
5. Το διάβασμα ή το ξεφύλλισμα των βιβλίων της βιβλιοθήκης της τάξης, ατομικό-σιωπηρό ή σε μικρότερες ομάδες 2-3 παιδιών, πρέπει να θεωρείται από όλους ένα σημαντικό μέρος της σχολικής καθημερινής ζωής.
6. Ο δάσκαλος χρειάζεται να προβλέπει στον προγραμματισμό που κάνει κάποιο χρονικό διάστημα αποκλειστικά αφιερωμένο στη διαδικασία της αυτόνομης ενασχόλησης των παιδιών με τα βιβλία της βιβλιοθήκης.
7. Το διάβασμα των βιβλίων της βιβλιοθήκης μπορεί επίσης να αποτελεί στην τάξη μια παράλληλη δραστηριότητα για τους μαθητές άλλων τάξεων σε περιπτώσεις συνδιδασκαλίας ή όταν κάποιοι μαθητές έχουν ολοκληρώσει νωρίτερα από τους υπόλοιπους κάποια δραστηριότητα.

### **Εξωσχολικά βιβλία και διδασκαλία γραμμάτων**

Κατά τη διδασκαλία κάθε γράμματος προτείνεται η εμπέδωσή του μέσα από την ανάγνωση και επεξεργασία ενός εξωσχολικού βιβλίου. Ενδεικτικά αναφέρονται βιβλία που έχουν διατεθεί για το σκοπό αυτό στις βιβλιοθήκες των μειονοτικών σχολείων από το Π.Ε.Μ.

#### Η διδασκαλία του Φ, φ (ενδεικτικά)

Ο δάσκαλος διαβάζει στα παιδιά τον «Ωραίο Δαρείο» μέχρι τη φράση «γεμάτη περιπέτειες». Επισημαίνει τις λέξεις από Φ, φ, π.χ. φακές, φαΐ, φρέσκο, φραντζόλες, φουσκωτά, φουρνάρισσα. Γράφει αυτές τις λέξεις στον πίνακα. Τα παιδιά ανακαλύπτουν ότι αρχίζουν όλες από φ. Παρακινεί τα παιδιά να βρουν κι άλλες λέξεις που αρχίζουν από Φ, φ, π.χ. τα δικά τους ονόματα ή ονόματα φίλων και συγγενών ή λέξεις από το λεξιλόγιο του προηγούμενου βιβλίου. Όλες οι λέξεις γράφονται στον πίνακα ή σε χαρτί του μέτρου.

Με τον ίδιο τρόπο προτείνεται εμπέδωση των γραμμάτων που διδάσκονται σε αυτό το τεύχος από τα εξής βιβλία:

*X, χ:* «Τα χρώματα του Έλμερ» και «Αυτό το σπίτι τίνοσ είναι;»

*Γ, γ:* «Ο υπναράς»

*N, ν:* «Ο κόμπος της Νέλλης»

*Λ, λ:* «Τα χρώματα του Έλμερ»

*Σ, σ:* «Ο πρώτος περίπατος του Σποτ»

*Ψ, ψ:* «Η Μάρω πάει για ψώνια»

*H, η:* «Ο κόμπος της Νέλλης»

*P, ρ:* «Ο υπναράς»

## Λίστες λέξεων

Κατά τη διδασκαλία του 3<sup>ου</sup> βιβλίου θεωρείται απαραίτητη η σύνταξη νέας σειράς από λίστες (βλ. *Οδηγίες για τη διδασκαλία του 2<sup>ου</sup> βιβλίου της Α' τάξης «Πού είναι ο Φασαρίας»*, *Εισαγωγή, Λίστες λέξεων*) οι οποίες θα περιέχουν λέξεις που συνδέονται μεταξύ τους νοηματικά και έχουν σημασία για τα παιδιά. Έτσι, προτείνεται η σύνταξη καταλόγων με μαγαζιά, με προϊόντα που πωλούνται, με φαγητά που αρέσουν στα παιδιά κτλ., ανάλογα με το θέμα που κάθε φορά διδάσκεται.

Ακόμα, προτείνεται ο εμπλουτισμός κάθε θεματικής λίστας που ήδη έχει συνταχθεί στην τάξη με τις σχετικές λέξεις από το νέο λεξιλόγιο (π.χ. προστίθεται ο *γάιδαρος* στη λίστα των ζώων).

### **Λίστες με αφορμή τη διδασκαλία των γραμμάτων**

1. Ο δάσκαλος γράφει στον πίνακα ένα από τα γράμματα που έχουν διδαχθεί. Ζητάει από τα παιδιά να σκεφτούν, να πουν και να καταγράψουν πράγματα που μπορούν να ψωνίσουν στην αγορά και που αρχίζουν από αυτό το γράμμα ή τελειώνουν σε αυτό το γράμμα (η, ι, ο). Οι λέξεις γράφονται στον πίνακα ή σε χαρτί του μέτρου η μια κάτω από την άλλη. Με χρωματιστή κιμωλία τονίζουν το γράμμα αυτό στις λέξεις. Στη συνέχεια τα παιδιά διαβάζουν τη λίστα, τη γράφουν στο τετράδιό τους και ζωγραφίζουν δίπλα σε κάθε λέξη το προϊόν που αντιστοιχεί. Η άσκηση επαναλαμβάνεται με κάθε γράμμα – και με τα γράμματα του προηγούμενου βιβλίου. Αν δεν υπάρχουν αρκετές γνωστές στα παιδιά λέξεις που να αρχίζουν ή να τελειώνουν σε κάποιο γράμμα (π.χ. το ν), ο δάσκαλος αφήνει το γράμμα αυτό τελευταίο και ζητάει από τους μαθητές να βρουν λέξεις που να το περιέχουν.
2. Μετά την ολοκλήρωση της προηγούμενης άσκησης μπορεί ο δάσκαλος να ζητήσει από τα παιδιά να γράψουν δίπλα σε κάθε προϊόν την ονομασία του μαγαζιού που το πουλάει.

## Ασκήσεις εμπέδωσης

Ο δάσκαλος μπορεί να χρησιμοποιήσει τις ασκήσεις που προτείνονται στις *Οδηγίες για τη διδασκαλία του 2<sup>ου</sup> βιβλίου της Α' τάξης «Πού είναι ο Φασαρίας»* (βλέπε *Εισαγωγή, Ασκήσεις εμπέδωσης*) και συγκεκριμένα τις δραστηριότητες «Το ποντίκι που τρώει τα γράμματα», «Ποια λέξη έκρυψα;» «Ιστορίες με τα γράμματα» χρησιμοποιώντας τα προς διδασκαλία γράμματα, καθώς και κείμενα από το 3<sup>ο</sup> βιβλίο.

Ο δάσκαλος φροντίζει να εμπλουτίζεται συνεχώς το λεξικό, όπως περιγράφεται στις *Οδηγίες για τη διδασκαλία του 2ου βιβλίου της Α' τάξης «Πού είναι ο Φασαρίας»* (βλέπε *Εισαγωγή, Λεξικό*), με λέξεις που αρχίζουν από τα γράμματα που διδάσκονται στο 3ο βιβλίο.

Επαναλαμβάνει τα λεξοαινίγματα (βλέπε *Οδηγίες για τη διδασκαλία του 2ου βιβλίου της Α' τάξης «Πού είναι ο Φασαρίας»*, *Εισαγωγή, Ασκήσεις εμπέδωσης*) παίζοντάς τα και με τους δύο τρόπους. Χρησιμοποιεί το λεξιλόγιο αυτού του βιβλίου, π.χ. ονόματα φρούτων, λαχανικών κτλ. Επαναλαμβάνει το σχηματισμό λέξεων (βλέπε *Οδηγίες για τη διδασκαλία του 2ου βιβλίου της Α' τάξης «Πού είναι ο Φασαρίας»*, *Εισαγωγή, Ασκήσεις εμπέδωσης*). Κατά τον σχηματισμό των λέξεων ο δάσκαλος ξεκινάει από τις μικρότερες και απλούστερες λέξεις και προχωράει στις μεγαλύτερες και δυσκολότερες.

Ακολουθεί μια λίστα λέξεων και εκφράσεων γνωστών στα παιδιά που σχηματίζονται από γράμματα που έχουν διδαχθεί.

αγορά	λαχανικά	σακί
αγόρι	λεκάνη	σαλάμι
άλογο	λεμόνια	σήμερα
αρνί	λεφτά	σκόρδα
άσπρο	μακαρόνια	σοκολάτα
γάλα	μαμά	σπίτι
γάτα	μάτι	στέγη
γιαγιά	μεγάλο	
γιλέκο	Με λένε Αχμέτ	στόμα
γόμα	Μελέκ	ταψί
γράφω	μέρα	τόπι
γράψε	μήλο	τρένο
δράκος	μηχανάκι	φαγητό
έλα	μικρός	φακή
	νερό	φαράσια
Έπεσε ο τενεκές	Νικήτας	φασαρία
Ηλίας	όνομα	Φασαρίας
ήλιος	όχι	φασόλια
ιστορία/ες		φίλη/ος
καλημέρα		φιστίκια
καλό	παλιό	φορτηγό
καπέλο	παλτό	χαλί
καραμέλες καρέκλα	πάμε	χαρτί
καραμέλες	πάνε	χασάπης
κάρο	πάρε	χέρι
καφάσι	πατημασιές	χόρτα
κεφάλι	περίμενε	χρώματα
κίτρινο	πόρτα	ψαράς
κόκαλο	πορτοκαλί	ψάρι
κόκκινο	πορτοκάλια	ψηλός
κόκορας	ποτάμι	ψησταριά
κότα	πράσινο	ψώνια
κρέας	πρόσεχε	
λάχανα	ράφια	



### ► Μάντεψε τι είναι

ΥΛΙΚΑ: Σελοτέιπ, μολύβια, χρώματα, χαρτιά Α4

1. Τα παιδιά ζωγραφίζουν σε μικρά χαρτιά και γράφουν από κάτω την αντίστοιχη λέξη από το θεματικό λεξιλόγιο που θέλει ο δάσκαλος να εμπεδώσουν.
2. Ο δάσκαλος συγκεντρώνει όλα τα χαρτιά και ζητάει από κάποιο παιδί να σηκωθεί. Κολάει στην πλάτη του ένα από τα χαρτιά, έτσι ώστε να μη δει ποια λέξη είναι γραμμένη και ζωγραφισμένη. Τα υπόλοιπα παιδιά τη βλέπουν.
3. Το παιδί που έχει το χαρτί στην πλάτη προσπαθεί να βρει ποια λέξη είναι γραμμένη σ' αυτό κάνοντας ερωτήσεις στα υπόλοιπα παιδιά, τα οποία επιτρέπεται να απαντούν μόνο με ΝΑΙ ή ΟΧΙ.
4. Ο δάσκαλος παίζει πρώτος το παιχνίδι και, με το χαρτί κολλημένο στην πλάτη του, ψάχνει τη λέξη. Στη συνέχεια, με κατάλληλες ερωτήσεις αναζητάει τη λέξη, ξεκινώντας από τη θεματική κατηγορία που πιθανόν αυτή ανήκει (π.χ. «Είναι φρούτο;»). Προχωράει στην ανακάλυψη πιο συγκεκριμένων χαρακτηριστικών, ρωτώντας π.χ. «Είναι κίτρινο;».

### ► Λέξεις που μοιάζουν

Καθώς τα παιδιά μαθαίνουν όλο και περισσότερα γράμματα της ελληνικής γλώσσας, μπορούν να προχωρήσουν σε μερικά ευχάριστα λεκτικά παιχνίδια. Ένα από αυτά αφορά την παραγωγή νέων λέξεων (γνωστών στα παιδιά) με την αλλαγή ενός γράμματος σε ορισμένες λέξεις. Έτσι, π.χ. η λέξη «ένα» μετατρέπεται σε «έλα», η λέξη «πόρτα» σε «χόρτα» η λέξη «πάμε» σε «πάρε» και η λέξη «γάλα» σε «γάτα» και αντίστροφα. Η δραστηριότητα αυτή μπορεί να γίνει τόσο προφορικά όσο και γραπτά.

### ► Βρες τη λέξη

ΥΛΙΚΑ: Χαρτί Α4, μαρκαδόροι, μικρά κουτιά ή φάκελοι, φωτοτυπίες

1. Ο δάσκαλος επιλέγει 3-4 λέξεις από μια θεματική ενότητα και τις γράφει σε χαρτί. Κάνει τόσες φωτοτυπίες όσα και τα παιδιά. Κόβει τις λέξεις και δίνει σε κάθε παιδί μία σειρά.
2. Κάθε παιδί βάζει τις λέξεις του σε ένα μικρό κουτί. Τα παιδιά κάθονται σε ζευγάρια. Ένα παιδί από κάθε ζευγάρι παίρνει από το κουτί μια λέξη και λέει στο ζευγάρι του: «βρες τη λέξη... και διάβασέ τη». Κατόπιν οι ρόλοι αντιστρέφονται.
3. Ο δάσκαλος κατά διαστήματα προσθέτει κι άλλες λέξεις στα κουτιά.
4. Καθώς τα παιδιά μαθαίνουν τις λέξεις, ο δάσκαλος βάζει στο παιχνίδι έναν νέο όρο: τους ζητάει να κάνουν προτάσεις με αυτές τις λέξεις.
5. Καλό είναι να προτείνουν και τα παιδιά λέξεις για το κουτί τους.
6. Μπορούν να πάρουν το κουτί στο σπίτι τους και να παίξουν το παιχνίδι με τα αδέρφια ή τους γονείς τους.

### ► Εικόνα - γράμμα - λέξη

ΥΛΙΚΑ: Εικόνες από περιοδικά, κόλλα στικ, χαρτόνι, ψαλίδι, χοντρός μαρκαδόρος

1. Ο δάσκαλος βρίσκει από περιοδικά ή συσκευασίες εικόνες από προϊόντα/λέξεις των

οποίων τα παιδιά γνωρίζουν το αρχικό και το τελικό γράμμα. Τις κολλάει σε μικρές καρτέλες από χαρτόνι. (Διαφορετικά, ζωγραφίζουν τα παιδιά τις εικόνες από τα προϊόντα ή τις φωτοτυπεί ο δάσκαλος από το λεξιλόγιο του βιβλίου.)

2. Γράφει σε μικρά ομοίμορφα χαρτονάκια το αρχικό γράμμα της λέξης, σε άλλο το τελικό και σε άλλο ολόκληρη τη λέξη. Αυτό μπορεί να το κάνει ρωτώντας τα παιδιά ποιο γράμμα πρέπει να γράψει κάθε φορά.
3. Τα παιδιά χωρίζονται σε ζευγάρια και ο δάσκαλος τους μοιράζει τις εικόνες με τα αντίστοιχα χαρτονάκια γραμμάτων (αρχικό-τελικό) και λέξεων.
4. Το ένα παιδί κάθε ζευγαριού πρέπει να βρει το αρχικό και το άλλο το τελικό γράμμα της λέξης. Μετά πρέπει να βρουν και τα δύο μαζί το χαρτονάκι με τη λέξη.
5. Το παιχνίδι γίνεται πιο δύσκολο αν ο δάσκαλος μοιράσει στα ζευγάρια τις λέξεις και τους ζητήσει να ταιριάξουν τις εικόνες (σαν τόμπολα).

α	ι		αχλάδι
---	---	---	--------

#### ► Παιχνίδι με κάρτες – προϊόντα μαγαζιών

ΥΛΙΚΑ: Κάρτες παιχνιδιού (4 μαγαζιά, 5 προϊόντα κάθε μαγαζιού)

Το υλικό του παιχνιδιού βρίσκεται στον ιστότοπο του Π.Ε.Μ. [www.museduc.gr](http://www.museduc.gr); βλ. και Παράρτημα.

##### Εκδοχή Α΄

1. Ο δάσκαλος μοιράζει σε τέσσερα παιδιά τις τέσσερις κάρτες των μαγαζιών και από πέντε καρτέλες διαφορετικών προϊόντων. Γράφει σε ένα χαρτί ή στον πίνακα σε στήλες το είδος του μαγαζιού, π.χ. φούρνος, και από κάτω τα προϊόντα που πουλιούνται σε αυτό, όπως ακριβώς υπάρχουν στις καρτέλες.
2. Κάθε παιδί πρέπει να συγκεντρώσει και τα πέντε προϊόντα που αντιστοιχούν στην κάρτα του μαγαζιού που έχει πάρει.
3. Τα παιδιά «τα βγάζουν» με κάποιο λάχνισμα, για να δουν ποιο θα ξεκινήσει πρώτο. Το παιδί που ξεκινάει ζητάει από το διπλανό του ένα από τα προϊόντα που του λείπουν ρωτώντας π.χ. «Έχεις το τυρί;». Αν το παιδί που ρωτήθηκε έχει τη συγκεκριμένη κάρτα, τη δίνει και παίρνει στη θέση της μία κάρτα που δε θέλει το πρώτο παιδί, το οποίο συνεχίζει να παίζει. Αν το πρώτο παιδί δε βρει τη συγκεκριμένη κάρτα που ζήτησε, παίζει το διπλανό του.
4. Νικητής βγαίνει όποιος συγκεντρώσει πρώτος τις 5 κάρτες που αντιστοιχούν στην κάρτα-μαγαζί που έχει.

##### Εκδοχή Β΄

Ο τρόπος που παίζεται το παιχνίδι παραμένει ο ίδιος με αυτόν της εκδοχής Α΄.

Αλλάζει μόνο ο σκοπός του παιχνιδιού: τα παιδιά πρέπει να συγκεντρώσουν ένα προϊόν από κάθε μαγαζί.

Σε αυτή την εκδοχή οι κάρτες-μαγαζιά μένουν ανοιχτές μπροστά στα τέσσερα παιδιά.

### Εκδοχή Γ'

ΥΛΙΚΑ: Διπλές κάρτες παιχνιδιού (4 μαγαζιά X 2 και 20 προϊόντα X 2)

1. Ο δάσκαλος μοιράζει σε 4 παιδιά από 6 κάρτες και τοποθετεί τις υπόλοιπες μπροστά τους σε μια στοίβα ανάποδα, εκτός από την επάνω που τη βλέπουν. Όπως και στις δύο προηγούμενες εκδοχές, ο δάσκαλος έχει γράψει στον πίνακα ή σε ένα χαρτί το μαγαζί και από κάτω τα πέντε προϊόντα που πουλιούνται σε αυτό.
2. Κάθε παιδί πρέπει να συγκεντρώσει την κάρτα ενός μαγαζιού και τις πέντε κάρτες-προϊόντα που του αντιστοιχούν.
3. Κάθε παιδί παίρνει με τη σειρά του μια κάρτα από τη στοίβα. Αν δεν τη θέλει, πρέπει να τη βάλει πίσω στον πάτο της στοίβας. Αν τη θέλει και την κρατήσει, πρέπει να βάλει μια άλλη στη θέση της, στον πάτο της στοίβας.
4. Νικητής είναι το παιδί που θα συγκεντρώσει πρώτο την κάρτα ενός μαγαζιού και τις πέντε κάρτες με τα προϊόντα που του αντιστοιχούν.

### ► Αγορά

1. Ο δάσκαλος μοιράζει σε κάθε παιδί μισό Α4. Ζητάει από τα παιδιά να ζωγραφίσουν ένα προϊόν από την αγορά (η δραστηριότητα μπορεί να γίνει και για κάθε μαγαζί ξεχωριστά).
2. Μετά ζητάει να του πουν αν το προϊόν τους το αγοράζουν, το πουλάνε, το τρώνε, τους αρέσει κτλ. Με τη βοήθεια του δασκάλου και του λεξιλογίου του βιβλίου, το παιδί γράφει την πρόταση που είπε, π.χ. «Εγώ αγοράζω γάλα», «Εμένα μου αρέσει το τυρί», «Εγώ πουλάω ελιές».
3. Στη συνέχεια, οι σελίδες αυτές δένονται σε βιβλίο τάξης και, ανάλογα με τα ρήματα που θα χρησιμοποιηθούν, μπαίνει ο τίτλος, π.χ. «Τι αγοράζω», «Τι μου αρέσει» κτλ.

### ► Απλό σκραμπλ

Στην άσκηση αυτή χρησιμοποιούνται γνωστές λέξεις που σχηματίζονται από τα γράμματα που έχουν ήδη διδαχθεί.

ΥΛΙΚΑ: Χαρτόνι, ψαλίδι, χοντρός μαρκαδόρος, μολύβια, χαρτιά

1. Ο δάσκαλος, αφού κόψει μικρά τετράγωνα χαρτονάκια (30-40), γράφει σε καθένα από αυτά ένα από τα γράμματα που έχει ήδη διδάξει. Ανάλογα με τον αριθμό των παιδιών, γράφει περισσότερες από δύο φορές κάθε σύμφωνο και διπλάσιο αριθμό φωνηέντων.
2. Τα παιδιά χωρίζονται σε μικρότερες ομάδες (3-5 παιδιών) και ο δάσκαλος δίνει στο καθένα από 7-8 γράμματα, 1 χαρτί και 1 μολύβι προσέχοντας με τα γράμματα αυτά να σχηματίζονται τουλάχιστον δύο γνωστές λέξεις.
3. Τους ζητάει, αφού κάνει ο ίδιος μερικά παραδείγματα, να σχηματίσουν όσο πιο πολλές λέξεις μπορούν με τα γράμματα που έχουν. Τα παιδιά μπορούν να χρησιμοποιούν το κάθε γράμμα περισσότερες φορές, αν χρειάζεται, για τον σχηματισμό άλλων λέξεων.

4. Τα παιδιά γράφουν πάνω στο χαρτί τους τα γράμματα που έχουν στη διάθεσή τους και στη συνέχεια κάθε λέξη που σχηματίζουν.
5. Μετρούν με τη βοήθεια του δασκάλου τους πόντους: 1 πόντος για κάθε σωστή λέξη.
6. Όταν ο δάσκαλος κρίνει ότι τα παιδιά έχουν βρει αρκετές λέξεις, τους ζητά να ανταλλάξουν μεταξύ τους, μέσα στην ομάδα, τα χαρτονάκια με τα γράμματα, ώστε να κερδίσουν περισσότερους πόντους.
7. Τέλος, ο δάσκαλος γράφει στον πίνακα τα ονόματα των παιδιών και κάθε παιδί σημειώνει τους πόντους του δίπλα στο όνομά του.

# ΠΡΩΤΗ ΕΠΑΦΗ ΤΩΝ ΠΑΙΔΙΩΝ ΜΕ ΤΟ ΒΙΒΛΙΟ

## ΤΟ ΕΞΩΦΥΛΛΟ ΚΑΙ Η ΠΡΩΤΗ ΣΕΛΙΔΑ

### ► Στόχοι

- Εξοικείωση με το βιβλίο
- Ανάπτυξη της προφορικής έκφρασης

- A) Ο δάσκαλος μοιράζει τα βιβλία και ζητάει από τα παιδιά να τα ξεφυλλίσουν και να τα σχολιάσουν.
- B) Δείχνει τον τίτλο του βιβλίου και ζητάει από τα παιδιά να μαντέψουν τι λέει. Τα βοηθάει επικεντρώνοντας την προσοχή τους στην εικόνα του εξωφύλλου.
- Γ) Στη συνέχεια, διαβάζει τον τίτλο του βιβλίου δείχνοντάς τον με το δάχτυλο στο δικό του βιβλίο, αρχικά στο εξώφυλλο και κατόπιν στη σελίδα 1.
- Δ) Ο δάσκαλος ζητάει από τα παιδιά να κάνουν υποθέσεις για το περιεχόμενο του βιβλίου και τα παρακινεί με ερωτήσεις, π.χ. «Τι λέει το βιβλίο;» «Τι πουλάνε στην αγορά;» «Τι έκανε ο Φασαρίας;».
- E) Τα παιδιά συμπληρώνουν το όνομά τους στη σελίδα 3.

## ΕΠΕΞΕΡΓΑΣΙΑ ΤΩΝ ΣΕΛΙΔΩΝ 4-5

### ► Στόχοι

- Ανάπτυξη της ελεύθερης έκφρασης
- Εκμάθηση λεξιλογίου
- Δημιουργική έκφραση
- Προφορική και γραπτή έκφραση
- 

Ο δάσκαλος με απλές ερωτήσεις ζητάει από τους μαθητές να πουν τι βλέπουν στην εικόνα και να μαντέψουν τι είναι γραμμένο στις ταμπέλες της εικόνας. Στη συνέχεια, διαβάζει το κείμενο. Ακολουθεί συζήτηση με έμφαση στα μαγαζιά.

### ► Βόλτα στη γειτονιά: Δραστηριότητα

ΣΤΟΧΟΙ: Ανάπτυξη της ελεύθερης έκφρασης  
Δημιουργική έκφραση  
Προφορική και γραπτή έκφραση

ΥΛΙΚΑ: Χαρτιά Α4, μολύβια, γόμες, μαρκαδόροι ή ξυλομπογιές

1. Ο δάσκαλος και τα παιδιά βγαίνουν μια βόλτα στη γειτονιά. Τα παιδιά με τη βοήθεια του δασκάλου καταγράφουν και ζωγραφίζουν τα μαγαζιά και επιγραφές τους. Διατυπώνουν υποθέσεις για το περιεχόμενο των επιγραφών αλλά και κάθε άλλης ταμπέλας, καθώς και για τα προϊόντα που πωλούνται.

2. Ο δάσκαλος μπορεί να φέρει μια φωτογραφική μηχανή για να φωτογραφίσουν τα μαγαζιά και να χρησιμοποιήσουν αυτές τις φωτογραφίες αργότερα στην τάξη.
3. Τα παιδιά με τη βοήθεια του δασκάλου ετοιμάζουν ένα απλό ερωτηματολόγιο για να πάρουν συνέντευξη από τους μαγαζάτορες. Το ερωτηματολόγιο γίνεται ομαδικά την προηγούμενη μέρα και περιέχει ερωτήσεις του τύπου: «Πώς σας λένε;» «Τι πουλάτε;» «Από πού έρχονται τα προϊόντα (τα πράγματα) στο μαγαζί;»
4. Στη συνέχεια, τα παιδιά καταγράφουν και ζωγραφίζουν τα προϊόντα κάθε μαγαζιού.
5. Όταν επιστρέψουν στην τάξη, τα παιδιά κολλούν σε χαρτί του μέτρου τις ζωγραφίες και τα κείμενά τους κάτω από τη σχετική επιγραφή: τα προϊόντα του μπακάλικου κάτω από τη λέξη *μπακάλικο* κ.ο.κ. Έτσι, συνθέτουν και αναπαριστούν τον χώρο της αγοράς.
6. Τέλος, δραματοποιούν σκηνές της αγοράς.

## **ΕΠΕΞΕΡΓΑΣΙΑ ΤΗΣ ΣΕΛΙΔΑΣ 6**

### ► **Στόχοι**

- Εκμάθηση λεξιλογίου (*ο φούρνος και τα προϊόντα του*)
- Εξάσκηση στη γραφή
- Ανάπτυξη της δημιουργικότητας

- A) Συζητούν το περιεχόμενο της εικόνας. Ο δάσκαλος τους ζητάει να διατυπώσουν υποθέσεις για τις ταμπέλες της εικόνας, ρωτώντας «Τι γράφουν;». Στη συνέχεια διαβάζει το κείμενο με παραστατικό τρόπο.
- B) Μετά από συζήτηση καταγράφονται σε λίστα τα προϊόντα του φούρνου.

### ► **Τα μαγαζιά: δραστηριότητα**

**ΣΤΟΧΟΙ:** Εξάσκηση στη γραφή.

Ανάπτυξη της δημιουργικότητας.

**ΥΛΙΚΑ:** Χαρτί οντουλέ ή μεγάλα χαρτόκουτα, μαρκαδόροι, κόλλα, περιοδικά, ψαλίδια, μολύβια.

*Η δραστηριότητα αυτή αρχίζει κατά την επεξεργασία της σελ. 6 και ολοκληρώνεται στο τέλος του βιβλίου. Τα παιδιά κατασκευάζουν ένα ένα τα μαγαζιά, γράφουν, ζωγραφίζουν και παίζουν παιχνίδια ρόλων.*

1. Ο δάσκαλος χωρίζει τα παιδιά σε 3-4 ομάδες.
2. Τα παιδιά της πρώτης ομάδας αναλαμβάνουν να φτιάξουν την ταμπέλα, να ζωγραφίσουν και να γράψουν το είδος του μαγαζιού και το όνομά του.
3. Μια άλλη ομάδα φτιάχνει τον τιμοκατάλογο που θα κολλήσουν έξω από το μαγαζί.
4. Μια τρίτη διαμορφώνει το μαγαζί (ζωγραφίζει ή ανοίγει πόρτες και παράθυρα).
5. Κάποιοι επίσης μπορούν να ζωγραφίσουν τα είδη του τιμοκατάλογου ή να τα βρουν και να τα κόψουν από περιοδικά-καταλόγους. Γράφουν τις λέξεις δίπλα στις εικόνες.
6. Τα παιδιά φτιάχνουν από πλαστελίνη τα προϊόντα του φούρνου και γράφουν τις ταμπέλες με το όνομα κάθε προϊόντος και την τιμή του.

7. Όταν ετοιμαστεί ο φούρνος, τα παιδιά παίζουν θεατρικό παιχνίδι παίρνοντας τους ρόλους των πελατών και του φούρναρη.

Ακούνε και συζητούν τα παρακάτω τραγούδια από το cd του Π.Ε.Μ.:

*Με λίγο αλεύρι*, του Ν. Πλάτανου

*Αν γίνω φούρναρης*, του Ν. Πλάτανου

(Τα τραγούδια βρίσκονται στον ιστότοπο του Π.Ε.Μ. [www.museduc.gr](http://www.museduc.gr).)

## ΕΠΕΞΕΡΓΑΣΙΑ ΤΩΝ ΣΕΛΙΔΩΝ 7-8

### ► Στόχοι

- Διδασκαλία του  $\Phi$ ,  $\varphi$
- Δημιουργική έκφραση
- Εμπλουτισμός λεξιλογίου

- A) Ο δάσκαλος διαβάζει το κείμενο της σελίδας 5. Επαναλαμβάνει την ανάγνωση τονίζοντας τις λέξεις και δείχνοντάς τες με το δάχτυλο. Ζητάει από τα παιδιά να διαβάσουν μαζί του το κείμενο, να εντοπίσουν τις λέξεις που αρχίζουν από  $\Phi$ ,  $\varphi$  ή το περιέχουν και να τις φωνάζουν μαζί του δυνατά. Όταν ο δάσκαλος αναφέρεται στο γράμμα *φι*, δε χρησιμοποιεί την ονομασία του γράμματος αλλά τον φθόγγο «φ» (βλ. και *Εισαγωγή*).
- B) Ο δάσκαλος γράφει το γράμμα  $\Phi$ ,  $\varphi$  στον πίνακα και ζητάει από τα παιδιά να πουν λέξεις που αρχίζουν από  $\varphi$  ή το περιέχουν, καθώς και ονόματα. Γράφει αυτές τις λέξεις στον πίνακα και τα παιδιά εντοπίζουν το γράμμα με χρωματιστή κιμωλία.
- Γ) *Άσκηση των μαθητών στο βιβλίο*: Βάζουν σε κύκλο το γράμμα  $\Phi$ ,  $\varphi$  στη σελίδα 7.
- Δ) Ακολουθεί εξάσκηση, όπως περιγράφεται στις *Οδηγίες για το 2<sup>ο</sup> βιβλίο της Α' τάξης «Πού είναι ο Φασαρίας;»*, *Επεξεργασία σελίδας 6*.
- E) Τα παιδιά εμπλουτίζουν το λεξικό τους με τις λέξεις που ξεκινούν από  $\Phi$ ,  $\varphi$ . Για τον εμπλουτισμό του λεξικού είναι απαραίτητο να προηγηθεί ο εντοπισμός τέτοιων λέξεων από τα προηγούμενα τεύχη, καθώς και από τα εξωσχολικά βιβλία.
- Στ) *Άσκηση για το σπίτι*: Τα παιδιά γράφουν στο τετράδιό τους λίστα λέξεων που ξεκινούν από  $\Phi$ ,  $\varphi$  ή το περιέχουν.
- Z) Τα παιδιά κάνουν την άσκηση της σελίδας 68: Βάζουν σε κύκλο τα σακιά που έχουν  $\varphi$  και στη συνέχεια γράφουν τις λέξεις αυτές στις γραμμές.
- H) Ο δάσκαλος διαβάζει στην τάξη το απόσπασμα από το βιβλίο «Ο ωραίος Δαρείος» που έχει θέμα το φούρνο. Εντοπίζουν τις λέξεις που έχουν  $\Phi$ ,  $\varphi$  και τις καταγράφουν.

### ► Το βιβλίο του $\Phi$ , $\varphi$ : δραστηριότητα

ΣΤΟΧΟΙ: Διδασκαλία του  $\Phi$ ,  $\varphi$

Δημιουργική έκφραση

ΥΛΙΚΑ: Μαρκαδόροι, χαρτιά Α4.

1. Ο δάσκαλος ζητάει από τα παιδιά να πουν λέξεις που αρχίζουν από  $\Phi$ ,  $\varphi$  και τις γράφει στον πίνακα.

2. Κάθε παιδί διαλέγει μια λέξη και τη γράφει με μαρκαδόρο σε χαρτί που βάζει πάνω στο θρανίο του.
3. Κάθε παιδί διαβάζει τη λέξη του.
4. Τα παιδιά σηκώνουν τις καρτέλες τους ψηλά, έτσι ώστε να μπορούν να τις δουν όλοι, και μετά με τη σειρά προσπαθούν να διαβάσουν τις λέξεις των συμμαθητών τους.
5. Κάθε παιδί προσπαθεί να φτιάξει μια απλή πρόταση με τη λέξη του που αρχίζει από φ. Π.χ. «Ο Αχμέτ τρώει φακή».
6. Σε ένα χαρτί μισό Α4 εικονογραφεί την πρότασή του και προσπαθεί να τη γράψει με τη βοήθεια του δασκάλου.
7. Τα παιδιά στη σειρά προσπαθούν να διαβάσουν τις προτάσεις των συμμαθητών τους.
8. Δένουν όλες τις σελίδες φτιάχνοντας ένα μικρό βιβλιαράκι με τίτλο «*Το βιβλίο με το Φ, φ*». Το βιβλίο μπαίνει μαζί με τα άλλα βιβλία στη βιβλιοθήκη και χρησιμοποιείται ως υλικό ανάγνωσης σε κάθε ευκαιρία.

**Με τον ίδιο τρόπο δημιουργούνται βιβλία για κάθε γράμμα που διδάσκεται.**

Τα παιδιά γνωρίζουν ήδη αρκετές λέξεις: Τα βιβλία τους μπορούν σταδιακά να αποκτούν πλοκή.

## ΕΠΕΞΕΡΓΑΣΙΑ ΤΗΣ ΣΕΛΙΔΑΣ 9

### ► Στόχοι

- Η εκμάθηση λεξιλογίου (*το χασάπικο και τα προϊόντα του*)
- Εξάσκηση στη γραφή
- Ανάπτυξη της δημιουργικότητας

- A) Πριν ο δάσκαλος διδάξει καινούριες σελίδες της πλοκής, διαβάζει κάθε φορά την ιστορία του βιβλίου από την αρχή για να υπάρχει σύνδεση με τα προηγούμενα.
- B) Ζητάει από τα παιδιά να παρατηρήσουν την εικόνα και συζητάει μαζί τους γι' αυτήν. Τους ζητάει να υποθέσουν το περιεχόμενο των επιγραφών. Στη συνέχεια να διατυπώσουν υποθέσεις για το περιεχόμενο του κειμένου. Τέλος, διαβάζει το κείμενο, δείχνοντας με το δάχτυλο τις λέξεις και εξηγώντας το καινούριο λεξιλόγιο.
- Γ) Καταγράφονται σε λίστα τα προϊόντα του χασάπικου.
- Δ) *Άσκηση για το σπίτι*: Τα παιδιά γράφουν στο τετράδιό τους τα προϊόντα που πουλάει ο χασάπης.

### ► Τα μαγαζιά: δραστηριότητα

ΣΤΟΧΟΙ: Εξάσκηση στη γραφή.

Ανάπτυξη της δημιουργικότητας.

Συνεχίζεται η δραστηριότητα των μαγαζιών (βλ. επεξεργασία σελ. 6) με την κατασκευή του χασάπικου.



## ΕΠΕΞΕΡΓΑΣΙΑ ΤΩΝ ΣΕΛΙΔΩΝ 10-11

### ► Στόχοι

- Διδασκαλία του  $X, \chi$
- Ανάπτυξη της προφορικής έκφρασης
- Εξάσκηση στη γραφή
- Εμπλουτισμός λεξιλογίου

- A) Ο δάσκαλος διαβάζει το κείμενο της σελίδας 10 με τον τρόπο που περιγράφεται παραπάνω. Φροντίζει, δείχνοντας τις εικόνες, να γίνεται κατανοητό το νόημα του κειμένου.
- B) Γίνεται δεύτερη και τρίτη ανάγνωση, καθώς και ο εντοπισμός και η καταγραφή των λέξεων που ξεκινούν ή περιέχουν το γράμμα  $X, \chi$ , με τη διαδικασία που περιγράφεται στην επεξεργασία της σελίδας 7.
- Γ) Άσκηση των μαθητών στο βιβλίο: Κυκλώνουν το γράμμα  $X, \chi$  στη σελίδα 10.
- Δ) Ακολουθεί εξάσκηση, όπως περιγράφεται στις *Οδηγίες για τη διδασκαλία του 2<sup>ου</sup> βιβλίου της Α' τάξης «Πού είναι ο Φασαρίας;»*, Επεξεργασία σελίδας 6.
- Ε) Γίνεται ο εμπλουτισμός του λεξικού όπως περιγράφεται στην επεξεργασία της σελίδας 7.
- Στ) Τα παιδιά κάνουν την άσκηση της σελίδας 11.

### ► Το βιβλίο του $X, \chi$ : δραστηριότητα

ΣΤΟΧΟΙ: Διδασκαλία του  $X, \chi$   
Δημιουργική έκφραση

Βλέπε παραπάνω, *Το βιβλίο του Φ,φ*.

## ΕΠΕΞΕΡΓΑΣΙΑ ΤΗΣ ΣΕΛΙΔΑΣ 12

### ► Στόχοι

- Εκμάθηση των ουδέτερων ουσιαστικών σε *-ι*
- Εκμάθηση των αριθμών *1-6*
- Εξοικείωση με βασικές εκφράσεις καθημερινής επικοινωνίας
- Εμπλουτισμός λεξιλογίου (το μπακάλικο και τα προϊόντα του) και εμπέδωση
- Εξάσκηση στη γραφή
- Δημιουργική έκφραση
- Προφορική έκφραση

Συζητούν την εικόνα και διαβάζουν το κείμενο.

Για την εκμάθηση του λεξιλογίου του σχετικού με τα προϊόντα που πωλούνται στο μπακάλικο και τις συναλλαγές, παράλληλα με τις δραστηριότητες που περιγράφονται στη συνέχεια, τα παιδιά συμβουλευονται τις σελίδες 40 και 41 του βιβλίου τους.

### ► Τα μαγαζιά και τα προϊόντα: δραστηριότητα 1

- Εμπλουτισμός λεξιλογίου

- Εξάσκηση στη γραφή
- Καλλιέργεια της δημιουργικής έκφρασης

**ΥΛΙΚΑ:** Χαρτί του μέτρου, εικόνες από περιοδικά, χαρτί A4, μαρκαδόροι, κόλλα, ψαλίδι

1. Ο δάσκαλος ψάχνει σε συσκευασίες, εφημερίδες και περιοδικά εικόνες με προϊόντα του μπακάλη.
2. Φέρνει στην τάξη και μοιράζει στα παιδιά το υλικό και κόβουν τις εικόνες των προϊόντων.
3. Στο χαρτί του μέτρου ο δάσκαλος, ή όποιο παιδί μπορεί, γράφει με μαρκαδόρο το όνομα του μαγαζιού. Κάθε παιδί κολλάει στο χαρτί του μέτρου τα προϊόντα που έχει κόψει γράφοντας δίπλα στο προϊόν την αντίστοιχη λέξη. Π.χ. *ρύζι, μακαρόνια*. Τα παιδιά μπορούν να ζωγραφίσουν και προϊόντα που δεν υπάρχει η εικόνα τους.
4. Ο δάσκαλος κολλάει το χαρτί του μέτρου στον τοίχο, ώστε να χρησιμοποιείται καθημερινά και σε κάθε ευκαιρία να εμπλουτίζεται.

### ► Τα μαγαζιά: δραστηριότητα 2

**ΣΤΟΧΟΙ:** Εξάσκηση στη γραφή  
Ανάπτυξη της δημιουργικότητας

Συνεχίζεται η δραστηριότητα των μαγαζιών (βλ. επεξεργασία σελ. 6) με την κατασκευή του μπακάλικου.

### ► Κρύβω προϊόντα: δραστηριότητα 3

**ΣΤΟΧΟΙ:** Εμπέδωση λεξιλογίου  
Ανάπτυξη της προφορικής έκφρασης

**ΥΛΙΚΑ:** Συσκευασίες προϊόντων ή προϊόντα, σακούλα

1. Ο δάσκαλος φέρνει στο σχολείο συσκευασίες προϊόντων ή αυτούσια τα προϊόντα που θέλει να διδάξει ως λεξιλόγιο.
2. Αφού τα δείξει στα παιδιά ένα ένα και ονοματίζοντάς τα παράλληλα, π.χ. *γάλα, καφές*, τα κρύβει όλα μέσα σε μια μεγάλη σακούλα.
3. Καλεί ένα ένα τα παιδιά, και ρωτάει π.χ. «Αϊσέ, τι θέλεις να αγοράσεις;». Το παιδί που έχει φωνάξει απαντάει π.χ. «Γάλα» ή «Θέλω να αγοράσω γάλα». Στη συνέχεια προσπαθεί με την αφή να βρει το προϊόν μέσα στη σακούλα. Όταν βγάλει ένα από αυτά ο δάσκαλος, ρωτάει την τάξη «Βρήκε η Αϊσέ το γάλα;». Αν το έχει βρει, κερδίζει έναν πόντο, που σημειώνεται στον πίνακα, και το προϊόν που βρήκε αφαιρείται από τη σακούλα.
4. Το επόμενο παιδί πρέπει να ζητήσει ένα από τα προϊόντα που μένουν στη σακούλα και να ακολουθήσει την ίδια διαδικασία. Αν ζητήσει κάποιο προϊόν που είναι ήδη έξω από τη σακούλα, χάνει ένα βαθμό.
5. Κερδίζει όποιο παιδί μαζέψει τους περισσότερους βαθμούς όταν θα έχουν τελειώσει όλα τα προϊόντα.

*Παραλλαγές:*

1. Το παιχνίδι μπορεί να παιχτεί και με ομάδες, αν ο αριθμός των παιδιών της τάξης το

επιτρέπει, ώστε να συνεργάζονται.

2. Τον ρόλο του δασκάλου μπορούν διαδοχικά να πάρουν και τα παιδιά ένα ένα, και ο δάσκαλος να παίζει τον ρόλο του «αγοραστή».

#### ► Πωλητής-αγοραστής: δραστηριότητα 4

ΣΤΟΧΟΣ: Εξοικείωση με βασικές εκφράσεις καθημερινής επικοινωνίας

1. Ο δάσκαλος ορίζει ποιο παιδί θα είναι ο αγοραστής και ποιο ο πωλητής.
2. Ο πωλητής ψιθυρίζει στο αυτί καθενός από τα υπόλοιπα παιδιά το όνομα κάποιου διαφορετικού προϊόντος του καταστήματός του (π.χ. «Εσύ είσαι το τυρί», «Εσύ είσαι το γάλα»). Τα παιδιά διασκορπίζονται στον χώρο του παιχνιδιού.
3. Ο αγοραστής πλησιάζει και χαιρετάει τον πωλητή: «Καλημέρα...». Ο πωλητής τον ρωτάει π.χ. «Τι θέλεις;».
4. Ο αγοραστής λέει τι θέλει να αγοράσει. Αν δεν υπάρχει κάποιο παιδί που να έχει πάρει τον ρόλο αυτού του προϊόντος, ο πωλητής λέει «Δεν έχω» και ξαναρωτά «Τι άλλο θέλεις;». Όταν ο αγοραστής πετύχει κάποιο προϊόν, ο πωλητής απαντάει π.χ. «Έχω τυρί», ο αγοραστής ρωτάει «Πόσο κάνει;» και ο πωλητής απαντάει.
5. Την ώρα που ο αγοραστής κάνει πως δίνει τα χρήματα στον πωλητή, το παιδί που παίζει τον ρόλο του προϊόντος που θέλει ο αγοραστής, και φεύγει από τη θέση του κι απομακρύνεται.
6. Ο αγοραστής το κυνηγάει. Αν το παιδί προλάβει να αγγίξει τον πωλητή, γλιτώνει από τον αγοραστή. Αν όμως ο αγοραστής το πιάσει, κυνηγούν μαζί τα υπόλοιπα παιδιά. Το παιχνίδι λήγει όταν καταφέρουν να πιάσουν δύο παιδιά ακόμη. Μπορεί να ξαναπαιχτεί αν αλλάξουν οι ρόλοι.

#### ► Επιτραπέζιο παιχνίδι: δραστηριότητα 5

ΣΤΟΧΟΙ: Εκμάθηση των ουδέτερων ουσιαστικών σε -ι

Εκμάθηση των αριθμών 1-6

Εξάσκηση στη γραφή

ΥΛΙΚΑ: Χαρτόνι, ζάρι, χρώματα, χαρτιά, μολύβια

1. Ο δάσκαλος και τα παιδιά σε ένα μεγάλο χαρτόνι σχεδιάζουν στη μια άκρη ένα σπίτι και στην άλλη ένα κατάστημα. Σχεδιάζουν με μικρά συνεχόμενα τετραγωνάκια (περισσότερα από 12) τη διαδρομή από το σπίτι στο κατάστημα και μια παράλληλη διαδρομή από το κατάστημα στο σπίτι. (Τα παιδιά μπορούν να συμπληρώσουν τη ζωγραφιά με δέντρα, άλλα μικρότερα σπίτια κτλ.)
2. Κατασκευάζουν τα πιόνια (από ένα για κάθε παιδί) και, αν χρειάζεται, το ζάρι.
3. Ο δάσκαλος μοιράζει στα παιδιά μικρά άσπρα χαρτονάκια στα οποία ζωγραφίζουν, με τη βοήθεια του λεξιλογίου του βιβλίου, κάποιο προϊόν του μπακάλικου που τελειώνει σε -ι και γράφουν από κάτω τη λέξη με τον αριθμό 1 μπροστά (1 φαράσι, 1 φουντούκι, 1 γιαούρτι, 1 τυρί, 1 φασόλι, 1 λουκούμι). Φτιάχνουν 5-10 χαρτονάκια από το κάθε προϊόν, ανάλογα με τον αριθμό των παιδιών. Όταν ετοιμαστούν όλα τα προϊόντα, τοποθετούνται στο «κατάστημα» ενώ τα πιόνια στο «σπίτι», επάνω στο επιτραπέζιο.
4. Κάθε παιδί ρίχνει με τη σειρά του το ζάρι και προχωρά, μετρώντας φωναχτά, τόσα τετρα-

γωνάκια όσα λέει το ζάρι που έριξε. Όταν ένα παιδί φτάσει στο μπακάλικο, παραμένει εκεί και με την επόμενη ζαριά παίρνει τόσα προϊόντα όσα λέει το ζάρι, π.χ. 5 φουντούκια. Αν στην εξέλιξη του παιχνιδιού επαρκούν τα χαρτονάκια από το ίδιο προϊόν, μπορεί να πάρει από δύο διαφορετικά προϊόντα. Σε κάθε περίπτωση, όσο αυτό είναι δυνατόν, θα πρέπει το παιδί να πάρει περισσότερα από ένα χαρτονάκια με το ίδιο προϊόν, γιατί στόχος του παιχνιδιού είναι να πει και να γράψει την κατάληξη *-ια* του πληθυντικού.

5. Όταν κάποιο παιδί φτάσει στο «σπίτι», γράφει στο χαρτί του τα προϊόντα που «αγόρασε», π.χ. 3 φουντούκια, 2 λουκούμια, και τα αφήνει στην άκρη.
6. Το παιχνίδι τελειώνει όταν εξαντληθούν τα προϊόντα και νικητής είναι το παιδί που θα έχει συγκεντρώσει τα περισσότερα.

(Για παιδιά που ζουν σε χωριό η δραστηριότητα πραγματοποιείται με θέμα το μπακάλικο.)

### ΕΠΕΞΕΡΓΑΣΙΑ ΤΩΝ ΣΕΛΙΔΩΝ 13-14

#### ► Στόχοι

- Διδασκαλία του *Γ, γ*
- Εξοικείωση με την παιδική λογοτεχνία
- Ανάπτυξη της προφορικής έκφρασης

- A) Ο δάσκαλος διαβάζει το κείμενο της σελίδας 13 και το γράμμα με τον τρόπο που περιγράφεται παραπάνω. Φροντίζει να γίνεται κατανοητό το νόημα του κειμένου.
- B) Γίνεται δεύτερη και τρίτη ανάγνωση, καθώς και ο εντοπισμός και η καταγραφή των λέξεων που ξεκινούν ή περιέχουν το γράμμα *Γ, γ*, ακολουθώντας τη διαδικασία που περιγράφεται στην επεξεργασία της σελίδας 7.
- Γ) *Άσκηση των μαθητών στο βιβλίο:* Κυκλώνουν το γράμμα *Γ, γ* στη σελίδα 13.
- Δ) Ακολουθεί εξάσκηση, όπως περιγράφεται στις *Οδηγίες του 2<sup>ου</sup> βιβλίου της Α' τάξης «Πού είναι ο Φασαρίας;»*, *Επεξεργασία σελίδας 6*.
- E) Γίνεται η λίστα των λέξεων, ο εμπλουτισμός του λεξικού και η δημιουργία του βιβλίου του *Γ, γ* όπως περιγράφονται στην επεξεργασία της σελίδας 7.
- Στ) Τα παιδιά κάνουν την άσκηση της σελίδας 14.

### ΕΠΕΞΕΡΓΑΣΙΑ ΤΗΣ ΣΕΛΙΔΑΣ 15

#### ► Στόχοι

- Επανάληψη του λεξιλογίου (*τα μαγαζιά και τα προϊόντα τους*)
- Εμπέδωση των ουδέτερων ουσιαστικών σε *-ι* και του πληθυντικού τους
- Καλλιέργεια της δημιουργικής έκφρασης
- Ανάπτυξη προφορικού λόγου
- Εξάσκηση στον γραπτό λόγο
- Επανάληψη εκφράσεων καθημερινής επικοινωνίας

- A) Ο δάσκαλος και οι μαθητές συζητούν την εικόνα. Ο δάσκαλος ζητάει από τα παιδιά να διατυπώσουν υποθέσεις για το περιεχόμενο των επιγραφών στα μαγαζιά που εικονίζονται. Στη συνέχεια διαβάζει τις επιγραφές.

- B) Ζητάει από τα παιδιά να διατυπώσουν υποθέσεις για το περιεχόμενο του κειμένου. Διαβάζει το κείμενο με τον τρόπο που περιγράφεται πιο πάνω.

### ► Προϊόντα και αγοραπωλησίες: δραστηριότητα 1

*Μετά την επεξεργασία της σελίδας 15 έχουν εμφανιστεί στο κείμενο της ιστορίας όλες οι φράσεις και το λεξιλόγιο που αφορούν αγοραπωλησίες, όπως και τα μαγαζιά και τα προϊόντα που μπορεί κανείς να βρει σε αυτά.*

ΣΤΟΧΟΙ: Καλλιέργεια της δημιουργικής έκφρασης

Ανάπτυξη προφορικού λόγου

Εξάσκηση στο γραπτό λόγο

Επανάληψη λεξιλογίου

Επανάληψη εκφράσεων καθημερινής επικοινωνίας

ΥΛΙΚΑ: Πλαστελίνες σε διάφορα χρώματα, κουτάκια διαφόρων μεγεθών (σπιρτόκουτα, χαρτόκουτα κτλ.), συσκευασίες από διάφορα προϊόντα (γάλα, καφές, ζάχαρη, κτλ.), χρωματιστά χαρτόνια, μικρά σακουλάκια, χαρτιά, ψαλίδια, χρώματα

1. Ο δάσκαλος χωρίζει τα παιδιά σε ομάδες, ανάλογα με τον αριθμό των παιδιών της τάξης του. Χρειάζεται μία ομάδα για κάθε μαγαζί που έχουν μάθει (φούρνος, κρεοπωλείο, μπακάλικο). Αν η δραστηριότητα γίνει ή επαναληφθεί στο τέλος του βιβλίου μπορούν να προστεθούν και ψαράδικο, μανάβικο, καφενείο, ψησταριά. Μία ομάδα παιδιών παίρνει τον ρόλο των πελατών και καταγράφει μια λίστα για ψώνια. (Μπορεί να έχει συμφωνηθεί, π.χ., ότι το βράδυ θα έχουν γιορτή και ψωνίζουν για το τραπέζι της γιορτής.) Ο δάσκαλος δίνει στα παιδιά που θα παίξουν τους καταστηματάρχες υλικά για να κατασκευάσουν τα προϊόντα που πουλάνε ή συσκευασίες αυτών των προϊόντων. Στη συνέχεια μοιράζει μικρά τετράγωνα χαρτόνια για να φτιάξουν τα παιδιά ταμπέλες για καθένα από τα προϊόντα τους και να γράψουν τιμές. Τα στερεώνουν σε οδοντογλυφίδες και στη συνέχεια τα βάζουν πάνω στα προϊόντα. Τέλος, τους δίνει ένα χρωματιστό χαρτόνι για να γράψουν και να διακοσμήσουν την ταμπέλα του μαγαζιού τους.
2. Όταν όλα είναι έτοιμα, αρχίζει το παιχνίδι ρόλων. Ο δάσκαλος μπορεί να παίξει ο ίδιος για να εξηγήσει στα παιδιά. Τα ενθαρρύνει να δραματοποιήσουν αρχικά τους γνωστούς από την ιστορία διάλογους, π.χ. «Δύο φραντζόλες ψωμί, παρακαλώ. Πόσο κάνουν;» «Δύο ευρώ» «Ορίστε» «Τα ρέστα σας» «Μου δίνετε ένα γάλα;» «Ορίστε» «Ευχαριστώ» «Τι θέλετε, παρακαλώ;» «Ένα μεγάλο κοτόπουλο», ανάλογα με το κατάστημα. Γενικά τα ενθαρρύνει να παίξουν στο παιχνίδι ελεύθερα, προσθέτοντας δικά τους στοιχεία, όπως παζάρεμα, χαιρετισμούς κτλ. Είναι σημαντικό τα παιδιά να συμμετέχουν στο παιχνίδι με φυσικό τρόπο, και για τη χαρά του παιχνιδιού και για να μην επαναλαμβάνουν απλά με μηχανικό τρόπο τις φράσεις που σχετίζονται με την αγοραπωλησία.
3. Οι ομάδες μπορούν να εναλλάσσονται, ώστε όλα τα παιδιά να παίξουν όλους τους ρόλους.

Σ' αυτό το παιχνίδι μπορούν να χρησιμοποιήσουν τις λίστες με τις καταγραφές προϊόντων από τα μαγαζιά της περιοχής τους και να αναπαραστήσουν τα συγκεκριμένα μαγαζιά. Δεν είναι επομένως απαραίτητο τα προϊόντα που πουλιούνται σε κάθε μαγαζί να αντιστοιχούν σε αυτά που δίνει κάθε φορά το βιβλίο.

## ► Από το ένα στα πολλά: δραστηριότητα 2

ΣΤΟΧΟΣ: Εμπέδωση των ουδέτερων ουσιαστικών σε -ι και του πληθυντικού τους  
Επανάληψη λεξιλογίου

1. Ο δάσκαλος ζητάει από τα παιδιά να πουν ονόματα προϊόντων που τελειώνουν σε -ι, π.χ. *ψωμί, λεμόνι, φιστίκι*, και τα γράφει στον πίνακα με το άρθρο τους. Εξηγεί στα παιδιά ότι πρόκειται για ένα πράγμα.
2. Στη συνέχεια ζητάει από τα παιδιά να τα κάνουν *πολλά*. Τα γράφει σε διπλανή στήλη με άλλο χρώμα κιμωλίας, βάζοντας μπροστά το άρθρο τους, π.χ. *τα ψωμιά, τα λεμόνια, τα φιστίκια*. Στο τέλος τα διαβάζουν από τον πίνακα όλοι μαζί ή ένας ένας.

*Άσκηση στο τετράδιο:* Ο δάσκαλος ζητάει από τα παιδιά να βρουν και να γράψουν στο τετράδιό τους λέξεις (ουδέτερα) σε -ι από το λεξιλόγιο του 2<sup>ου</sup> βιβλίου «Πού είναι ο Φασαρίας;». Αφού τα βρουν και τα γράψουν, σε διπλανή στήλη γράφουν και τα «πολλά».

## ΕΠΕΞΕΡΓΑΣΙΑ ΤΩΝ ΣΕΛΙΔΩΝ 16-17

### ► Στόχοι

- Διδασκαλία του *N, ν*
  - Καλλιέργεια δημιουργικής έκφρασης
  - Ανάπτυξη προφορικού λόγου
  - Επαφή με την παιδική λογοτεχνία
  - Επανάληψη λεξιλογίου (*ρούχα και χρώματα*)
- A) Ο δάσκαλος διαβάζει το κείμενο της σελίδας 16 με τον τρόπο που περιγράφεται παραπάνω. Φροντίζει να γίνεται κατανοητό το νόημα του κειμένου δείχνοντας τις εικόνες.
- B) Γίνεται δεύτερη και τρίτη ανάγνωση, καθώς και ο εντοπισμός και η καταγραφή των λέξεων που ξεκινούν από το γράμμα *N, ν* ή το περιέχουν, σύμφωνα με τη διαδικασία που περιγράφεται στην επεξεργασία της σελίδας 7.
- Γ) *Άσκηση των μαθητών στο βιβλίο:* Βάζουν σε κύκλο το γράμμα *N, ν* στη σελ. 16.
- Δ) Ακολουθεί εξάσκηση, όπως περιγράφεται στις *Οδηγίες για το 2<sup>ο</sup> βιβλίο της Α' τάξης «Πού είναι ο Φασαρίας;»*, *Επεξεργασία σελίδας 6*.
- Ε) Συντάσσεται η λίστα, γίνεται ο εμπλουτισμός του λεξικού και η δημιουργία του βιβλίου του *N, ν*, όπως περιγράφονται στην επεξεργασία της σελίδας 7.
- Στ) Τα παιδιά κάνουν την άσκηση της σελίδας 17. Με την άσκηση αυτή συνδυάζεται επανάληψη του λεξιλογίου για τα ρούχα και τα χρώματα.
- Ζ) Διαβάζουν το βιβλίο «Ο κόμπος της Νέλλης» που έχει διατεθεί στις βιβλιοθήκες των μειονοτικών σχολείων. Εντοπίζουν το *N, ν* και ακολουθούν τη διαδικασία που περιγράφεται παραπάνω.

## ΕΠΕΞΕΡΓΑΣΙΑ ΤΩΝ ΣΕΛΙΔΩΝ 18-19

### ► Στόχοι

- Ανάπτυξη της φαντασίας και της δημιουργικότητας
- Εκμάθηση λεξιλογίου
- Καλλιέργεια της έκφρασης
- Εμπέδωση λεξιλογίου
- Ανάπτυξη της προφορικής έκφρασης
- Εξοικείωση με βασικές εκφράσεις καθημερινής επικοινωνίας

- A) Ο δάσκαλος και οι μαθητές συζητούν και περιγράφουν την εικονογράφηση των δυο αυτών σελίδων. Ο δάσκαλος διαβάζει το κείμενο.
- B) Καταγράφονται στον πίνακα, σε λίστα, τα προϊόντα μαναβικής που φαίνονται στις δυο αυτές σελίδες. Για την εκμάθηση του σχετικού λεξιλογίου και τη σύνταξη της λίστας τα παιδιά συμβουλευονται τη σελίδα 41 του βιβλίου τους.
- Γ) Στη συνέχεια ο δάσκαλος υποδεικνύει στα παιδιά την κατηγοριοποίηση φρούτα-λαχανικά. Τα παιδιά γράφουν και ζωγραφίζουν στο τετράδιό τους τα προϊόντα χωρισμένα στις δυο κατηγορίες.

### ► Κούκλες φρούτων ή λαχανικών: δραστηριότητα 1

ΣΤΟΧΟΙ: Ανάπτυξη της φαντασίας και της δημιουργικότητας  
Εκμάθηση λεξιλογίου  
Καλλιέργεια της έκφρασης

Με φρούτα και λαχανικά εύκολα κατασκευάζονται κούκλες. Έχουν το μειονέκτημα ότι φθείρονται εύκολα, είναι όμως ενδιαφέρον και διασκεδαστικό να εκμεταλλευτεί κανείς τη δυνατότητα αυτή.

ΥΛΙΚΑ: Πατάτες, κρεμμύδια, μήλο και άλλα φρούτα ή λαχανικά, ξύλο ή καλαμάκια για σουβλάκια, στα οποία θα στερεώσουν τα λαχανικά, χαρτιά, πινέζες και ό,τι άλλο άχρηστο υλικό μπορεί να συγκεντρωθεί, χαρτί ή ύφασμα (για τα ρούχα τους)

1. Κάθε παιδί διαλέγει ένα λαχανικό ή φρούτο.
2. Κάθε παιδί, με χαρτιά ή πινέζες ή κομματάκια ύφασμα, φτιάχνει τα χαρακτηριστικά του προσώπου της κούκλας του. Από χαρτί ή μαλλί πλεξίματος μπορούν να τους βάλουν και μαλλιά.
3. Σε κάθε φρούτο ή λαχανικό μπήγουν ένα ξύλο, μυτερό στην άκρη, ή καλαμάκια για σουβλάκια.
4. Τα παιδιά κόβουν τα ρούχα της κούκλας τους από χαρτί ή ύφασμα και τα κολλάνε στο ξύλο.
5. Δίνουν ονόματα στις κούκλες τους και κάνουν λίστα σε χαρτί του μέτρου με αυτά. Δίπλα στο όνομα κάθε κούκλας γράφεται το όνομα του δημιουργού της.
6. Παίζουν με τις κούκλες απλούς διάλογους.

### ► Κρύβω προϊόντα: δραστηριότητα 2

ΣΤΟΧΟΙ: Εμπέδωση λεξιλογίου  
Ανάπτυξη της προφορικής έκφρασης  
ΥΛΙΚΑ: Λαχανικά, φρούτα, σακούλα

Επαναλαμβάνεται η σχετική δραστηριότητα από την επεξεργασία της σελίδας 12 με είδη μαναβικής.

### ► Στη λαϊκή αγορά: δραστηριότητα 3

ΣΤΟΧΟΙ: Εμπέδωση λεξιλογίου  
Ανάπτυξη της προφορικής έκφρασης

1. Τα παιδιά και ο δάσκαλος κάθονται σε κύκλο. Ο δάσκαλος αρχίζει το παιχνίδι λέγοντας: «Πήγα στη λαϊκή και αγόρασα...» και αναφέρει το όνομα ενός φρούτου ή λαχανικού, π.χ. «Πήγα στη λαϊκή και αγόρασα ένα λάχανο».
2. Ο επόμενος στον κύκλο πρέπει να επαναλάβει την πρόταση προσθέτοντας ένα ακόμη λαχανικό ή φρούτο, π.χ. «Πήγα στη λαϊκή και αγόρασα ένα λάχανο και ένα μήλο».
3. Το παιχνίδι συνεχίζεται μέχρι να κλείσει ο κύκλος. Όποιος ξεχάσει κάποια από τις λέξεις που είπαν οι προηγούμενοι χάνει και βγαίνει από το παιχνίδι.

### ► Πωλητής – αγοραστής: δραστηριότητα 4

ΣΤΟΧΟΣ: Εξοικείωση με βασικές εκφράσεις καθημερινής επικοινωνίας.

Επαναλαμβάνεται η σχετική δραστηριότητα από την επεξεργασία της σελίδας 12 με τη χρήση λεξιλογίου της μαναβικής.

## ΕΠΕΞΕΡΓΑΣΙΑ ΤΩΝ ΣΕΛΙΔΩΝ 20-21

### ► Στόχος

- Διδασκαλία του  $A, \lambda$
  - Καλλιέργεια δημιουργικής έκφρασης
  - Ανάπτυξη προφορικού λόγου
  - Επαφή με την παιδική λογοτεχνία
- A) Ο δάσκαλος διαβάζει το κείμενο της σελίδας 20 με τον τρόπο που περιγράφεται στην επεξεργασία της σελίδας 7. Φροντίζει, δείχνοντας τις εικόνες, να γίνεται κατανοητό το νόημα του κειμένου.
- B) Γίνεται δεύτερη και τρίτη ανάγνωση, καθώς και ο εντοπισμός και η καταγραφή των λέξεων που ξεκινούν από το γράμμα  $A, \lambda$  ή το περιέχουν, σύμφωνα με τη διαδικασία που περιγράφεται στην επεξεργασία της σελίδας 7.
- Γ) *Άσκηση των μαθητών στο βιβλίο:* Κυκλώνουν το γράμμα  $A, \lambda$  στη σελίδα 20.



- Δ) Ακολουθεί εξάσκηση, όπως περιγράφεται στις *Οδηγίες για το 2<sup>ο</sup> βιβλίο της Α' τάξης «Πού είναι ο Φασαρίας;»*, *Επεξεργασία σελίδας 6*.
- Ε) Γίνεται ο εμπλουτισμός του λεξιικού και η δημιουργία του βιβλίου, όπως περιγράφονται στην επεξεργασία της σελίδας 7.
- Στ) Τα παιδιά, πρώτα στον πίνακα και κατόπιν στο τετράδιό τους, συντάσσουν λίστα με πράγματα που μπορούν να ψωνίσουν στο παζάρι.
- Ε) Τα παιδιά, αφού εντοπίσουν ποιο προϊόν δεν έχει λ, κάνουν την άσκηση της σελίδας 21.

## ΕΠΕΞΕΡΓΑΣΙΑ ΤΩΝ ΣΕΛΙΔΩΝ 22, 23, 24 ΚΑΙ 25

### ► Στόχοι

- Επανάληψη λεξιλογίου
- Ανάπτυξη της φαντασίας και της δημιουργικότητας
- Εμπέδωση βασικών φράσεων της καθημερινής επικοινωνίας
- Ανάπτυξη της προφορικής έκφρασης

*Κατά την επεξεργασία των σελίδων αυτών δεν παρεμβάλλονται δραστηριότητες και ασκήσεις επειδή αποτελούν συνεχή στιγμιότυπα στην εξέλιξη της ιστορίας.*

- A) Σε κάθε σελίδα ο δάσκαλος συζητάει με τα παιδιά το περιεχόμενο της εικόνας και τους ζητάει να διατυπώσουν υποθέσεις για την εξέλιξη της ιστορίας. Στη συνέχεια διαβάζει το κείμενο με παραστατικό τρόπο.
- B) Μετά από 2-3 διαδοχικές αναγνώσεις ζητά από τα παιδιά να αναγνωρίσουν τις οικείες σ' αυτά λέξεις δείχνοντάς τις. Π.χ. «Πού γράφει ο Φασαρίας;», «Πού γράφει γάτα;».

### ► Προϊόντα και αγοραπωλησίες: δραστηριότητα 1

ΣΤΟΧΟΙ: Επανάληψη λεξιλογίου  
Εμπέδωση βασικών φράσεων της καθημερινής επικοινωνίας  
Ανάπτυξη της προφορικής έκφρασης

Επαναλαμβάνεται η δραστηριότητα όπως περιγράφεται στην επεξεργασία της σελίδας 15 με θέμα τη λαϊκή αγορά. Τα θρανία γίνονται πάγκοι της λαϊκής και τα παιδιά συναλλάσσονται.

### ► Κατασκευή κούκλας-παιχνίδι ρόλων: δραστηριότητα 2

ΣΤΟΧΟΙ: Επανάληψη λεξιλογίου  
Ανάπτυξη της φαντασίας και της δημιουργικότητας  
Ανάπτυξη της προφορικής έκφρασης

ΥΛΙΚΑ: Εφημερίδες, χαρτοταινία, καλαμάκια από σουβλάκια ή άλλα λεπτά ξύλα, μαρκαδόροι, συρραπτικό, ψαλίδια, χαρτιά, κομμάτια από ύφασμα (προαιρετικά)

1. Κάθε παιδί παίρνει ένα φύλλο εφημερίδας και το τσαλακώνει σχηματίζοντας μια μπάλα.
2. Τυλίγει την μπάλα με τη χαρτοταινία με τρόπο ώστε να καλυφθεί ολόκληρη.
3. Ζωγραφίζει τα χαρακτηριστικά της κούκλας και προσθέτει μαλλιά ή καπέλο.

4. Ο δάσκαλος στερεώνει το κεφάλι της κούκλας στο καλαμάκι.
5. Κάθε παιδί φτιάχνει το σώμα της κούκλας από χαρτί ή ύφασμα και το ενώνει στο ύψος του κεφαλιού με τη βοήθεια του δασκάλου.
6. Τα παιδιά, για να παίξουν, κρατούν τις κούκλες τους από το καλαμάκι. Αναπαριστούν διάλογους από το χώρο της αγοράς ανάμεσα σε εμπόρους και πελάτες.

## ΕΠΕΞΕΡΓΑΣΙΑ ΤΩΝ ΣΕΛΙΔΩΝ 26-27

### ► Στόχοι

- Διδασκαλία του Σ, σ, ς
- Καλλιέργεια δημιουργικής έκφρασης
- Ανάπτυξη προφορικού λόγου
- Άσκηση στη γραφή
- Εμπλουτισμός λεξιλογίου

- A) Ο δάσκαλος διαβάζει το κείμενο της σελίδας 26 με τον τρόπο που περιγράφεται παραπάνω. Φροντίζει, δείχνοντας τις εικόνες, να γίνεται κατανοητό το νόημα του κειμένου.
  - B) Γίνεται δεύτερη και τρίτη ανάγνωση, καθώς και ο εντοπισμός και η καταγραφή των λέξεων που ξεκινούν ή περιέχουν το γράμμα Σ, σ, ς ακολουθώντας τη διαδικασία που περιγράφεται στην επεξεργασία της σελίδας 7. Δίνεται έμφαση στο τελικό ς.
  - Γ) *Άσκηση των μαθητών στο βιβλίο:* Βάζουν σε κύκλο το γράμμα Σ, σ, ς.
  - Δ) Περαιτέρω εξάσκηση στο γράμμα που διδάχθηκαν γίνεται με τον τρόπο που περιγράφεται στις *Οδηγίες για το 2<sup>ο</sup> βιβλίο της Α' τάξης «Πού είναι ο Φασαρίας;», Επεξεργασία σελίδας 6.*
  - E) Γίνεται ο εμπλουτισμός του λεξικού και η δημιουργία του βιβλίου, όπως περιγράφονται στην επεξεργασία της σελίδας 7.
- Στ) Τα παιδιά κάνουν την άσκηση της σελίδας 27.

### ► Το βιβλίο των φαγητών: δραστηριότητα

ΣΤΟΧΟΙ: Ανάπτυξη προφορικού λόγου

Άσκηση στη γραφή

Καλλιέργεια της δημιουργικής έκφρασης

Εμπλουτισμός λεξιλογίου

ΥΛΙΚΑ: Χαρτί του μέτρου, χαρτιά Α4, μαρκαδόροι ή ξυλομπογιές

1. Ο δάσκαλος πρώτα και στη συνέχεια κάθε παιδί δηλώνουν ποιο είναι το αγαπημένο τους φαγητό. Στον πίνακα ή σε χαρτί του μέτρου συντάσσεται η λίστα των φαγητών αυτών.
2. Μετά την ολοκλήρωση της λίστας, κάθε παιδί γράφει το όνομά του δίπλα στο αγαπημένο του φαγητό και στη συνέχεια το μαγαζί ή τα μαγαζιά από τα οποία προμηθεύεται κανείς τα κύρια συστατικά του. Π.χ. μακαρονάδα – Νερμίν – μπακάλικο.
3. Ο δάσκαλος, δείχνοντας κάθε φορά ένα διαφορετικό φαγητό από τη λίστα ζητάει από τα παιδιά να το διαβάσουν. Αν το πρώτο γράμμα της λέξης έχει ήδη διδαχθεί, ζητάει από τα παιδιά να το εντοπίσουν. Έτσι, μαθαίνουν να συνδέουν τους ήχους με τα σύμβολα

και στη συνέχεια με τις λέξεις (βλ. *Οδηγίες για το 2<sup>ο</sup> βιβλίο της Α' τάξης «Πού είναι ο Φασαριάς;»*, Εισαγωγή).

4. Στη συνέχεια κάθε παιδί ζωγραφίζει και γράφει το αγαπημένο του φαγητό και το όνομά του σε χαρτί Α4. Οι ζωγραφιές δένονται σε βιβλίο τάξης με τον τίτλο «Το βιβλίο με τα αγαπημένα μας φαγητά».
5. Τα παιδιά κάνουν έρευνα και καταγράφουν στο τετράδιό τους τα αγαπημένα φαγητά όλων των μαθητών του σχολείου.

*Άσκηση για το σπίτι:* Τα παιδιά γράφουν στο τετράδιό τους τα αγαπημένα φαγητά των μελών της οικογένειάς τους.

*Από το cd του Π.Ε.Μ. ακούνε το τραγούδι: Τι βλέπουνε τα μάτια μου.*

### ΕΠΕΞΕΡΓΑΣΙΑ ΤΗΣ ΣΕΛΙΔΑΣ 28

#### ► Στόχοι

- Καλλιέργεια της προφορικής έκφρασης
- Εξάσκηση στη γραφή
- Ανάπτυξη της δημιουργικότητας

- A) Ο δάσκαλος συζητάει με τα παιδιά για την εικόνα. Τους ζητάει να παρατηρήσουν τους ήρωες και να περιγράψουν τι συμβαίνει. Μπορεί να γίνει και δραματοποίηση της σκηνής.
- B) Ακολουθεί ανάγνωση του κειμένου, όπως περιγράφεται παραπάνω.

#### ► Τα μαγαζιά: δραστηριότητα

ΣΤΟΧΟΙ: Εξάσκηση στη γραφή  
Ανάπτυξη της δημιουργικότητας

Επαναλαμβάνεται η δραστηριότητα με θέμα το καφενείο (βλ. *Επεξεργασία σελ. 6*).

*Από το cd του Π.Ε.Μ. ακούνε το τραγούδι: Πού πας, καλέ.*

### ΕΠΕΞΕΡΓΑΣΙΑ ΤΗΣ ΣΕΛΙΔΑΣ 29

#### ► Στόχοι

- Διδασκαλία του Ψ, ψ
- Καλλιέργεια δημιουργικής έκφρασης
- Ανάπτυξη προφορικού λόγου

- A) Ο δάσκαλος διαβάζει το κείμενο της σελίδας 29 και ακολουθεί τη διαδικασία όπως περιγράφεται στην επεξεργασία της σελίδας 7.
- B) Γράφει το γράμμα ψ στον πίνακα και ζητάει από τα παιδιά να πουν λέξεις που αρχίζουν

από Ψ, ψ ή το περιέχουν. Γράφει αυτές τις λέξεις στον πίνακα και τα παιδιά εντοπίζουν το γράμμα με χρωματιστή κιμωλία.

- Γ) *Πρώτη άσκηση των μαθητών στο βιβλίο:* Λύνουν το αίνιγμα και γράφουν τη λέξη με το άρθρο της (ο Φασαρίας).
- Δ) Βάζουν σε κύκλο το γράμμα Ψ, ψ στη σελίδα 29.
- Ε) Περαιτέρω εξάσκηση στο γράμμα που διδάχθηκαν γίνεται με τον τρόπο που περιγράφεται στις *Οδηγίες για το 2<sup>ο</sup> βιβλίο της Α' τάξης «Πού είναι ο Φασαρίας;», Επεξεργασία σελίδας 6.*
- Στ) Τα παιδιά εμπλουτίζουν το λεξικό τους με τις λέξεις που ξεκινούν από Ψ, ψ, συντάσσουν τη λίστα των σχετικών λέξεων και ετοιμάζουν «Το βιβλίο με το Ψ, ψ».
- Ζ) Τα παιδιά κάνουν τη δεύτερη άσκηση της σελίδας 29, με τη βοήθεια της εικόνας.
- Η) Διαβάζουν το βιβλίο «Η Μάρω πάει για ψώνια» που έχει διατεθεί στις βιβλιοθήκες των μειονοτικών σχολείων από το Π.Ε.Μ. Εντοπίζουν λέξεις με Ψ, ψ στις σελίδες 2, 6, 8 και 20.

### ΕΠΕΞΕΡΓΑΣΙΑ ΤΩΝ ΣΕΛΙΔΩΝ 30-31

#### ► Στόχοι

- Διδασκαλία των τοπικών επιρρημάτων *μπροστά* και *πίσω*
- Επανάληψη των γραμμάτων που έχουν διδαχθεί
- Εμπέδωση της σχέσης φθόγγων-γραμμάτων

- Α) Ο δάσκαλος και οι μαθητές συζητούν τις εικόνες και διατυπώνουν υποθέσεις για την εξέλιξη της ιστορίας και το περιεχόμενο του κειμένου.
- Β) Κατά την περιγραφή της εικόνας της σελίδας 30, με αφορμή το κυνηγητό, ο δάσκαλος διδάσκει τα επιρρήματα *μπροστά* – *πίσω*. Ζητάει από τα παιδιά να περιγράψουν και να αναπαραστήσουν τις θέσεις της γάτας, του Φασαρία και της Μελέκ.
- Γ) Ακολουθεί ανάγνωση του κειμένου.

#### ► Μπροστά – πίσω: δραστηριότητα 1

ΣΤΟΧΟΣ: Διδασκαλία των τοπικών επιρρημάτων *μπροστά* και *πίσω*

ΥΛΙΚΑ: Χαρτί του μέτρου, μαρκαδόροι, ζάρι, πιόνια (μπορεί να είναι γόμες, χρωματιστά χαρτονάκια κτλ.)

1. Ο δάσκαλος ζωγραφίζει ένα τετράγωνο σχήμα, όπως το σχέδιο, σε μεγάλο χαρτί του μέτρου και γράφει τις λέξεις *μπροστά* ή *πίσω* και αριθμούς. Κάθε φορά μπορούν να παίξουν 2-5 παιδιά. Τα παιδιά βάζουν τα πιόνια τους στην αρχή του παιχνιδιού.
2. Το κάθε παιδί ρίχνει το ζάρι και προχωράει ανάλογα με τον αριθμό που έφερε. Κάθε φορά που πέφτει

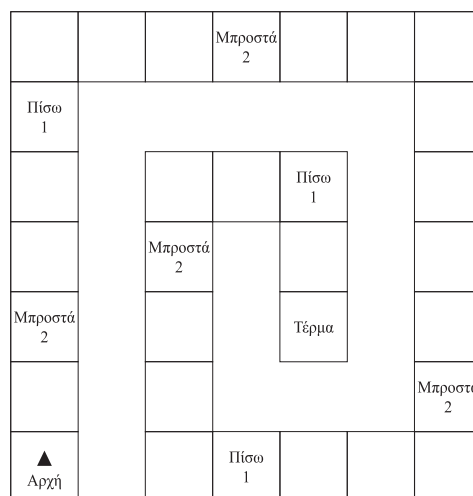

στη λέξη *μπροστά* ή στη λέξη *πίσω* και αριθμό, εκτελεί αυτό που είναι γραμμένο φωνάζοντάς το. Το παιχνίδι συνεχίζεται μέχρι να φτάσει κάποιος πρώτος στο τέρμα.

3. Το παιχνίδι μπορεί να γίνει στην αυλή σαν επιδαπέδιο. Ο δάσκαλος ζωγραφίζει με κιμωλία το σχήμα και τα παιδιά κάνουν τα πιόνια.

### ► Ψάρεμα γραμμάτων – λέξεων: δραστηριότητα 2

**ΣΤΟΧΟΙ:** Επανάληψη των γραμμάτων που έχουν διδαχθεί

Εμπέδωση της σχέσης φθόγγων-γραμμάτων

**ΥΛΙΚΑ:** Χαρτιά Α4, μολύβια, χαρτόνι, ξυλομπογιές, ψαλιδάκια, συνδετήρες, χοντρός μαρκαδόρος, καλαμάκια, πετονιά ή κλωστή, μεγάλο χαρτόκουτο, χοντρός σπάγκος, κόλλες μπλε χαρτί

1. Ο δάσκαλος δίνει στα παιδιά τις μπογιές και κομμάτια από άσπρο χαρτόνι για να ζωγραφίσουν ψάρια μήκους 10-15 εκατοστών. Συνολικά ζωγραφίζουν 20-30 ψάρια. Στο στόμα κάθε ψαριού τα παιδιά με τη βοήθεια του δασκάλου περνούν και δένουν σαν κρίκο ένα κομματάκι χοντρού σπάγκου.
2. Ο δάσκαλος γράφει πάνω σε κάθε ψάρι με τον χοντρό μαρκαδόρο ένα γράμμα από αυτά που έχει ήδη διδάξει. Φροντίζει να γράψει κάποια γράμματα περισσότερες ή λιγότερες φορές, ανάλογα με τη συχνότητα χρήσης τους στις λέξεις που καταλαβαίνουν και αναγνωρίζουν τα παιδιά. (Βλ. *Εισαγωγή, Ασκήσεις εμπέδωσης: Απλό σκραμπλ*).
3. Ο δάσκαλος, για να φτιάξει το καλάμι του ψαρέματος, «ανοίγει» τόσους συνδετήρες όσα είναι και τα παιδιά, τους δένει σαν αγκίστρια στην μια άκρη ενός κομματιού πετονιάς ή κλωστής και δένει την άλλη άκρη σε ένα καλαμάκι.
4. Τα παιδιά διαμορφώνουν το χαρτόκουτο σε θάλασσα, το ντύνουν με τις μπλε κόλλες, ζωγραφίζουν και κολλούν φύκια, κοχύλια και ό,τι άλλο σχετικό θέλουν.
5. Το κάθε παιδί με τη σειρά του προσπαθεί να «ψαρέψει» ένα γράμμα. Όταν τελειώσουν τα ψάρια-γράμματα, τα παιδιά προσπαθούν να συνθέσουν με τα γράμματα που έχουν συγκεντρώσει όσο το δυνατόν περισσότερες λέξεις, έτσι ώστε να τα χρησιμοποιήσουν, αν είναι δυνατόν, όλα. Κάθε λέξη που συνθέτουν τη γράφουν σε ένα χαρτί. (Κάθε γράμμα μπορούν να το χρησιμοποιήσουν περισσότερες από μία φορές.)
6. Νικητής είναι το παιδί που έχει συνθέσει και καταγράψει τις περισσότερες λέξεις.

## ΕΠΕΞΕΡΓΑΣΙΑ ΤΩΝ ΣΕΛΙΔΩΝ 32-33

### ► Στόχοι

- Διδασκαλία του *H,η*
- Καλλιέργεια δημιουργικής έκφρασης

- A) Ο δάσκαλος διαβάζει το κείμενο της σελίδας 32 με τον τρόπο που περιγράφεται παραπάνω. Φροντίζει, δείχνοντας τις εικόνες, να γίνεται κατανοητό το νόημα του κειμένου.
- B) Γίνεται δεύτερη και τρίτη ανάγνωση, καθώς και ο εντοπισμός και η καταγραφή των λέξεων που ξεκινούν ή περιέχουν το γράμμα *H, η* με τη διαδικασία που περιγράφεται στην επεξεργασία της σελίδας 7.
- Γ) *Άσκηση των μαθητών στο βιβλίο:* Βάζουν σε κύκλο το γράμμα *H, η* στη σελ. 32.

- Δ) Περαιτέρω εξάσκηση στο γράμμα που διδάχθηκαν γίνεται με τον τρόπο που περιγράφεται στις *Οδηγίες για το 2<sup>ο</sup> βιβλίο της Α' τάξης «Πού είναι ο Φασαρίας;»*, *Επεξεργασία σελίδας 6*.
- Ε) Γίνεται ο εμπλουτισμός του λεξικού και η δημιουργία του βιβλίου όπως περιγράφονται στην επεξεργασία της σελίδας 7.
- Στ) Τα παιδιά κάνουν την άσκηση της σελίδας 33.
- Ζ) *Άσκηση για το σπίτι:*
1. Ο δάσκαλος ζητάει από τα παιδιά να εντοπίσουν στις σελίδες του λεξιλογίου των τριών βιβλίων τις λέξεις που τελειώνουν σε *-η* και να τις γράψουν στο τετράδιό τους.
  2. Στη συνέχεια γράφουν στον πίνακα αυτές τις λέξεις. Ο δάσκαλος, με τη βοήθεια των σελίδων του λεξιλογίου, υποδεικνύει στα παιδιά ότι όλες αυτές οι λέξεις συνοδεύονται από το άρθρο *η*, χωρίς όμως να χρησιμοποιήσει τον όρο.

### ΕΠΕΞΕΡΓΑΣΙΑ ΤΩΝ ΣΕΛΙΔΩΝ 34-35

#### ► Στόχοι

- Επανάληψη λεξιλογίου
- Εξάσκηση στη γραφή
- Ανάπτυξη της δημιουργικότητας
- Ανάπτυξη του προφορικού λόγου

- Α) Ο δάσκαλος συζητάει με τα παιδιά την εικόνα. Τους ζητάει να παρατηρήσουν τους ήρωες και να υποθέσουν τι συμβαίνει. Επισημαίνει τις ταμπέλες και τις διαβάζει.
- Β) Γίνεται ανάγνωση του κειμένου, όπως περιγράφεται παραπάνω. Μπορεί ακολουθήσει δραματοποίηση της σκηνής.
- Γ) Τέλος, ο δάσκαλος με ερωτήσεις όπως «Πού πήγε η γάτα;», «Τι έκαναν τα παιδιά και οι γονείς τους;» ζητάει από τα παιδιά να υποθέσουν τη συνέχεια της ιστορίας. Τα παιδιά τη ζωγραφίζουν και τη γράφουν με τη βοήθεια του δασκάλου.

#### ► Τα μαγαζιά: δραστηριότητα

ΣΤΟΧΟΙ: Εξάσκηση στη γραφή

Ανάπτυξη της δημιουργικότητας

Επανάληψη λεξιλογίου

Ανάπτυξη του προφορικού λόγου

ΥΛΙΚΑ: Χαρτί οντουλέ ή μεγάλα χαρτόκουτα, μαρκαδόροι, κόλλα, περιοδικά, ψαλίδια, μολύβια, κούκλες που έχουν κατασκευάσει τα παιδιά

1. Επαναλαμβάνεται η δραστηριότητα με θέμα την ψησταριά (βλ. *Επεξεργασία σελίδας 6*).
2. Με την ψησταριά ολοκληρώνεται η δραστηριότητα. Τα παιδιά στήνουν τα μαγαζιά δημιουργώντας την αγορά και παίζουν εναλλάξ τους μαγαζάτορες και τους πελάτες. Ετοιμάζουν λίστες με ψώνια, συναλλάσσονται, παραγγέλνουν.
3. Επαναλαμβάνουν τη δραστηριότητα χρησιμοποιώντας τις κούκλες τους.

## ΕΠΕΞΕΡΓΑΣΙΑ ΤΩΝ ΣΕΛΙΔΩΝ 36-37

### ► Στόχοι

- Διδασκαλία του  $P, \rho$
- Διδασκαλία των μεταφορικών μέσων της ξηράς
- Επανάληψη των γραμμάτων
- Καλλιέργεια της δημιουργικότητας
- Εμπέδωση των αντιθέτων επιθέτων
- Εμπλουτισμός και εμπέδωση λεξιλογίου

- A) Ο δάσκαλος διαβάζει το κείμενο της σελίδας 36 με τον τρόπο που περιγράφεται παραπάνω. Φροντίζει, δείχνοντας τις εικόνες να γίνεται κατανοητό το νόημα του κειμένου.
- B) Τα παιδιά με τη βοήθεια του δασκάλου συντάσσουν λίστα με τα μεταφορικά μέσα σε χαρτί του μέτρου. Δίπλα σε κάθε λέξη κολλούν σχετικές εικόνες από περιοδικά.
- Γ) Γίνεται δεύτερη και τρίτη ανάγνωση της σελίδας 36, καθώς και ο εντοπισμός και η καταγραφή των λέξεων που ξεκινούν από το γράμμα  $P, \rho$  ή το περιέχουν, σύμφωνα με τη διαδικασία που περιγράφεται στην επεξεργασία της σελίδας 7.
- Δ) Άσκηση των μαθητών στο βιβλίο: Βάζουν σε κύκλο το γράμμα  $P, \rho$  στη σελίδα 36.
- Ε) Γίνεται λίστα λέξεων που αρχίζουν από  $P, \rho$  ή το περιέχουν, ο εμπλουτισμός του λεξικού και η δημιουργία του βιβλίου με το  $P, \rho$ , όπως περιγράφονται στην επεξεργασία της σελίδας 7.
- Στ) Τέλος, τα παιδιά συμπληρώνουν την άσκηση της σελίδας 37.

### ► Μεταφορικά μέσα: δραστηριότητα 1

ΣΤΟΧΟΙ: Διδασκαλία των μεταφορικών μέσων της ξηράς  
Καλλιέργεια της δημιουργικότητας  
Εμπέδωση λεξιλογίου

ΥΛΙΚΑ: Πλαστικά μπουκάλια, κουτιά από αναψυκτικό ή γάλα, καρφάκια, κόλλα, περιοδικά ή χαρτιά άχρηστα, πλαστικά χρώματα ή δακτυλομπογιά

1. Το κάθε παιδί παίρνει ένα μπουκάλι ή κουτί από αναψυκτικό και αποφασίζει ποιο μεταφορικό μέσο θα φτιάξει. Ανάλογα με την επιλογή του, διαλέγει τα υλικά που θα του χρειαστούν για να φτιάξει ρόδες, φτερά, να κολλήσει φωτογραφίες επιβατών ή να ζωγραφίσει πόρτες και παράθυρα. Αν η κατασκευή γίνει πάνω σε πλαστικό μπουκάλι νερού, μπορεί στο τέλος να δεθεί στο στόμιο ένα σχοινί και από εκεί να σέρνεται.
2. Το παιδί γράφει σε χαρτί την ονομασία του μεταφορικού μέσου που έφτιαξε και το κολλάει στην κατασκευή του.

### ► Μεταφορικά μέσα: δραστηριότητα 2

ΣΤΟΧΟΣ: Εμπέδωση λεξιλογίου

Τα παιδιά ακούνε τους ήχους των μεταφορικών μέσων της στεριάς από το cd του Π.Ε.Μ. Οι ήχοι αυτοί βρίσκονται και στον ιστότοπο <http://www.iema.gr/data/EducationalProjects/Melina/Tracks/Hxoi/sounds.htm> (Πρόγραμμα ΜΕΛΙΝΑ). Όταν αναγνωρίζουν τον ήχο, φωνάζουν την ονομασία του μεταφορικού μέσου.

### ► Μεταφορικά μέσα: δραστηριότητα 3

ΣΤΟΧΟΙ: Εμπέδωση λεξιλογίου  
Επανάληψη των γραμμάτων  
ΥΛΙΚΑ: Χάρτης, χαρτιά Α4

*Α' εκδοχή (προφορική)*

1. Κάθε παιδί διαλέγει ένα γράμμα από αυτά που ξέρει και προσπαθεί να βρει: 1) ένα όνομα ανθρώπου, 2) ένα όνομα χωριού ή πόλης, 3) ένα όνομα ενός προϊόντος που αρχίζει από αυτό το γράμμα. Διαλέγει επίσης και ένα μεταφορικό μέσο. Έτσι, ένα παιδί που διαλέγει, π.χ. το Α, μπορεί να πει: «Είμαι ο Αχμέτ. Πηγαίνω στην Αλεξανδρούπολη με το τρένο. Αγοράζω ή πουλάω αυγά».
2. Αυτή η δραστηριότητα επαναλαμβάνεται με όλα τα γράμματα. Αντί για προϊόντα μπορεί να χρησιμοποιηθούν ζώα, ρούχα κτλ.

*Β' εκδοχή (γραπτή)*

1. Κάθε παιδί γράφει και ζωγραφίζει το γράμμα και τις λέξεις που διάλεξε, π.χ. Α, α, Αχμέτ, Αλεξανδρούπολη, αυγά και τρένο, σε χαρτί Α4. Όποιο παιδί μπορεί γράφει τις προτάσεις που είπε με τη βοήθεια του λεξιλογίου και του δασκάλου.
2. Το παιδί μπορεί να βρει το όνομα του χωριού ή της πόλης από τον χάρτη της τάξης.

### ► Διαδρομή με παιδιά: δραστηριότητα 4

ΣΤΟΧΟΣ: Εμπέδωση λεξιλογίου

1. Ο δάσκαλος ορίζει τέσσερα παιδιά και τα βάζει σε μια απόσταση περίπου 2 μ. το ένα από το άλλο. Κάθε παιδί από αυτά τα τέσσερα είναι ένα χωριό ή μια πόλη. Π.χ. Εχίνο, Φιλύρα, Ραγάδα, Δημάρι. (Τα ονόματα των χωριών και πόλεων μπορεί να είναι και φανταστικά.)
2. Τα υπόλοιπα παιδιά διαλέγουν από ένα προϊόν της αγοράς και ξεκινούν με τη σειρά μια διαδρομή από το χωριό ή πόλη για να μεταφέρουν το προϊόν τους.
3. Σε κάθε αλλαγή χωριού ή πόλης αλλάζει και το μεταφορικό μέσο με το οποίο το κάθε παιδί μεταφέρει το προϊόν. Π.χ. ένας μαθητής έχει διαλέξει το ρύζι. Ξεκινάει απ' τον Εχίνο και λέει: «Φορτώνω το ρύζι στο φορτηγό και πάω στη Φιλύρα. Φορτώνω το ρύζι στο τρένο και πάω στο Δημάρι. Φορτώνω το ρύζι στο λεωφορείο και πάω στη Ραγάδα. Πάω το ρύζι στον μπακάλη και το πουλάω».
4. Τα παιδιά αλλάζουν ρόλους και το παιχνίδι συνεχίζεται με τον ίδιο τρόπο.

*Από το cd του Π.Ε.Μ. ακούνε το τραγούδι: Έλα που σε περιμένω.*

### ► Το βιβλίο των αντιθέτων: δραστηριότητα 5

ΣΤΟΧΟΣ: Εμπέδωση των αντιθέτων επιθέτων  
ΥΛΙΚΑ: Καρτέλες, χαρτιά Α4, μαρκαδόροι

1. Ο δάσκαλος λέει στα παιδιά μια λέξη από αυτές που ακολουθούν και τα παρακινεί να πουν την αντίθετή της. Αν τα παιδιά δεν τη θυμούνται, τους ζητάει να ψάξουν στο λεξιλόγιο των τριών βιβλίων τους.



2. Γράφει κάθε λέξη της λίστας που ακολουθεί σε ξεχωριστή καρτέλα.
3. Μοιράζει στα παιδιά τις καρτέλες. Το κάθε παιδί πρέπει να βρει το ζευγάρι του, αυτόν που έχει την καρτέλα με την αντίθετη έννοια. Οι καρτέλες πρέπει να είναι διπλάσιες από τον αριθμό των παιδιών, ώστε στο τέλος του παιχνιδιού να πάρει το κάθε παιδί ένα ζευγάρι αντιθέτων (2 καρτέλες).
4. Το κάθε παιδί αντιγράφει τις λέξεις από τις καρτέλες του σε ένα χαρτί A4 χωρισμένο στη μέση.
5. Κάτω από κάθε λέξη ζωγραφίζει κάτι που να ανταποκρίνεται στην έννοιά της και γράφει μια πρόταση που να την περιγράφει ή να την επεξηγεί.
6. Ο δάσκαλος δίνει όλες τις σελίδες σχηματίζοντας «Το βιβλίο των αντιθέτων».

*Καλό είναι τα βιβλιαράκια αυτού του τύπου (χρώματα, αντίθετα) να δένονται με τέτοιο τρόπο ώστε να είναι εύκολο να προστίθενται σελίδες όποτε εμπλουτίζεται το σχετικό λεξιλόγιο των παιδιών.*

► **Αντίθετες λέξεις που έχουν διδαχθεί:**

παλιά – καινούρια	μικρός – μεγάλος	πάνω – κάτω
ανοιχτή – κλειστή	μπαίνει – βγαίνει	βάζει – βγάζει
ψάχνω – βρίσκω	μέρα – νύχτα	μέσα – έξω
έρχεται – φεύγει	άδεια – γεμάτα	πίσω – μπροστά
ψηλός – κοντός	χοντρός - αδύνατος	

### ΕΠΕΞΕΡΓΑΣΙΑ ΤΗΣ ΣΕΛΙΔΑΣ 38

► **Στόχοι**

- Επανάληψη λεξιλογίου
- Κατανόηση της σχέσης φθόγγων-γραμμάτων

A) Τα παιδιά συμπληρώνουν την πρώτη άσκηση, ενώνοντας λέξεις με εικόνες. Οι λέξεις αυτές περιέχονται στη δεύτερη άσκηση της σελίδας.

B) Στη δεύτερη άσκηση, τα παιδιά βάζουν σε κύκλο τις ονομασίες των πραγμάτων που τρώγονται. Αν δυσκολεύονται, μπορούν να συμβουλευτούν την προηγούμενη άσκηση. Στη συνέχεια, για να σχηματίσουν τη νέα λέξη, γράφουν στη σειρά το πρώτο γράμμα αυτών των λέξεων. Η άσκηση μπορεί να επαναληφθεί και με άλλες λέξεις (βλ. σχετικό κατάλογο στην *Εισαγωγή, Ασκήσεις εμπέδωσης*).

## Λεξιλόγιο του βιβλίου «Πάμε στην αγορά»

<b>Μαγαζιά</b>	ένα ποτήρι γάλα	καθαρό
ο φούρνος		πίσω
ο φούρναρης	το μανάβικο	μπροστά
το ψωμί	ο μανάβης	
η φραντζόλα	το αχλάδι	κρύβει
η τυρόπιτα	το πορτοκάλι	ρίχνει
το κουλούρι	το μήλο	σταματάει
	το λεμόνι	φωνάζει
το χασάπικο	το καρότο	πλένει
ο χασάπης	το σκόρδο	έρχεται
το λουκάνικο	η πατάτα	φεύγει
το κρέας	το λάχανο	φορτώνει
το κοτόπουλο	το μαρούλι	
το κόκαλο	τα χόρτα	η λεκάνη
	τα ραδίκια	η τσάντα
το ψαράδικο	η ντομάτα	το γράμμα
ο ψαράς	το παντζάρι	το γραμματόσημο
το ψάρι		οι γονείς
	η ψησταριά	το μπαλόνι
το μπακάλικο	το σουβλάκι	το λουκούμι
ο μπακάλης		το λουλούδι
τα μακαρόνια	ο καφετζής	ο ήλιος
το ρύζι		η βροχή
το γάλα	το νερό	
το αυγό	το καφάσι	το ποτήρι
η φακή	ο πάγκος	το μαχαίρι
η ζάχαρη	το ράφι	το κουτάλι
η καραμέλα		το πιρούνι
το σαπούνι	η λαϊκή αγορά	το πιάτο
το φασόλι	τα λεφτά	
ο καφές	τα ρέστα	το φαγητό
το φουντούκι	οι δραχμές	η σαλάτα
το φιστίκι	πουλάω	το ραβανί
το λάδι	αγοράζω	
η ελιά	πόσο	το τρένο
το γιαούρτι	ψωνίζουν	το λεωφορείο
το σαλάμι		το φορτηγό
η σοκολάτα	άδεια	το αυτοκίνητο
το μέλι	γεμάτα	το μηχανάκι
το φαράσι	ψηλός	το ποδήλατο
ένα πακέτο ρύζι	κοντός	το κάρο
ένα μπουκάλι λάδι	χοντρός	ο γάιδαρος
ένας τενεκές λάδι	αδύνατος	
ένα βάζο μέλι	βρώμικο	



**ΟΔΗΓΙΕΣ ΓΙΑ ΤΗ ΔΙΔΑΣΚΑΛΙΑ  
ΤΟΥ 4<sup>ΟΥ</sup> ΒΙΒΛΙΟΥ ΓΛΩΣΣΑΣ  
ΤΗΣ Α΄ ΤΑΞΗΣ**

**«ΚΑΛΟ ΤΑΞΙΔΙ»**



## Συνοπτική περιγραφή ενοτήτων του βιβλίου «Καλό ταξίδι»

### ΘΕΜΑΤΙΚΕΣ ΕΝΟΤΗΤΕΣ

- Αριθμοί 1 - 10
- Μεταφορικά μέσα του αέρα και της θάλασσας
- Ημέρες της εβδομάδας
- Καιρικά φαινόμενα

### ΣΤΟΧΟΙ

A) Εκμάθηση και εμπέδωση βασικού λεξιλογίου

- Καλλιέργεια αναγνωστικής ικανότητας
- Ανάπτυξη προφορικής και γραπτής έκφρασης
- Επικοινωνία
- Καλλιέργεια δεξιοτήτων
- Ανάπτυξη εμπιστοσύνης και ομαδικότητας στην τάξη
- Καλλιέργεια δημιουργικότητας και φαντασίας

B) Εξάσκηση στην κωδικοποίηση και αποκωδικοποίηση του γραπτού λόγου

- Εκμάθηση των υπόλοιπων γραμμάτων  $\theta$ ,  $\beta$ ,  $\omega$ ,  $\delta$ ,  $\zeta$ ,  $\nu$ ,  $\xi$  και του δίψηφου  $ou$
- Εκμάθηση της χρήσης του τόνου
- Εξάσκηση στη χρήση των τριών προσώπων του ενικού αριθμού συχνόχρηστων ρημάτων
- Εξάσκηση στη χρήση του ερωτηματικού
- Εκμάθηση της χρήσης του αρνητικού «δεν»
- Εξάσκηση στη συγγραφή απλών προτάσεων
- Εξοικείωση με τη χρήση χάρτη
- Εξοικείωση με τη δημιουργία και την καταγραφή μιας ιστορίας
- Εξοικείωση με τη διαδικασία της αλληλογραφίας
- Κατανόηση οδηγιών

### ΧΡΟΝΙΚΗ ΔΙΑΡΚΕΙΑ:

Δύο μήνες και μισός

### ΔΙΔΑΚΤΙΚΑ ΜΕΣΑ:

1. Οι δραστηριότητες που περιέχονται στις *Οδηγίες*
2. Τα τρία προηγούμενα βιβλία μαθητή της Α' τάξης
3. *Μια μέρα δρόμος* (εκπαιδευτικό υλικό των μαθημάτων εκτός γλώσσας)
4. *Οι εμπορικοί δρόμοι* (εκπαιδευτικό υλικό των μαθημάτων εκτός γλώσσας)
5. Το cd του Π.Ε.Μ.

*Τα βιβλία των μαθημάτων εκτός γλώσσας χρησιμοποιούνται ως συμπληρωματικό εποπτικό υλικό.*

- Εξωσχολικά βιβλία που έχουν διατεθεί στις βιβλιοθήκες των μειονοτικών σχολείων από το Π.Ε.Μ.:
  - Γκρέιτερ, Μ. 1990. *Η Κυριακή με τον Γίγαντα*. Αθήνα: Καστανιώτης
  - Γκρέιτερ, Μ. 1990. *Η Δευτέρα με τον Γίγαντα*. Αθήνα: Καστανιώτης
  - Γκρέιτερ, Μ. 1990. *Η Τρίτη με τον Γίγαντα*. Αθήνα: Καστανιώτης
  - Γκρέιτερ, Μ. 1990. *Η Τετάρτη με τον Γίγαντα*. Αθήνα: Καστανιώτης
  - Γκρέιτερ, Μ. 1990. *Η Πέμπτη με τον Γίγαντα*. Αθήνα: Καστανιώτης
  - Γκρέιτερ, Μ. 1990. *Η Παρασκευή με τον Γίγαντα*. Αθήνα: Καστανιώτης

## ΤΟ ΠΕΡΙΕΧΟΜΕΝΟ ΤΟΥ ΤΕΤΑΡΤΟΥ ΒΙΒΛΙΟΥ ΤΗΣ Α΄ ΤΑΞΗΣ

Το τέταρτο βιβλίο για την Α΄ τάξη με τον τίτλο «Καλό ταξίδι» αποτελεί συνέχεια των τριών προηγούμενων. Σ' αυτό το βιβλίο η παρέα των παιδιών διευρύνεται και, με αφορμή τα χελιδόνια, ασχολείται με χάρτες, ταξίδια και τα μεταφορικά μέσα της θάλασσας και του αέρα.

Η εξέλιξη της ιστορίας βασίζεται σε εικόνες, σε μικρά αφηγηματικά κείμενα και σε απλούς διαλόγους που εξηγούν την πλοκή και εισάγουν στις νέες λεξιλογικές περιοχές. Η πλοκή διακόπτεται από ενδιάμεσα κείμενα που έχουν στόχο τη διεύρυνση του λεξιλογίου και των γλωσσικών δομών παράλληλα με τη διδασκαλία ενός διαφορετικού κάθε φορά γράμματος ή θέματος. Τα κείμενα αυτά είναι έμμετρα ή έχουν παιγνιώδες ύφος, ώστε να δίνεται στα παιδιά η δυνατότητα εύκολου εντοπισμού και εκμάθησης εκφράσεων, λέξεων και γραμμάτων. Έχουν πάντα ως αφορμή την ιστορία και καταλήγουν σε δραστηριότητες-ασκήσεις.

Το βιβλίο συνοδεύεται από οδηγίες για τον δάσκαλο, που περιέχουν σειρά ποικίλων δραστηριοτήτων και ασκήσεων προφορικών και γραπτών.

Με το υλικό αυτό επιχειρείται η διδασκαλία των φθόγγων-γραμμάτων *θ, β, ω, δ, ζ, υ, ξ*, καθώς και του δίψηφου φωνήεντος *ου* μέσα από κείμενα με πλήρες νόημα, λέξεις, δραστηριότητες και ασκήσεις. Έχουν χρησιμοποιηθεί λέξεις της ελληνικής που έχουν κοινή ρίζα με λέξεις της τουρκικής γλώσσας. Σε πολλές από αυτές τις λέξεις συνδυάζονται οι νέοι φθόγγοι με αυτούς που διδάχθηκαν στα προηγούμενα βιβλία, ώστε να διευκολυνθεί η κατάκτηση του μηχανισμού της ανάγνωσης και της γραπτής απεικόνισης του προφορικού λόγου.

Διδάσκονται οι μέρες της εβδομάδας και οι αριθμοί μέχρι το δέκα και εμπλουτίζονται προηγούμενες θεματικές ενότητες. Αρχίζει η προφορική και γραπτή εξάσκηση στη χρήση των τριών προσώπων του ενικού αριθμού συχνόχρηστων ρημάτων. Ακόμη, προτείνεται η συγγραφή από τα παιδιά μικρών κειμένων με πλήρες νόημα.

Το βιβλίο ολοκληρώνεται με ένα κείμενο που έχει τη μορφή επιστολής και συνοψίζει την ιστορία, όπως αυτή εξελίσσεται στα τέσσερα βιβλία της Α΄ τάξης.

Σε κάθε ενότητα προηγείται η επεξεργασία, η κατανόηση και η εκμάθηση του λεξιλογίου και η προσέγγιση θεματικών ενοτήτων της *Μελέτης Περιβάλλοντος* μέσα από δραστηριότητες-ασκήσεις, προφορικές και γραπτές, που αναλύονται λεπτομερώς στη συνέχεια. Ακολουθεί η επεξεργασία των γραμμάτων από τα εξωσχολικά βιβλία και το βιβλίο του μαθητή. Όσα αναφέρονται στις Οδηγίες για τη διδασκαλία του 2<sup>ου</sup> και του 3<sup>ου</sup> βιβλίου της Α΄ τάξης και αφορούν δραστηριότητες, διδασκαλία γραμμάτων, χρήση εξωσχολικών βιβλίων, εκμάθηση γραφής και ανάγνωσης, συγγραφή ιστοριών και κατασκευή βιβλίων κ.ο.κ. ισχύουν και για τη διδασκαλία του 4<sup>ου</sup> βιβλίου.

### **Δυσκολίες με τα γράμματα που διδάσκονται στο 4<sup>ο</sup> βιβλίο της Α΄ τάξης**

Μεταξύ των γραμμάτων που διδάσκονται σε αυτό το βιβλίο περιλαμβάνονται ορισμένα για τα οποία δεν υπάρχουν ακριβώς αντίστοιχοι φθόγγοι στην τουρκική γλώσσα. Κατά την επεξεργασία τους ο δάσκαλος πρέπει να δώσει ιδιαίτερο βάρος στη σωστή προφορά τους. Τέτοιοι φθόγγοι είναι το *δ* και το *θ*, που δε συναντώνται στην τουρκική γλώσσα.

Επίσης, το *ξ* είναι κοινό στην προφορά του με σύμπλεγμα της τουρκικής γλώσσας που απεικονίζεται με δύο γράμματα (*ks*). Κι εδώ ο δάσκαλος χρειάζεται να επιμείνει, ώστε τα παιδιά να εξοικειωθούν με τη γραπτή μορφή του. (Στην ελληνική γλώσσα, αν και το *ξ* είναι σύμπλεγμα, εικονίζεται με ένα σύμβολο.) Ακόμη, χρειάζεται να δοθεί προσοχή στο *B, β*, που αντιστοιχεί ως φθόγγος στο *ν* και ως γράμμα στο *B, b* της τουρκικής, ώστε να αποφευχθεί πιθανή σύγχυση.

Ένα άλλο σημείο που πρέπει να λάβει σοβαρά υπόψη του ο δάσκαλος είναι ότι σε αρκετά γράμματα η γραπτή απεικόνιση κεφαλαίων και πεζών διαφέρει πολύ. Συνεπώς, απαιτείται να αφιερωθεί πρόσθετος χρόνος για την ορθή αναγνώριση και γραφή των κεφαλαίων γραμμάτων. Εδώ θα βοηθούσε πολύ η αξιοποίηση κάθε είδους έντυπου υλικού που περιέχει λέξεις γραμμένες με κεφαλαία και που θα μπορούσε να φέρει ο δάσκαλος στην τάξη (εφημερίδες, διαφημίσεις, χάρτες κ.ά.).

### **Η διδασκαλία του τόνου**

Κατά την ανάγνωση των κειμένων του βιβλίου, ο δάσκαλος ζητάει από τα παιδιά να παρατηρήσουν τον τόνο, «το σημαδάκι», κυρίως σε λέξεις από το γνωστό τους λεξιλόγιο. Στη συνέχεια, τους εξηγεί τη σημασία του. Γράφει στον πίνακα λέξεις και ονόματα που γνωρίζουν και χρησιμοποιούν τα παιδιά συχνά και τους ζητάει να τα διαβάσουν. Επισημαίνει, διαβάζοντας ο ίδιος τις λέξεις, ότι το «σημαδάκι μπαίνει στο μέρος της λέξης που λέμε πιο δυνατά». Αλλάζει τη θέση του τόνου και διαβάζει πάλι. Ζητάει από τα παιδιά να παρατηρήσουν τη διαφορά και να βρουν τη σωστή θέση του τόνου.

Τέλος, κάνει ασκήσεις τονισμού στον πίνακα, όποτε το κρίνει απαραίτητο.

### **Γραφή και αντιγραφή**

Τα παιδιά γνωρίζουν ήδη πολλά γράμματα, έτσι ώστε να μπορούν να γράφουν μόνα τους, λιγότερο ή περισσότερο ορθά, μια λέξη ή μια πρόταση ή ένα μικρό κείμενο. Ο δάσκαλος ενθαρρύνει επίμονα κάθε απόπειρα γραφής από τη μεριά των παιδιών, προτρέποντάς τα συνεχώς να γράφουν «όσο μπορούν καλύτερα» και καθησυχάζοντάς τα ότι εκείνος θα μπορέσει

να διαβάσει ό,τι γράφουν. Το σημαντικό είναι να μπορούν τα παιδιά να γράφουν φωνητικά σωστά, καταρχήν, οποιαδήποτε λέξη. Είναι προφανές ότι ο δάσκαλος μπορεί να εκτιμήσει, καθώς γνωρίζει καλά το επίπεδο και τις δυνατότητες του κάθε παιδιού, αν θα επιμείνει περισσότερο στην ορθή απόδοση κάθε λέξης. Οι συχνόχρηστες λέξεις *και, είναι, εγώ*, καθώς και η κατάληξη *-ω* των ρημάτων, ζητείται από τα παιδιά να γράφονται σωστά. Όταν τα παιδιά ζητούν από τον δάσκαλο να τα βοηθήσει και δηλώνουν ότι δεν μπορούν μόνα τους, τότε εκείνος τους υπαγορεύει τη λέξη αργά αργά δίνοντας έμφαση στην ανάλυση σε συλλαβές και σε φθόγγους. Αν μια λέξη περιέχει γράμμα που δεν έχει διδαχθεί, τότε ο δάσκαλος το γράφει επιτόπου, ή ζητάει από τα παιδιά να αφήσουν ένα κενό στη θέση του γράμματος ή να γράψουν μια παύλα, για να το συμπληρώσει εκείνος αργότερα. Αν το παιδί ρωτήσει π.χ. ποιο *ι* να χρησιμοποιήσει, τότε ο δάσκαλος καλό είναι να του υποδείξει ποιο είναι το σωστό. Στις περιπτώσεις δραστηριοτήτων όπως οι ακροστιχίδες, τα σκραμπλ, τα σταυρόλεξα κτλ., οι λέξεις πρέπει να είναι ορθογραφημένες. Το ίδιο συμβαίνει και με τις λέξεις που γράφονται στο λεξικό, όπως επίσης και με κάθε έκδοση κειμένου της τάξης που προσφέρεται ως αναγνωστικό υλικό (π.χ. τα βιβλία για κάθε διδασκόμενο γράμμα). Με τη βοήθεια του λεξιλογίου στο τέλος των βιβλίων, ο δάσκαλος υποδεικνύει την ορθή γραφή των λέξεων.

Πρέπει να είναι σαφές ότι άλλο είναι η γραφή και άλλο η αντιγραφή ενός κειμένου. Η τελευταία αυτή δραστηριότητα έχει τη θέση της στο σχολείο, πρέπει όμως να έχουμε συνείδηση ότι δεν είναι παρά μια δραστηριότητα, προσοχής και ακρίβειας, μια επίδειξη δεξιότητας δηλαδή, που δεν παράγει κάποιο κείμενο, άρα δεν αποσκοπεί στην επεξεργασία του γραπτού λόγου. Γι' αυτό τον λόγο προτείνεται η αντιγραφή να αποτελεί μέρος μιας άλλης δραστηριότητας γραφής που να έχει για τα παιδιά νόημα, όπως π.χ. η αντιγραφή από τον πίνακα μιας ιστορίας που έφτιαξε η τάξη.

### Εξωσχολικά βιβλία

Όπως ήδη έχει τονιστεί, η επαφή και η εξοικείωση με τα εξωσχολικά βιβλία συμβάλλει καθοριστικά στην εκμάθηση της γλώσσας. Στις *Οδηγίες για το 2<sup>ο</sup> και το 3<sup>ο</sup> βιβλίο της Α' τάξης* περιγράφονται κάποιοι ενδεικτικοί τρόποι προσέγγισης των βιβλίων, που έχουν στόχο την εξοικείωση των παιδιών με αυτά.

Τα έξι βιβλία, *Οι μέρες με τον Γίγαντα*, που έχουν διατεθεί στη βιβλιοθήκη των μειονοτικών σχολείων από το Π.Ε.Μ. αποτελούν το ένα συνέχεια του άλλου. Προτείνεται να διαβαστούν στην τάξη παράλληλα με αυτό το τεύχος, έτσι ώστε να γίνεται κατανοητή αυτή η συνέχεια.

#### **Εξωσχολικά βιβλία και εμπέδωση γραμμάτων**

Τα παιδικά βιβλία που έχουν διατεθεί στις βιβλιοθήκες των μειονοτικών σχολείων από το Π.Ε.Μ. μπορούν να συμβάλουν στην εμπέδωση των γραμμάτων. Προτείνεται να συνδυαστούν ως εξής:

Θ, θ: «Η Μάρω πάει για ψώνια».

Β, β: « Η Δευτέρα με τον Γίγαντα».

Ω, ω: «Η Τρίτη με τον Γίγαντα».



Δ, δ: «Η Τετάρτη με τον Γίγαντα».  
Ζ, ζ: «Ο κόμπος της Νέλλης».  
Ου: «Η Πέμπτη με τον Γίγαντα».  
Υ, υ: «Ο υπναράς».  
Ξ, ξ: «Η Παρασκευή με τον Γίγαντα».

Η ανάγνωση και η κατανόηση του κάθε βιβλίου πρέπει πάντα να προηγείται της χρήσης του για την εμπέδωση κάποιου γράμματος.

### Λίστες λέξεων

Κατά τη διδασκαλία του 4<sup>ου</sup> βιβλίου συμπληρώνονται οι θεματικές λίστες που ήδη έχουν συνταχθεί κατά την επεξεργασία των προηγούμενων τευχών. Για τη συμπλήρωσή τους χρησιμοποιείται και το λεξιλόγιο που προκύπτει από την ανάγνωση των εξωσχολικών βιβλίων. Ενδεικτικά, μπορούν να εμπλουτιστούν των επαγγελματών, οι λίστες με τα χρώματα οι λίστες με τα ζώα.

### Ασκήσεις εμπέδωσης

Ο δάσκαλος επαναλαμβάνει τις ασκήσεις που προτείνονται στις *Οδηγίες για το 2<sup>ο</sup> βιβλίο της Α' τάξης* στις σελίδες 50-52 («Το ποντίκι που τρώει τα γράμματα», «Ποια λέξη έκρυψα;», «Ιστορίες με τα γράμματα»), καθώς και αυτές που προτείνονται στις σελίδες 90-92 των *Οδηγιών για το 3<sup>ο</sup> βιβλίο της Α' τάξης* («Μάντεψε τι είναι», «Λέξεις που μοιάζουν», «Βρες τη λέξη», «Εικόνα – γράμμα – λέξη», «Απλό σκραμπλ») ώστε να εμπεδωθούν τα γράμματα και το λεξιλόγιο που διδάσκονται στο 4<sup>ο</sup> βιβλίο.

Ο δάσκαλος φροντίζει να εμπλουτίζεται συνεχώς το λεξικό, όπως περιγράφεται στη σελ. 50 των *Οδηγιών για το 2<sup>ο</sup> βιβλίο*, με λέξεις που αρχίζουν από τα καινούρια γράμματα που διδάσκονται στο 4<sup>ο</sup> βιβλίο.

Επαναλαμβάνει τα λεξοαινίγματα παίζοντάς τα και με τους δύο τρόπους (βλ. *Οδηγίες για το 2<sup>ο</sup> βιβλίο της Α' τάξης* σελ. 51). Επαναλαμβάνει τον σχηματισμό λέξεων, με τον τρόπο που περιγράφεται στις *Οδηγίες του 2<sup>ου</sup> βιβλίου* (σελ. 52-53). Κατά τον σχηματισμό των λέξεων ο δάσκαλος ξεκινάει από τις μικρότερες και απλούστερες λέξεις και προχωράει στις μεγαλύτερες και δυσκολότερες. Με την ολοκλήρωση της διδασκαλίας των γραμμάτων σ' αυτό το βιβλίο, μπορούν να σχηματιστούν και να διαβαστούν όλες οι λέξεις που δεν περιέχουν δίψηφα.

Πολλές από τις δραστηριότητες-ασκήσεις που περιγράφονται στην *Επεξεργασία των σελίδων* του 4<sup>ου</sup> βιβλίου μπορούν να χρησιμοποιηθούν ως ασκήσεις εμπέδωσης για τον σχηματισμό λέξεων που έχουν διδαχθεί στα προηγούμενα βιβλία.

## ΠΡΩΤΗ ΕΠΑΦΗ ΤΩΝ ΠΑΙΔΙΩΝ ΜΕ ΤΟ ΒΙΒΛΙΟ

### ΤΟ ΕΞΩΦΥΛΛΟ ΚΑΙ Η ΠΡΩΤΗ ΣΕΛΙΔΑ

- A) Ο δάσκαλος μοιράζει τα βιβλία και ζητάει από τα παιδιά να τα ξεφυλλίσουν και να τα σχολιάσουν.
- B) Ζητάει από τα παιδιά να επικεντρώσουν την προσοχή τους στην εικόνα του εξωφύλλου, τα καλεί να την περιγράψουν και δείχνει τον τίτλο στο δικό του βιβλίο, ζητώντας τους να προσπαθήσουν να μαντέψουν τι λέει.
- Γ) Διαβάζει τον τίτλο δείχνοντάς τον στο εξώφυλλο και στη σελίδα 1.
- Δ) Ο δάσκαλος ζητάει από τα παιδιά να διατυπώσουν υποθέσεις για το περιεχόμενο του βιβλίου και τα παρακινεί με ερωτήσεις, όπως «Τι λέει το βιβλίο;» «Τι κάνουν τα παιδιά;» «Πού πάνε τα караβάκια;» «Πού πάνε τα πουλιά;».
- E) Στην 3η σελίδα του βιβλίου τα παιδιά συμπληρώνουν το όνομά τους.

### ΕΠΕΞΕΡΓΑΣΙΑ ΤΩΝ ΣΕΛΙΔΩΝ 4-5

#### ► Στόχοι

- Διδασκαλία των αριθμών 0-10
- Επανάληψη των τοπικών επιρρημάτων *μπροστά – πίσω*
- Καλλιέργεια της προφορικής και γραπτής έκφρασης

Ο δάσκαλος ζητάει από τους μαθητές να περιγράψουν την εικόνα, να βρουν τι παιχνίδι παίζουν τα παιδιά και να μαντέψουν ή να προσπαθήσουν να διαβάσουν τι λέει η Μελέκ. Στη συνέχεια διαβάζει το κείμενο. Ακολουθεί συζήτηση, όπου επισημαίνεται η παρουσία των πουλιών. Ζητάει από τα παιδιά να εντοπίσουν την παρουσία ενός νέου μέλους της παρέας των παιδιών, του Θωμά, του αγοριού με το μπλε καπέλο.

#### ► Πόσα φύλλα έχει το δέντρο: δραστηριότητα 1

ΣΤΟΧΟΣ: Εκμάθηση των αριθμών 1-5

Το παιχνίδι αυτό παίζεται σε ζευγάρια.

1. Το ένα παιδί, «η μάννα», στέκεται όρθιο με κλειστά τα μάτια. Πίσω του έρχεται το άλλο παιδί, σηκώνει ψηλά ένα ή περισσότερα δάχτυλα από το δεξί του χέρι και ρωτάει τη μάννα: «Πόσα φύλλα έχει το δέντρο;» Εκείνη απαντάει, π.χ. «Έχει τρία φύλλα».
2. Αν πετύχει τον αριθμό που δείχνει το άλλο παιδί, κερδίζει και γίνεται αλλαγή ρόλου.
3. Αν όμως δε μαντέψει σωστά, συνεχίζει ή κάνει κάτι που έχει οριστεί από την αρχή του παιχνιδιού, π.χ. τον γάιδαρο.
4. Στη συνέχεια αντιστρέφονται οι ρόλοι ή συνεχίζει άλλο ζευγάρι.

## ► Ο απαγορευμένος αριθμός: δραστηριότητα 2

ΣΤΟΧΟΣ: Εκμάθηση των αριθμών από το 0 ως το 10

ΥΛΙΚΑ: Χοντρός μαρκαδόρος, χαρτόνι, ψαλίδι

1. Ο δάσκαλος φτιάχνει 11 ισομεγέθεις καρτέλες από χαρτόνι και επάνω στην καθεμία γράφει έναν αριθμό από το 0 ως το 10.
2. Ζητάει από τα παιδιά να φωνάζουν τον αριθμό της καρτέλας που τους δείχνει κάθε φορά. Πριν ξεκινήσει το παιχνίδι, ορίζει τον «απαγορευμένο αριθμό»: Όταν εμφανιστεί ο αριθμός αυτός, τα παιδιά, αντί να φωνάξουν το όνομά του, πρέπει να χειροκροτήσουν.
3. Ο δάσκαλος δείχνει στα παιδιά μία μία, όχι όμως με τη σωστή σειρά, τις καρτέλες με τους αριθμούς. Τα παιδιά πρέπει να αναγνωρίσουν και να φωνάξουν όλα μαζί ποιος αριθμός είναι. Όταν εμφανιστεί ο «απαγορευμένος αριθμός», πρέπει να χτυπήσουν παλαμάκια τόσες φορές όσες αντιστοιχούν στον αριθμό.
4. Ο «απαγορευμένος αριθμός» πρέπει μετά από δυο τρεις γύρους να αλλάζει.

## ► Το ρολόι: δραστηριότητα 3

ΣΤΟΧΟΙ: Εκμάθηση των αριθμών 1-10

Επανάληψη του *μπροστά – πίσω*

1. Τα παιδιά «τα βγάζουν», για να γίνει ένα παιδί το «ρολόι». Τα υπόλοιπα παιδιά σχηματίζουν μια σειρά, το ένα δίπλα στο άλλο, πίσω από το «ρολόι», ώστε να μην μπορεί να τα δει, και σε αρκετή απόσταση από αυτό.
2. Το πρώτο παιδί φωνάζει: «Ρολόι ρολόι, τι ώρα είναι;» Το παιδί-ρολόι απαντάει π.χ.: «Μία ώρα μπροστά». Ύστερα το δεύτερο παιδί ρωτάει με τη σειρά του: «Ρολόι ρολόι, τι ώρα είναι;». Το ρολόι απαντάει με ένα νέο αριθμό ωρών και το τοπικό επίρρημα *μπροστά* ή *πίσω*. Π.χ. «Τρεις ώρες μπροστά». Το δεύτερο παιδί κάνει τρία βήματα μπροστά. Το παιχνίδι συνεχίζεται με όλα τα παιδιά. Το ρολόι, μόλις ακούσει τις φωνές να πλησιάζουν, απαντάει χρησιμοποιώντας το επίρρημα *πίσω*. Π.χ. «Τέσσερις ώρες πίσω».
3. Το ρολόι συνεχίζει να δίνει απαντήσεις. Όποιο παιδί φτάσει πρώτο το ρολόι παίρνει τη θέση του.
4. Τα παιδιά φροντίζουν να κάνουν πολύ μεγάλα τα βήματα μπροστά και πολύ μικρά τα πίσω.

## ► Η κολοκυθιά: δραστηριότητα 4

ΣΤΟΧΟΣ: Εκμάθηση των αριθμών

1. Ένα από τα παιδιά είναι η «μάννα». Οι υπόλοιποι παίκτες παίρνουν ο καθένας έναν αριθμό διαφορετικό από των άλλων (1, 2, 3, ...).
2. Κάθονται κυκλικά και μιλάει η «μάννα»: «Έχω μια κολοκυθιά και κάνει 3 κολοκύθια».
3. Το παιδί που έχει τον αριθμό 3 πρέπει να απαντήσει αμέσως: «Και γιατί να κάνει 3;».
4. Η «μάννα» λέει: «Και πόσα να κάνει;»
5. Τότε το παιδί που έχει το 3 πρέπει να απαντήσει χρησιμοποιώντας έναν από τους αριθμούς που έχει κάποιο άλλο παιδί, π.χ.: «Να κάνει 1». Ο διάλογος συνεχίζεται με τον ίδιο τρόπο.
6. Χάνουν και βγαίνουν από το παιχνίδι όποιοι παίκτες αργήσουν να απαντήσουν ή πουν έναν αριθμό παίκτη που έχει βγει έξω από το παιχνίδι.

### ► «Η Κυριακή με τον Γίγαντα»: δραστηριότητα 5

ΣΤΟΧΟΙ: Καλλιέργεια της προφορικής και γραπτής έκφρασης  
Κατανόηση κειμένου  
Επαφή με την παιδική λογοτεχνία

ΥΛΙΚΑ: Χαρτιά Α4, χρωματιστοί μαρκαδόροι, ξυλομπογιές, χαρτί του μέτρου, cd του Π.Ε.Μ.

1. Τα παιδιά ακούν από το cd την αφήγηση του βιβλίου «Η Κυριακή με τον Γίγαντα». Παράλληλα ο εκπαιδευτικός τούς δείχνει τις εικόνες σε κάθε σελίδα του βιβλίου. Εξηγεί τις καινούριες λέξεις.
2. Ρωτάει τα παιδιά τι κάνει ο Γίγαντας και συγχρόνως γράφει κάποιες φράσεις-κλειδιά στον πίνακα, π.χ. «ο Γίγαντας φτερνίζεται», «έπεσαν τα φύλλα», «τα πράγματα είναι πάνω στα δέντρα».
3. Όλοι μαζί διαβάζουν τις φράσεις που έγραψε.
4. Στη συνέχεια, σε μισό χαρτί Α4, τα παιδιά γράφουν την ημέρα και από κάτω τις φράσεις του πίνακα. Κατόπιν εικονογραφούν τις φράσεις για να θυμούνται την ιστορία.
5. Η ιστορία του Γίγαντα δραματοποιείται από τα παιδιά.
6. Διατυπώνουν υποθέσεις για τη συνέχεια. Γράφουν, με τη βοήθεια του εκπαιδευτικού, τις προτάσεις τους και τις εικονογραφούν.
7. Όλοι μαζί γράφουν ένα γράμμα στον Γίγαντα.

Σταδιακά προχωρούν στην ανάγνωση και την επεξεργασία με παρόμοιο τρόπο και των άλλων πέντε βιβλίων αυτής της σειράς (έχουν διατεθεί στις βιβλιοθήκες των μειονοτικών σχολείων από το Π.Ε.Μ.). Με τη σταδιακή ανάγνωση αυτών των βιβλίων γίνεται και η εμπέδωση της διαδοχής των ημερών της εβδομάδας.

Επειδή συνεχώς κυκλοφορούν καινούρια βιβλία για παιδιά, αντί αυτής της σειράς, ο εκπαιδευτικός μπορεί να επιλέξει βιβλία ή κείμενα, πιο πρόσφατης έκδοσης, που θεωρεί κατάλληλα για την κατανόηση της διαδοχής των ημερών.

## ΕΠΕΞΕΡΓΑΣΙΑ ΤΗΣ ΣΕΛΙΔΑΣ 6

### ► Στόχος

- Εκμάθηση της ονομασίας και της σειράς των ημερών

Ο δάσκαλος διαβάζει αργά και καθαρά το κείμενο της σελίδας 6 δείχνοντας τις εικόνες των τροφίμων. Η ανάγνωση επαναλαμβάνεται με συμμετοχή των παιδιών.

Η έμφαση δίνεται εδώ στην εκμάθηση της σειράς των ημερών της εβδομάδας.

### ► Καρτελάκια ημερών: δραστηριότητα 1

ΣΤΟΧΟΣ: Εκμάθηση της σειράς των ημερών

ΥΛΙΚΑ: Χαρτόνια ή χαρτιά Α4, μαρκαδόρος

1. Ο δάσκαλος γράφει με μεγάλα γράμματα σε καρτέλες τα ονόματα των ημερών της

εβδομάδας. Χωρίζει τα παιδιά σε ομάδες των 7.

2. Μοιράζει τις καρτέλες στα παιδιά της πρώτης ομάδας και τους ζητάει να βρουν τη σειρά, να κάνουν κύκλο και στη συνέχεια να φωνάξουν με τη σειρά το όνομα της μέρας τους.
3. Επαναλαμβάνει τη διαδικασία με τις υπόλοιπες ομάδες.

### ► Το ρολόι των ημερών: δραστηριότητα 2

ΣΤΟΧΟΣ: Εκμάθηση των ονομάτων των ημερών της εβδομάδας

ΥΛΙΚΑ: Χαρτόνι, ψαλίδι, χοντρός μαρκαδόρος, 1 διπλόκαρφο

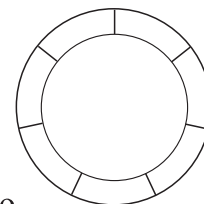

1. Ο δάσκαλος κόβει από το χαρτόνι δύο κύκλους, τον ένα λίγο μικρότερο από τον άλλο. Τοποθετεί τον μικρό επάνω στον μεγάλο και, αφού τους τρυπήσει, τους ενώνει στο κέντρο τους με ένα διπλόκαρφο.
2. Ο δάσκαλος χωρίζει με τον μαρκαδόρο την ακάλυπτη επιφάνεια του μεγάλου κύκλου σε επτά ίσα μέρη και γράφει στα επτά κουτάκια που σχηματίζονται τα ονόματα των ημερών της εβδομάδας.
3. Στον μικρό κύκλο σημειώνει με το μαρκαδόρο (προτιμότερο να είναι άλλου χρώματος) τρία συνεχόμενα και ισομεγέθη με τα προηγούμενα κουτάκια. Γράφει μέσα σε αυτά τις λέξεις *χτες*, *σήμερα*, *αύριο*.
4. Το ρολόι τοποθετείται στον τοίχο, δίπλα στον πίνακα. Ο δάσκαλος κάθε μέρα, πριν γράψει την ημερομηνία στον πίνακα, βάζει το ρολόι των ημερών στη σωστή μέρα. Ρωτάει τα παιδιά «ποια μέρα είναι σήμερα;» και τους ζητάει να διαβάσουν το όνομα της ημέρας. Στη συνέχεια ζητάει από τα παιδιά να του πουν το όνομα της προηγούμενης και της επόμενης ημέρας χρησιμοποιώντας τις λέξεις *χτες* και *αύριο*.

### ► Η εβδομάδα μου: δραστηριότητα 3

ΣΤΟΧΟΣ: Εμπέδωση των ημερών και της διαδοχής τους

ΥΛΙΚΑ: Ένα χαρτί Α3 για κάθε παιδί

1. Ο εκπαιδευτικός χωρίζει ένα χαρτί Α3 σε 8 κουτάκια, το φωτοτυπεί και το μοιράζει στα παιδιά.
2. Κάθε παιδί στα 7 κουτάκια γράφει τις ημέρες της εβδομάδας (αρχίζοντας από την Κυριακή) και στο 8ο επαναλαμβάνει την Κυριακή. Το παιδί κάθε μέρα γράφει στο αντίστοιχο κουτάκι μια ή δύο λέξεις ή μια πρόταση που χαρακτηρίζει τη μέρα του (κάτι που συνέβη, που το χαροποίησε ή το στενοχώρησε) και την εικονογραφεί.
3. Στο τέλος κάθε παιδί παρουσιάζει την εβδομάδα του στην τάξη.

## ΕΠΕΞΕΡΓΑΣΙΑ ΤΗΣ ΣΕΛΙΔΑΣ 7

### ► Στόχος

- Εμπέδωση των ημερών

A) Οι μαθητές εκτελούν την άσκηση της σελίδας γράφοντας αρχικά τις ημέρες της εβδομάδας με τη σειρά στην πρώτη στήλη. Κατά τις επόμενες ημέρες επανέρχονται στη σελίδα

αυτή, για να συμπληρώσουν στη δεύτερη στήλη το φαγητό που έφαγαν την προηγούμενη ημέρα.

B) Τέλος, κάθε μέρα όλα τα παιδιά ανακοινώνουν στην τάξη αυτό που έγραψαν.

## ΕΠΕΞΕΡΓΑΣΙΑ ΤΗΣ ΣΕΛΙΔΑΣ 8

### ► Στόχοι

- Επανάληψη λεξιλογίου
- Κατανόηση κειμένου
- Εξοικείωση με τη μουσικότητα της ελληνικής γλώσσας
- Ανάπτυξη κινητικών δεξιοτήτων (λεπτή κινητικότητα)
- Κατανόηση οδηγιών

A) Ο δάσκαλος συζητάει με τα παιδιά το περιεχόμενο της εικόνας, καθώς και σχετικές με φωλιές πουλιών εμπειρίες τους. Κατόπιν διαβάζει με παραστατικό τρόπο τον διάλογο.

B) Τα παιδιά ακούνε από το cd του Π.Ε.Μ. τις φωνές των χελιδονιών και το τραγούδι «Χελιδόνι». Ο δάσκαλος εξηγεί στα παιδιά το περιεχόμενο του τραγουδιού και τα βοηθάει να μάθουν το τραγούδι.

### ► Το παραμύθι της σουσουράδας: δραστηριότητα 1

ΣΤΟΧΟΣ: Εξοικείωση με τη μουσικότητα της ελληνικής γλώσσας  
Επανάληψη λεξιλογίου του 3ου βιβλίου

ΥΛΙΚΑ: Το cd του Π.Ε.Μ.

1. Ακούνε από το cd το παραμύθι «Η σουσουράδα». Ο δάσκαλος το επαναλαμβάνει με παραστατικό τρόπο, εξηγώντας όπου κρίνει απαραίτητο.
2. Επαναλαμβάνεται η ακρόαση από το cd.
3. Τέλος, δάσκαλος και παιδιά δραματοποιούν το παραμύθι.

### ► Κατασκευή μόμεπιλε χελιδονιών: δραστηριότητα 2

ΣΤΟΧΟΙ: Ανάπτυξη κινητικών δεξιοτήτων (λεπτή κινητικότητα)  
Κατανόηση οδηγιών

Εμπέδωση του σχετικού με τα μέρη του σώματος λεξιλογίου

ΥΛΙΚΑ: Μαύρο χαρτόνι, βαμβάκι, κόλλα υγρή, ψαλίδια, πετονιά, κλαδιά σε διάφορα μεγέθη, cd

1. Ο δάσκαλος δίνει στα παιδιά το μοντέλο του χελιδονιού (βλ. παράρτημα *Οδηγιών*) και τα παιδιά σχεδιάζουν το περίγραμμά του στο μαύρο χαρτόνι. Το κόβουν και κολλούν βαμβάκι στο κάτω μέρος (κοιλιά).
2. Τα παιδιά με τη βοήθεια του δασκάλου περνούν ένα κομμάτι πετονιάς μέσα από το χελιδόνι.
3. Στην κάθε άκρη του μεγαλύτερου κλαδιού κρεμούν από ένα χελιδόνι.
4. Κάτω από το ένα χελιδόνι κρεμούν ένα μικρότερο κλαδί, που στις άκρες του κρεμούν και πάλι από ένα χελιδόνι και κάτω από το άλλο χελιδόνι, που βρίσκεται πιο χαμηλά, κρεμούν ένα δεύτερο χελιδόνι.

5. Κάτω από το δεύτερο χελιδόνι κρεμούν ένα πιο μικρό κλαδί, στις άκρες του οποίου κρεμούν ακόμη δύο χελιδόνια. Το ακριβές σημείο του κλαδιού όπου κρεμιούνται τα χελιδόνια και ο ακριβής αριθμός τους εξαρτάται από το σημείο ισορροπίας του μόμεπιλε (βλ. παράρτημα *Οδηγιών*).
6. Ο δάσκαλος φροντίζει κατά τη διάρκεια της κατασκευής του μόμεπιλε να ονομάζονται τα μέρη του σώματος των πουλιών (κεφάλι, φτερά, ουρά, μύτη, μάτια, πόδια, κοιλιά) και ενθαρρύνει τα παιδιά να κάνουν παρατηρήσεις και να διατυπώνουν σχετικές προτάσεις, αρνητικές και καταφατικές, π.χ. «Το πουλί έχει φτερά. Εγώ δεν έχω φτερά. Εγώ έχω χέρια».
7. Τέλος, ακούνε από το cd 2 τα τραγούδια «Το πουλί τ' αηδόνι» και «Χελιδόνι».

## ΕΠΕΞΕΡΓΑΣΙΑ ΤΗΣ ΣΕΛΙΔΑΣ 9

### ► Στόχοι

- Εμπέδωση των αριθμών 1-10
- Κατανόηση κειμένου

Ο δάσκαλος συζητάει με τους μαθητές την εικόνα και, στη συνέχεια, προχωράει στην ανάγνωση του κειμένου.

### ► Λάχνισμα: δραστηριότητα 1

ΣΤΟΧΟΣ: Εμπέδωση των αριθμών 1-10

Τα λαχνίσματα είναι ασυνάρτητα, συχνά περιπαικτικά ποιήματα, που ορίζουν τον ρόλο του καθενός στο παιχνίδι. Απομεινάρια παλαιών τύπων επίκλησης, παραφθαρμένες απαγγελίες, τα λαχνίσματα και οι κουρμπανιές λέγονται από τα παιδιά πριν αρχίσει το παιχνίδι για να οριστεί ποιος θα «τα φυλάει» ή ποιος θα είναι «η μάνα».

Ο δάσκαλος οργανώνει στην αυλή κρυφτό ή όποιο άλλο παιχνίδι θέλει. Με αφορμή το παιχνίδι μαθαίνει στα παιδιά το λάχνισμα που ακολουθεί.

*Θα μετρήσω ως τα δέκα  
κι όποιος βγει θα τα φυλάει.  
Ένα, δύο, τρία... δέκα.*

### ► Ο ψαράς: δραστηριότητα 2

ΣΤΟΧΟΣ: Εμπέδωση των αριθμών

Τα παιδιά που παίζουν το παιχνίδι πρέπει να είναι περισσότερα από τρία.

1. Ένα παιδί, «ο ψαράς», γυρίζει την πλάτη του στα άλλα και στέκεται σε απόσταση, ώστε να μη βλέπει και ακούει τι γίνεται πίσω του. Τα υπόλοιπα παιδιά παίρνουν από έναν αριθμό και στέκονται το ένα δίπλα στο άλλο (ο πρώτος είναι το ένα, ο δεύτερος το δύο κ.ο.κ.).
2. Δίνουν το σύνθημα και αρχίζει το παιχνίδι.
3. Ο «ψαράς» λέει: «Το δύο να πάει μπροστά ένα βήμα» ή «Το τρία να πάει πίσω δύο βήματα». Συνεχίζει να λέει αριθμούς και πόσα βήματα θα πάει μπροστά ή πίσω ο καθένας.

4. Όταν ένα από τα παιδιά φτάσει τον «ψαρά» και πει τη λέξη «νικητής», τότε μπαίνει εκείνος στη θέση του «ψαρά» και το παιχνίδι συνεχίζεται.

### ► Πόσα κομματάκια ακόμα: δραστηριότητα 3

ΣΤΟΧΟΣ: Εμπέδωση των αριθμών από το 1 ως το 10

ΥΛΙΚΑ: Φύλλα εφημερίδων ή χρωματιστά χαρτιά όσα και τα παιδιά

1. Ο δάσκαλος δίνει σε κάθε παιδί από ένα φύλλο εφημερίδας ή ένα χρωματιστό χαρτί.
2. Ο αρχηγός του παιχνιδιού, που στην αρχή είναι ο δάσκαλος, φωνάζει έναν αριθμό από το 1 ως το 10. Τα παιδιά πρέπει να κόψουν αντίστοιχο αριθμό από κομματάκια εφημερίδας ή χαρτιού.
3. Ο αρχηγός του παιχνιδιού πρέπει να ελέγχει αν τα υπόλοιπα παιδιά έχουν κόψει τον σωστό αριθμό.
4. Ο αρχηγός του παιχνιδιού αλλάζει κάθε τρεις γύρους.

## ΕΠΕΞΕΡΓΑΣΙΑ ΤΩΝ ΣΕΛΙΔΩΝ 10-11

### ► Στόχοι

- Διδασκαλία του  $\theta$ ,  $\theta$
  - Εκμάθηση της χρήσης του ρήματος *θέλω*
  - Εξάσκηση στη χρήση των τριών προσώπων του ενικού αριθμού
- A) Ο δάσκαλος διαβάζει αργά και καθαρά το κείμενο της σελίδας 10 δείχνοντας με το δάχτυλο τις λέξεις. Ξαναδιαβάζει το κείμενο δείχνοντας τις εικόνες και βοηθώντας έτσι τα παιδιά να το κατανοήσουν.
  - B) Καλεί τα παιδιά να πάρουν και αυτά μέρος μαζί του σε μια τρίτη ανάγνωση, φροντίζοντας να τα αφήνει να λένε μόνα τους ορισμένες λέξεις (όπως η λέξη «θέλω» ή οι τελευταίες λέξεις κάθε αράδας).
  - Γ) Ακολουθεί μια ακόμη ανάγνωση του κειμένου, με συμμετοχή πάλι των παιδιών, πριν από την οποία ο δάσκαλος τους ζητάει να προσέξουν να εντοπίσουν τη «φωνή  $\theta$ » στην αρχή ή στο μέσο των λέξεων και να τις φωνάζουν μαζί του δυνατά. Στη συνέχεια επαναλαμβάνουν τις λέξεις που περιέχουν το *θήτα* (« $\theta$ » για τα παιδιά) τονίζοντας το  $\theta$ ,  $\theta$  και τις δείχνουν στο βιβλίο τους.
  - Δ) Ο δάσκαλος γράφει το γράμμα  $\theta$ ,  $\theta$  στον πίνακα και κάνει μια λίστα με τις λέξεις που περιέχουν το γράμμα και εντοπίστηκαν στη σελίδα του βιβλίου, καθώς και με άλλες λέξεις που προτείνουν τα παιδιά. Τα παιδιά χρωματίζουν το  $\theta$ ,  $\theta$  με χρωματιστή κιμωλία.
  - E) Η λίστα με τις παραπάνω λέξεις γράφεται σε ένα χαρτόνι ή σε χαρτί του μέτρου και μένει στην αίθουσα, για να γίνεται διαρκής αναφορά σε αυτές.
- Στ) Οι μαθητές κυκλώνουν το γράμμα  $\theta$ ,  $\theta$  στο κείμενο της σελίδας 10.
- Z) Ακολουθεί εξάσκηση των παιδιών πάνω στο γράμμα που διδάχτηκαν:
- 1) φτιάχνουν το  $\theta$ ,  $\theta$  στον αέρα και το γράφουν στον πίνακα, 2) το σχηματίζουν με το σώμα τους δυο δυο, 3) το ζωγραφίζουν στο τετράδιό τους, 4) το φτιάχνουν με πλαστελίνη, 5) ζωγραφίζουν εικόνες ή κολλούν φωτογραφίες από εφημερίδες ή περιοδικά με



- πράγματα που αρχίζουν ή περιέχουν το Θ, θ, 6) κυκλώνουν το γράμμα σε εφημερίδες ή περιοδικά, 7) το γράφουν, πεζό και κεφαλαίο, στο τετράδιό τους σε δυο τρεις γραμμές.
- H) Τα παιδιά εμπλουτίζουν το λεξικό τους με λέξεις που αρχίζουν από Θ, θ ανατρέχοντας στα προηγούμενα τεύχη και στα εξωσχολικά βιβλία.
- Θ) Τα παιδιά κάνουν την άσκηση της σελίδας 11: αντιγράφουν την περίοδο που τους ζητείται από τη σελίδα 10.
- I) *Άσκηση για το σπίτι*: Τα παιδιά γράφουν στο τετράδιό τους λίστα λέξεων που αρχίζουν από Θ, θ ή το περιέχουν.

### ► Το βιβλίο του «Θ, θ»: δραστηριότητα 1

ΣΤΟΧΟΣ: Εκμάθηση του Θ, θ

ΥΛΙΚΑ: Χαρτιά A4, μαρκαδόροι

1. Ο δάσκαλος ζητάει από τους μαθητές να πουν λέξεις που αρχίζουν από Θ, θ και τις γράφει στον πίνακα.
2. Κάθε παιδί διαλέγει μια λέξη και τη γράφει με μαρκαδόρο σε χαρτί που βάζει πάνω στο θρανίο του.
3. Κάθε παιδί διαβάσει τη λέξη του.
4. Τα παιδιά σηκώνουν τα χαρτιά τους ψηλά, έτσι ώστε να μπορούν να τα δουν όλοι, και με τη σειρά προσπαθούν να διαβάσουν τις λέξεις των συμμαθητών τους.
5. Κάθε παιδί προσπαθεί να φτιάξει μια απλή πρόταση με τη λέξη του, π.χ. «Ο Θωμάς θέλει παγωτό».
6. Σε ένα χαρτί μισό A4 εικονογραφεί την πρόταση και προσπαθεί να τη γράψει με τη βοήθεια του δασκάλου.
7. Τα παιδιά με τη σειρά προσπαθούν να διαβάσουν τις προτάσεις των άλλων.
8. Δένουν όλες τις σελίδες φτιάχνοντας ένα μικρό βιβλίο με τίτλο «Το βιβλίο με το Θ, θ», που μπαίνει μαζί με τα άλλα βιβλία στη βιβλιοθήκη της τάξης και χρησιμοποιείται ως υλικό ανάγνωσης.

**Με τον ίδιο τρόπο γίνονται βιβλία για κάθε γράμμα που διδάσκεται.** Τα βιβλία μπορούν σταδιακά να αποκτούν πλοκή.

### ► Θέλω-θέλεις: δραστηριότητα 2

ΣΤΟΧΟΙ: Εκμάθηση της χρήσης του ρήματος *θέλω*

Εξάσκηση στη χρήση των τριών προσώπων του ενικού αριθμού

ΥΛΙΚΑ: Κασετόφωνο που να ηχογραφεί (προαιρετικά) ή χοντρός μαρκαδόρος, χαρτιά A4

1. Διαβάζουν από το κείμενο της σελίδας 10 το απόσπασμα στο οποίο ο Θωμάς δηλώνει τις επιθυμίες του. Στο τέλος της ανάγνωσης κάθε πρότασης, ο δάσκαλος ρωτάει: «Τι θέλει ο Θωμάς;». Οι απαντήσεις γράφονται στον πίνακα σε γ' πρόσωπο. Π.χ. «Ο Θωμάς θέλει να κάνει βόλτες στη θάλασσα». Ο δάσκαλος χωρίζει τον πίνακα κάθετα σε δυο ίσα μέρη. Με τη βοήθεια του κασετόφωνου ή, αν δεν έχει, χρησιμοποιώντας ένα μαρκαδόρο αντί μικροφώνου, παίρνει συνέντευξη από τα παιδιά για τις επιθυμίες τους. Ρωτάει κάθε

παιδί με τη σειρά «Εσύ τι θέλεις;». Το παιδί λέει την επιθυμία του στο μικρόφωνο και στη συνέχεια τη γράφει στην αριστερή πλευρά του πίνακα, με τη βοήθεια του δασκάλου. Ο δάσκαλος ανακοινώνει την επιθυμία του παιδιού στην υπόλοιπη τάξη σε γ' πρόσωπο και τη γράφει στη δεξιά πλευρά του πίνακα. Π.χ. «Ο Μεμέτ θέλει να παίζει».

2. Τέλος, κάθε παιδί γράφει και ζωγραφίζει την επιθυμία του σε χαρτί μισό Α4. Τα χαρτιά δένονται σε βιβλίο.

## ΕΠΕΞΕΡΓΑΣΙΑ ΤΩΝ ΣΕΛΙΔΩΝ 12-13

### ► Στόχοι

- Καλλιέργεια της προφορικής έκφρασης
- Κατανόηση κειμένου

Α) Συζητούν στην τάξη τις εικόνες. Ο δάσκαλος διαβάζει το κείμενο.

Β) Παιδιά και δάσκαλος συζητούν για τις κρυφώνες τους και προτείνουν τις καλύτερες.

## ΕΠΕΞΕΡΓΑΣΙΑ ΤΩΝ ΣΕΛΙΔΩΝ 14-15

### ► Στόχοι

- Διδασκαλία του *B, β*
- Εξοικείωση με το ημερολόγιο
- Εκμάθηση λεξιλογίου σχετικού με τα καιρικά φαινόμενα

Α) Ο δάσκαλος ακολουθεί τη διαδικασία διδασκαλίας του γράμματος *B, β* όπως υποδείχθηκε προηγουμένως κατά την επεξεργασία των σελίδων 10-11.

Β) Εξηγεί στα παιδιά τι είναι ένα ημερολόγιο.

Γ) Τα παιδιά κυκλώνουν το *B, β* στο ημερολόγιο του Θωμά.

Δ) Τα παιδιά εμπλουτίζουν το λεξικό τους με τις λέξεις που αρχίζουν από *B, β*, συντάσσουν τη λίστα των σχετικών λέξεων και δημιουργούν το «Βιβλίο με το *B, β*».

Ε) Τα παιδιά συμπληρώνουν το ημερολόγιο της Αγγέλας στη σελίδα 15, ακολουθώντας τις οδηγίες του μολυβιού και βοηθούμενα από τις εικόνες και τις λεζάντες τους.

### ► Ημερολόγιο καιρού: δραστηριότητα 1

ΣΤΟΧΟΙ: Εξοικείωση με το ημερολόγιο

Εκμάθηση λεξιλογίου σχετικού με τα καιρικά φαινόμενα

ΥΛΙΚΑ: Φωτοτυπίες, μολύβια

1. Ο δάσκαλος χωρίζει ένα χαρτί Α3 σε 30 κουτάκια. Φωτοτυπεί το χαρτί για να έχει ένα για κάθε μήνα. Κολλάει το χαρτί στον τοίχο και γράφει το όνομα του τρέχοντος μηνός.
2. Σε χαρτί Α4, το οποίο έχει χωρίσει σε 30 κουτάκια, ζωγραφίζει ή ζητάει από τα παιδιά να ζωγραφίσουν με μολύβι τον ήλιο, τα σύννεφα, τη βροχή και το χιόνι. Θα έχει περίπου 7 ζωγραφιές ίδιες για κάθε στοιχείο. Το φωτοτυπεί σε μερικά αντίτυπα.
3. Κάθε μέρα γράφει το όνομα της μέρας σε ένα κουτάκι και την αντίστοιχη ημερομηνία.

Στη συνέχεια, πριν ξεκινήσει το μάθημα, συζητούν για τον καιρό. Αφού καταλήξουν στο καιρικό φαινόμενο, κόβουν και κολλούν στην αντίστοιχη μέρα και ημερομηνία το σχετικό σκίτσο. Έτσι, τα παιδιά μαθαίνουν την κυκλική διαδοχή των μηνών και των ημερών. Κάθε Δευτέρα συμπληρώνονται και οι ημέρες όπου δε λειτουργεί το σχολείο.

4. Η δραστηριότητα αυτή συνεχίζεται τον Σεπτέμβρη, στην επόμενη τάξη.

### ► **Είμαι ο αέρας: δραστηριότητα 2**

ΣΤΟΧΟΣ: Εμπέδωση του σχετικού με τον καιρό λεξιλογίου.

1. Τα παιδιά στέκονται σε κύκλο γύρω από τον δάσκαλό τους.
2. Εκείνος λέει «Είμαι ο αέρας, σφυρίζω και φυσάω δυνατά», κάνοντας τους αντίστοιχους ήχους και κινήσεις. Τα παιδιά σφυρίζουν, φυσάνε, κουνούν τα χέρια τους ψηλά πάνω από το κεφάλι τους σαν κλαριά δέντρων και επαναλαμβάνουν τη φράση.
3. Ο δάσκαλος λέει «Είμαι το σύννεφο και ταξιδεύω στον ουρανό», κάνοντας τις αντίστοιχες κινήσεις. Τα παιδιά κινούνται στον χώρο παριστάνοντας τα σύννεφα και επαναλαμβάνουν τη φράση.
4. Ο δάσκαλος λέει «Είμαι η βροχή, ρίχνω σταγόνες και δε σταματώ», χτυπώντας με τον δείκτη του ενός χεριού την παλάμη του άλλου χεριού. Τα παιδιά επαναλαμβάνουν.
5. Ο δάσκαλος λέει «Είμαι ο ήλιος, λάμπω και όλα τα ζεσταίνω». Ζητάει από τα παιδιά να πιάσουν τα χέρια τους σε κύκλο, να σχηματίσουν ένα μεγάλο ήλιο και να επαναλάβουν τη φράση.
6. Στη συνέχεια, ο δάσκαλος επαναλαμβάνει τις φράσεις με διαφορετική σειρά χωρίς κινήσεις. Τα παιδιά προσπαθούν να τις καταλάβουν και τις δραματοποιούν, όπως περιγράφεται παραπάνω.

### ► **Ηχητική αναγνώριση: δραστηριότητα 3**

ΣΤΟΧΟΣ: Εμπέδωση του σχετικού με τον καιρό λεξιλογίου

ΥΛΙΚΑ: Cd του Π.Ε.Μ. (καιρικά φαινόμενα)

1. Ακούνε το πρώτο καιρικό φαινόμενο.
2. Ο δάσκαλος σταματάει το cd και ζητάει από τα παιδιά να αναγνωρίσουν τον ήχο που άκουσαν.
3. Το ίδιο γίνεται και με τους επόμενους ήχους.

Οι ήχοι αυτοί βρίσκονται και στον ιστότοπο <http://www.iema.gr/data/EducationalProjects/Melina/Tracks/Hxoi/sounds.htm> (Πρόγραμμα ΜΕΛΙΝΑ)

## ΕΠΕΞΕΡΓΑΣΙΑ ΤΗΣ ΣΕΛΙΔΑΣ 16

### ► **Στόχοι**

- Καλλιέργεια της προφορικής έκφρασης
- Εξάσκηση της αναγνωστικής ικανότητας
- Εμπέδωση του λεξιλογίου των καιρικών φαινομένων

- A) Ο δάσκαλος συζητάει με τα παιδιά την εικόνα. Τους ζητάει να υποθέσουν τι μπορεί να λένε τα παιδιά-ήρωες του βιβλίου.
- B) Ακολουθεί ανάγνωση των διαλόγων και συζήτηση γύρω από το ταξίδι των μεταναστευτικών πουλιών. Μπορεί να γίνει και δραματοποίηση της σκηνής ή εκφραστική ανάγνωση των διαλόγων από διαφορετικά παιδιά.

► **Τι καιρό κάνει: δραστηριότητα**

ΣΤΟΧΟΣ: Εμπέδωση του λεξιλογίου των καιρικών φαινομένων

ΥΛΙΚΑ: Φωτοτυπίες από τις καρτέλες με τα ρούχα και παιδιά (βλ. Παράρτημα)

1. Ο δάσκαλος βγάζει φωτοτυπίες από τα σκίτσα των ηρώων και τα ρούχα.
2. Κάθε παιδί παίρνει ένα σκίτσο και ένα σετ ρούχων.
3. Ένα ένα παιδί, με τη σειρά, ντύνει την «κούκλα» του και ρωτάει τα υπόλοιπα παιδιά «Τι καιρό κάνει;». Οι άλλοι προσπαθούν να καταλάβουν τι καιρό κάνει (κρύο, ζέστη, βροχή, χιόνι) βλέποντας τα ρούχα που φοράει η «κούκλα» και απαντούν: «Κάνει κρύο», «Κάνει ζέστη», «Βρέχει» κτλ. Το παιχνίδι συνεχίζεται μέχρι να παίξουν όλα τα παιδιά.

## ΕΠΕΞΕΡΓΑΣΙΑ ΤΗΣ ΣΕΛΙΔΑΣ 17

► **Στόχοι**

- Διδασκαλία του Ω, ω.
  - Εκμάθηση του α΄ προσώπου και του γ΄ προσώπου ενικού συχνόχρηστων ενεργητικών ρημάτων.
  - Εμπέδωση της χρήσης του αρνητικού δεν.
- A) Ο δάσκαλος διαβάσει αργά και καθαρά το κείμενο της σελίδας 17 δείχνοντας με το δάχτυλο τις λέξεις. Ξαναδιαβάσει το κείμενο δείχνοντας τις εικόνες και βοηθώντας έτσι τα παιδιά να κατανοήσουν το κείμενο.
- B) Ο δάσκαλος καλεί τα παιδιά να πάρουν και αυτά μέρος, μαζί του, σε μια τρίτη ανάγνωση, φροντίζοντας να τα αφήνει να λένε μόνα τους ορισμένες λέξεις (όπως οι τελευταίες λέξεις κάθε στίχου).
- Γ) Ακολουθεί μια ακόμη ανάγνωση του κειμένου, με συμμετοχή πάλι των παιδιών, πριν από την οποία ο δάσκαλος ζητάει από τα παιδιά να εντοπίσουν το Ω, ω στην αρχή, στη μέση ή στο τέλος των λέξεων και να το φωνάξουν μαζί του δυνατά. Στη συνέχεια επαναλαμβάνουν τις λέξεις που περιέχουν το Ω, ω τονίζοντας το γράμμα και τις δείχνουν στο βιβλίο τους. Ακολουθεί η διαδικασία που περιγράφεται στην επεξεργασία των σελίδων 10-11.
- Δ) Τα παιδιά εξασκούνται κυκλώνοντας το γράμμα Ω, ω στη σελίδα 17.
- Ε) Γίνεται ο εμπλουτισμός του λεξικού και η κατασκευή του βιβλίου του γράμματος, όπως περιγράφονται στην επεξεργασία των σελίδων 10-11.

► **Τι κάνει ο Αχμέτ: δραστηριότητα**

ΣΤΟΧΟΙ: Εκμάθηση του α΄ προσώπου και του γ΄ προσώπου ενικού συχνόχρηστων ενεργητικών ρημάτων  
Εμπέδωση της χρήσης του αρνητικού *δεν*

1. Ο δάσκαλος ψιθυρίζει στο αυτί ενός μαθητή κάποιο ρήμα γνωστό στα παιδιά.
2. Το παιδί μιμείται την κίνηση που δηλώνει το ρήμα.
3. Ο δάσκαλος ρωτάει «Τι κάνει ο...;». Τα παιδιά προσπαθούν να υποθέσουν και απαντούν π.χ. «Ο Αχμέτ τρέχει».
4. Αν η υπόθεση είναι σωστή, το παιδί απαντάει «Ναι, τρέχω». Αν η υπόθεση είναι λάθος, το παιδί απαντάει «Όχι, δεν τρέχω» και τα παιδιά πρέπει να ξαναπροσπαθήσουν μέχρι να το βρουν. Όποιος βρει τη σωστή απάντηση παίρνει τη θέση του «μιμητή».

**ΕΠΕΞΕΡΓΑΣΙΑ ΤΗΣ ΣΕΛΙΔΑΣ 18**

► **Στόχος**

- Εκμάθηση του α΄ προσώπου και του γ΄ προσώπου ενικού συχνόχρηστων ενεργητικών ρημάτων

Τα παιδιά γράφουν στα συννεφάκια κάθε φορά την απάντηση του Φασαρία. Στόχος της άσκησης είναι η εξάσκηση στη μετατροπή του γ΄ ενικού προσώπου ρημάτων ενεργητικής φωνής σε α΄ πρόσωπο, καθώς και στην ορθογραφία του α΄ προσώπου της ενεργητικής φωνής των ρημάτων.

**ΕΠΕΞΕΡΓΑΣΙΑ ΤΗΣ ΣΕΛΙΔΑΣ 19**

► **Στόχοι**

- Καλλιέργεια της προφορικής έκφρασης
- Εξοικείωση με τον χάρτη

- A) Ο δάσκαλος συζητάει με τα παιδιά την εικόνα, στην οποία επανεμφανίζεται ο παππούς της Αγγέλας.
- B) Γίνεται ανάγνωση του κειμένου και δραματοποίηση της σκηνής.
- Γ) Ο δάσκαλος δείχνει σε παγκόσμιο χάρτη την Αφρική, καθώς και το μέρος όπου ζουν οι μαθητές.
- Δ) Συζητούν για τα πουλιά που έχουν παρατηρήσει ότι φεύγουν. Προσπαθούν να τα περιγράψουν με λόγια, κινήσεις ή σκίτσα.

**Μια μέρα δρόμος** (Εκπαιδ. Υλικό των άλλων μαθημάτων): Το ταξίδι των πουλιών (σελ. 27-29).

## ΕΠΕΞΕΡΓΑΣΙΑ ΤΩΝ ΣΕΛΙΔΩΝ 20-21

### ► Στόχοι

- Διδασκαλία του Δ, δ
- Επανάληψη τοπικών επιρρημάτων
- Εμπέδωση της γραφής και της ανάγνωσης γνωστών λέξεων
- Χρήση του ρήματος *είμαι* στο γ' ενικό πρόσωπο

- A) Ο δάσκαλος διαβάζει αργά και καθαρά το κείμενο της σελίδας 20, δείχνοντας με το δάχτυλο τις λέξεις. Ξαναδιαβάζει το κείμενο δείχνοντας τις εικόνες και βοηθώντας έτσι τα παιδιά να το κατανοήσουν.
- B) Καλεί τα παιδιά να πάρουν και αυτά μέρος μαζί του σε μια τρίτη ανάγνωση, φροντίζοντας να τα αφήνει να λένε μόνα τους ορισμένες λέξεις (π.χ. τις λέξεις *δέντρο*, *λουλούδι*, *δωμάτιο* κτλ.).
- Γ) Ο δάσκαλος ζητάει από τα παιδιά να προσέξουν και να εντοπίσουν το Δ, δ στην αρχή ή στη μέση των λέξεων και να τις φωνάζουν μαζί του δυνατά, καθώς διαβάζει μαζί τους το κείμενο ακόμη μια φορά. Στη συνέχεια τα παιδιά επαναλαμβάνουν τις λέξεις που περιέχουν το Δ, δ, τονίζοντας τον φθόγγο, και τις δείχνουν στο βιβλίο τους. Ακολουθείται η διαδικασία που περιγράφεται στην επεξεργασία των σελίδων 10-11.
- Δ) Τα παιδιά εξασκούνται κυκλώνοντας το γράμμα Δ, δ στη σελίδα 20.
- Ε) Τα παιδιά εκτελούν την άσκηση της σελίδας 21 ζωγραφίζοντας την πεταλούδα και συμπληρώνοντας τις λέξεις που λείπουν.
- Στ) Γίνεται ο εμπλουτισμός του λεξικού και η κατασκευή του «Βιβλίου με το Δ, δ», όπως περιγράφονται στην επεξεργασία των σελίδων 10-11.

### ► Το βιβλίο με τον τίτλο «Τι χρώμα είναι;»: δραστηριότητα

ΣΤΟΧΟΙ: Εμπέδωση της γραφής και της ανάγνωσης γνωστών λέξεων  
Χρήση του ρήματος *είμαι* στο γ' ενικό πρόσωπο

ΥΛΙΚΑ: Φωτοτυπίες, όσες και ο αριθμός των παιδιών, από το σκίτσο της λαϊκής αγοράς, μολύβια, ξυλομπογιές (βλ. Παράρτημα *Οδηγιών*)

1. Ο δάσκαλος μοιράζει σε κάθε παιδί από μια φωτοτυπία.
2. Το κάθε παιδί πρέπει α) να συμπληρώσει τις ταμπέλες των πάγκων της λαϊκής και β) να γράψει δίπλα σε κάθε στοιχείο της εικόνας τι χρώμα είναι, π.χ. «Το λεμόνι είναι κίτρινο». Ο δάσκαλος επιμένει στη διατύπωση ολοκληρωμένων προτάσεων.
3. Όταν ολοκληρωθεί αυτή η διαδικασία, τα παιδιά χρωματίζουν τα προϊόντα.

## ΕΠΕΞΕΡΓΑΣΙΑ ΤΩΝ ΣΕΛΙΔΩΝ 22-23

### ► Στόχοι

- Εμπλουτισμός του λεξιλογίου
- Κατανόηση κειμένου

- A) Γίνεται συζήτηση γύρω από το περιεχόμενο της εικόνας.

- B) Ο δάσκαλος διαβάζει τους διαλόγους.
- Γ) Φέρνει στην τάξη βιβλία με ζώα της Αφρικής (π.χ. τον «Έλμερ» ή τον «Κόμπο της Νέλλης»).
- Δ) Ακούνε από το cd 2 φωνές ζώων της Αφρικής.
- Ε) Τα παιδιά συμπληρώνουν τη λίστα των ζώων, καθώς και το λεξικό με ζώα από την Αφρική.

### ΕΠΕΞΕΡΓΑΣΙΑ ΤΩΝ ΣΕΛΙΔΩΝ 24-25

#### ► Στόχοι

- Διδασκαλία του Z, ζ
  - Προφορική και η γραπτή έκφραση
  - Κατανόηση κειμένου
- A) Ο δάσκαλος διαβάζει αργά και καθαρά το κείμενο της σελίδας 24 δείχνοντας με το δάχτυλο τις λέξεις. Ξαναδιαβάζει το κείμενο δείχνοντας τις εικόνες και βοηθώντας με αυτό τον τρόπο τα παιδιά να κατανοήσουν το κείμενο.
  - B) Καλεί τα παιδιά να πάρουν και αυτά μέρος μαζί του σε μια τρίτη ανάγνωση, φροντίζοντας να αφήνει τα παιδιά να λένε μόνα τους ορισμένες λέξεις.
  - Γ) Ο δάσκαλος ζητάει από τα παιδιά να προσέξουν και να εντοπίσουν το Z, ζ στην αρχή ή στη μέση των λέξεων και να τις φωνάξουν μαζί του δυνατά, καθώς διαβάζει μαζί τους το κείμενο ακόμη μια φορά. Στη συνέχεια τα παιδιά επαναλαμβάνουν τις λέξεις που περιέχουν το Z, ζ, τονίζοντας τον φθόγγο, και τις δείχνουν στο βιβλίο τους. Ακολουθείται η διαδικασία που περιγράφεται στην επεξεργασία των σελίδων 10-11.
  - Δ) Τα παιδιά κυκλώνουν το γράμμα Z, ζ στη σελίδα 24.
  - Ε) Τα παιδιά εκτελούν την άσκηση της σελίδας 25 συμπληρώνοντας τις λέξεις που τους ζητούνται.
  - Στ) Γίνεται ο εμπλουτισμός του λεξικού και η κατασκευή του «Βιβλίου με το Z, ζ», όπως περιγράφονται στην επεξεργασία των σελίδων 10-11.

### ΕΠΕΞΕΡΓΑΣΙΑ ΤΩΝ ΣΕΛΙΔΩΝ 26-27

#### ► Στόχοι

- Κατανόηση οδηγιών
  - Άσκηση της λεπτής κινητικότητας
  - Καλλιέργεια της προφορικής έκφρασης
  - Εξάσκηση της αναγνωστικής ικανότητας
  - Εξοικείωση με τον χάρτη
  - Εμπέδωση του σχετικού με τα μεταφορικά μέσα και τη γειτονιά λεξιλογίου
- A) Τα παιδιά περιγράφουν τις δυο εικόνες και κάνουν υποθέσεις για όσα λένε οι ήρωες.
  - B) Ο δάσκαλος διαβάζει με παραστατικό τρόπο τους διάλογους, που μπορούν να δραματοποιηθούν από τα παιδιά.

### ► Καραβάκι από χαρτί: δραστηριότητα

ΣΤΟΧΟΙ: Κατανόηση οδηγιών

Άσκηση της λεπτής κινητικότητας

Άσκηση της προφορικής έκφρασης

Εξοικείωση με τον χάρτη

ΥΛΙΚΑ: Ορθογώνια χαρτιά, χάρτες (Ελλάδας και παγκόσμιος), μολύβια

(Βλ. Παράρτημα *Οδηγιών*)

1. Ο δάσκαλος, περιγράφοντας δυνατά τις κινήσεις του, και στη συνέχεια τα παιδιά διπλώνουν ένα ορθογώνιο χαρτί στη μέση (α).
2. Διπλώνουν τις γωνίες Α και Β με βάση τον άξονα Χ (β).
3. Διπλώνουν προς τη μία και την άλλη πλευρά τα κομμάτια του χαρτιού που περισσεύουν (γ).
4. Τα παιδιά βάζουν το χέρι τους μέσα στη θήκη που έχει σχηματιστεί, ανοίγουν και πιέζουν τις δύο απέναντι γωνίες προς το εσωτερικό (δ).
5. Τα παιδιά διπλώνουν τις γωνίες Α και Β προς την κορυφή με βάση τον άξονα Ψ (ε).
6. Τέλος, ανοίγουν τη σχηματισμένη θήκη και πιέζουν τις απέναντι γωνίες προς τα μέσα. Όταν ανοίξουν τα δύο εξωτερικά φύλλα, η βάρκα είναι έτοιμη (στ).
7. Κάθε παιδί δίνει στο καραβάκι του όνομα και το γράφει πάνω σ' αυτό.
8. Πρώτα ο δάσκαλος και στη συνέχεια ένα ένα τα παιδιά με τα καραβάκια τους κάνουν ταξίδια στον χάρτη. Διαβάζουν δυνατά, με τη βοήθεια του δασκάλου αν χρειάζεται, τα λιμάνια εκκίνησης και προορισμού τους και λένε απλές φράσεις που περιγράφουν τη διαδρομή τους. Π.χ. «Το καραβάκι ξεκινάει, πάει στην Κρήτη».
9. Τα παιδιά ακούνε από το cd τους σχετικούς με ταξίδια στη θάλασσα ήχους, καθώς και τα τραγούδια *Βαρκούλα του ψαρά* και *Ήταν ένα μικρό καράβι*.

Τέτοιοι ήχοι αυτοί βρίσκονται και στον ιστότοπο <http://www.iema.gr/data/EducationalProjects/Melina/Tracks/Hxoi/sounds.htm> (Πρόγραμμα ΜΕΛΙΝΑ)

### ► Αεροπλάνο από χαρτί: δραστηριότητα 2

ΣΤΟΧΟΙ: Κατανόηση οδηγιών

Άσκηση της λεπτής κινητικότητας

Άσκηση της προφορικής έκφρασης

Εξοικείωση με τον χάρτη

ΥΛΙΚΑ: Τετράγωνα χαρτιά, φωτοτυπίες όσες και τα παιδιά, σπέρτα, ψαλίδια, κόλλα, χάρτες (Ελλάδας και παγκόσμιος)

#### 1. Κατασκευή

*Α' τρόπος κατασκευής* (βλ. Παράρτημα *Οδηγιών*)

- α) Ο δάσκαλος, περιγράφοντας δυνατά τις κινήσεις του, και στη συνέχεια τα παιδιά διπλώνουν τις γωνίες ενός τετράγωνου χαρτιού, όπως φαίνεται στο σχήμα.
- β) Διπλώνουν κατά μήκος της γραμμής ΑΒ.
- γ) Τέλος, ισιώνουν τα φτερά διπλώνοντας προς τα κάτω.



*Β' τρόπος κατασκευής (βλ. Παράρτημα Οδηγιών)*

- α) Ο δάσκαλος δίνει σε κάθε παιδί φωτοτυπία με το σχέδιο των φτερών και των μερών της ουράς του αεροπλάνου και τα παιδιά κόβουν.
- β) Κολλούν φτερά και ουρά σε ένα σπίρτο, όπως φαίνεται στο σχέδιο.

## 2. Το ταξίδι

Πρώτα ο δάσκαλος και στη συνέχεια ένα ένα τα παιδιά με τα αεροπλάνα τους κάνουν ταξίδια στον χάρτη. Διαβάζουν δυνατά, με τη βοήθεια του δασκάλου αν χρειάζεται, τα ονόματα των πόλεων ή χωρών εκκίνησης και προορισμού τους και λένε απλές φράσεις που περιγράφουν τη διαδρομή τους.

## 3. Τα παιδιά ακούνε ήχους αεροπλάνων από το cd.

Ήχος αεροπλάνου και στον ιστότοπο <http://www.iema.gr/data/EducationalProjects/Melina/Tracks/Hxoi/sounds.htm> (Πρόγραμμα ΜΕΛΙΝΑ)

### ► Κολάζ: δραστηριότητα 3

**ΣΤΟΧΟΣ:** Εμπέδωση του σχετικού με τα μεταφορικά μέσα και τη γειτονιά λεξιλογίου

**ΥΛΙΚΑ:** Χαρτί του μέτρου, περιοδικά, μαρκαδόροι, κόλλες, ψαλίδια

1. Τα παιδιά με τη βοήθεια του δασκάλου φτιάχνουν ένα μεγάλο κολάζ με βουνά, θάλασσα, ποτάμια, ουρανό, ήλιο, σύννεφα, δρόμους, σπίτια, μαγαζιά, πλατείες, μεταφορικά μέσα (όλα όσα διδάχτηκαν στο 3<sup>ο</sup> και 4<sup>ο</sup> βιβλίο και όσα άλλα σχετικά γνωρίζουν). Μπορούν να χρησιμοποιήσουν εικόνες από περιοδικά αλλά και δικές τους ζωγραφιές.
2. Τα παιδιά περιγράφουν προφορικά πάνω στο κολάζ διαδρομές, επιλέγοντας τα μεταφορικά μέσα που θέλουν. Π.χ. «Πάω με το λεωφορείο στη θάλασσα. Περνάω το βουνό, το ποτάμι» «Πάω με το ποδήλατο στο φούρνο στην πλατεία».

## ΕΠΕΞΕΡΓΑΣΙΑ ΤΩΝ ΣΕΛΙΔΩΝ 28-29

### ► Στόχοι

- Διδασκαλία του δίψηφου *ου*
  - Καλλιέργεια της γραπτής και προφορικής έκφρασης
  - Εξάσκηση στη χρήση των τριών προσώπων του ενικού αριθμού συχνόχρηστων ενεργητικών ρημάτων
- A) Ο δάσκαλος διαβάζει αργά και καθαρά το κείμενο της σελίδας 28 δείχνοντας με το δάχτυλο τις λέξεις. Ξαναδιαβάζει το κείμενο δείχνοντας τις εικόνες και βοηθώντας με αυτό τον τρόπο τα παιδιά να κατανοήσουν το κείμενο.
  - B) Ο δάσκαλος καλεί τα παιδιά να πάρουν και αυτά μέρος μαζί του σε μια τρίτη ανάγνωση φροντίζοντας να τα αφήνει να λένε μόνα τους ορισμένες λέξεις (π.χ. τις τελευταίες κάθε πρότασης).
  - Γ) Ζητάει από τα παιδιά να προσέξουν και να εντοπίσουν το *ου* στην αρχή ή στη μέση των λέξεων και να τις φωνάζουν μαζί του δυνατά, καθώς διαβάζει μαζί τους το κείμενο ακόμη μια φορά. Στη συνέχεια τα παιδιά επαναλαμβάνουν τις λέξεις που περιέχουν το

ου τονίζοντας τον φθόγγο και τις δείχνουν στο βιβλίο τους. Κατόπιν ακολουθείται η διαδικασία που περιγράφεται στην επεξεργασία των σελίδων 10-11.

- Δ) Τα παιδιά κυκλώνουν το *ου* στη σελίδα 28.  
Ε) Τα παιδιά κάνουν την άσκηση της σελίδας 29 συμπληρώνοντας τις λέξεις που τους ζητούνται και που δείχνουν οι εικόνες.  
Στ) Γίνεται ο εμπλουτισμός του λεξικού και η κατασκευή του «Βιβλίου με το *ου*», όπως περιγράφονται στην επεξεργασία των σελίδων 10-11.

### ► **Ακούω - βλέπω απ' το παράθυρό μου: δραστηριότητα**

**ΣΤΟΧΟΣ:** Εξάσκηση στη χρήση των τριών προσώπων του ενικού αριθμού συχνόχρηστων ενεργητικών ρημάτων.

1. Ο δάσκαλος κοιτάζει από το παράθυρο της τάξης και αναφέρει δυνατά ό,τι βλέπει, προτάσσοντας το ρήμα *βλέπω*. Π.χ. «Βλέπω το βουνό. Βλέπω το σπίτι του Μουσταφά».
2. Ζητάει από τα παιδιά στο σπίτι τους να ζωγραφίσουν και να περιγράψουν σε χαρτί ό,τι βλέπουν από το παράθυρό τους.
3. Την επόμενη μέρα ρωτάει κάθε παιδί με τη σειρά «Τι βλέπεις από το παράθυρό σου;» και εκείνο περιγράφει. Ο δάσκαλος επαναλαμβάνει τις προτάσεις των 2-3 πρώτων μαθητών σε τρίτο πρόσωπο, π.χ. «Ο Μουσταφά βλέπει το σχολείο», και τις γράφει στον πίνακα.
4. Στη συνέχεια ο δάσκαλος ζητάει από το παιδί που κάθεται δίπλα σε αυτό που μιλάει να επαναλάβει τη φράση σε γ' πρόσωπο και να τη γράφει στον πίνακα.
5. Τέλος, οι ζωγραφιές και τα κείμενα των παιδιών δένονται σε βιβλίο της τάξης.

\*Η ίδια δραστηριότητα επαναλαμβάνεται με το ρήμα *ακούω*.

## ΕΠΕΞΕΡΓΑΣΙΑ ΤΗΣ ΣΕΛΙΔΑΣ 30

### ► **Στόχοι**

- Εξοικείωση με τα κεφαλαία γράμματα
- Εξοικείωση με τη χρήση του χάρτη
- Εμπέδωση του σχετικού με τα μεταφορικά μέσα λεξιλογίου
- Καλλιέργεια της προφορικής έκφρασης

- A) Τα παιδιά συζητούν με τη βοήθεια του δασκάλου το περιεχόμενο της εικόνας  
B) Ο δάσκαλος διαβάζει τους διαλόγους της σελίδας.

### ► **Ταξίδια στον χάρτη: δραστηριότητα 1**

**ΣΤΟΧΟΙ:** Εξοικείωση με τα κεφαλαία γράμματα

Εξοικείωση με τη χρήση του χάρτη

Εμπέδωση του σχετικού με τα μεταφορικά μέσα λεξιλογίου

**ΥΛΙΚΑ:** Χάρτης της Ελλάδας, οι κατασκευές μεταφορικών μέσων από τα παιδιά (Έχει προηγηθεί η κατασκευή μεταφορικών μέσων ξηράς στο 3<sup>ο</sup> βιβλίο, καθώς και αέρα και θάλασσας στο 4<sup>ο</sup> βιβλίο.)

1. Το κάθε παιδί διαλέγει ένα γράμμα του αλφάβητου και επιλέγει από τον χάρτη κάποιο χωριό, πόλη, νησί ή γειτονική χώρα που να αρχίζει το όνομά του από αυτό το γράμμα.
2. Διαλέγει τα μεταφορικά μέσα που θα χρειαστεί από αυτά που έχουν ήδη κατασκευαστεί και βρίσκονται στη διάθεση των παιδιών.
3. Μετακινώντας τα μεταφορικά μέσα που επέλεξε πάνω στο χάρτη, περιγράφει τη διαδρομή που κάνει για να φτάσει στο μέρος που έχει διαλέξει, ξεκινώντας από το μέρος όπου ζει.

### ► Ταξίδια στη γειτονιά: δραστηριότητα 2

ΣΤΟΧΟΙ: Εξοικείωση με τη χρήση χάρτη  
Βελτίωση της προφορικής έκφρασης

ΥΛΙΚΑ: Χαρτιά Α4 κομμένα στα τέσσερα, μαρκαδόροι, μολύβια, χαρτί του μέτρου, κόλλες

1. Ο δάσκαλος και τα παιδιά συζητούν για την καθημερινή διαδρομή τους μέχρι το σχολείο, τα κτίρια, τα σπίτια και τα μαγαζιά που συναντούν.
2. Ο δάσκαλος κόβει αρκετά χαρτιά Α4 σε τέσσερα ίσα μέρη και τα μοιράζει στα παιδιά. Στη συνέχεια κάνουν βόλτα στη γειτονιά. Στα χαρτιά ζωγραφίζουν τα σημεία αναφοράς της γειτονιάς: τα σπίτια των παιδιών, το σχολείο, το τζαμί, την πλατεία, το αστυνομικό τμήμα, το ταχυδρομείο, τα μαγαζιά, το περίπτερο κτλ. και γράφουν ονόματα και ταμπέλες.
3. Όταν επιστρέψουν στην τάξη, ο δάσκαλος σχεδιάζει σε χαρτί του μέτρου τους κύριους δρόμους της γειτονιάς, με κέντρο το σχολείο. Συζητάει με τα παιδιά για τη θέση των σπιτιών τους, καθώς και των χώρων που ζωγράρισαν.
4. Στη συνέχεια τα παιδιά τοποθετούν και κολλούν τις ζωγραφιές τους στον χάρτη της γειτονιάς. Συμπληρώνουν τα κενά ζωγραφίζοντας κτίρια, δέντρα κτλ.
5. Ένα ένα τα παιδιά χαράζουν στον χάρτη με χρωματιστό μαρκαδόρο την καθημερινή τους διαδρομή από το σπίτι στο σχολείο και την περιγράφουν φωναχτά.

## ΕΠΕΞΕΡΓΑΣΙΑ ΤΩΝ ΣΕΛΙΔΩΝ 31, 32 και 33

### ► Στόχοι

- Διδασκαλία του  $Y, v$
  - Καλλιέργεια της γραπτής και της προφορικής έκφρασης
  - Δημιουργική έκφραση
- A) Ο δάσκαλος διαβάσει αργά και καθαρά το κείμενο της σελίδας 31 δείχνοντας με το δάχτυλο τις λέξεις. Ξαναδιαβάσει το κείμενο δείχνοντας τις εικόνες. Έτσι, βοηθάει τα παιδιά να κατανοήσουν καλύτερα το κείμενο.
  - B) Καλεί τα παιδιά να πάρουν και αυτά μέρος μαζί του σε μια τρίτη ανάγνωση, φροντίζοντας να τα αφήνει να λένε μόνα τους ορισμένες λέξεις.
  - Γ) Ο δάσκαλος γράφει το  $Y, v$  στον πίνακα και ζητάει από τα παιδιά να το εντοπίσουν στην αρχή ή στη μέση των λέξεων και να τις φωνάξουν μαζί του δυνατά, καθώς διαβάσει μαζί με τα παιδιά το κείμενο ακόμη μια φορά. Στη συνέχεια τα παιδιά επαναλαμβάνουν τις λέξεις που περιέχουν το  $Y, v$  τονίζοντας τον φθόγγο, και τις δείχνουν στο βιβλίο τους. Κατόπιν ακολουθεί η διαδικασία που περιγράφεται στην επεξεργασία των σελίδων 10-11.

- Δ) Ο δάσκαλος υπενθυμίζει στα παιδιά δυο γράμματα που έχουν διδαχθεί και αντιστοιχούν στον ίδιο με το *Υ, υ* φθόγγο, δηλαδή τα *Ι, ι* και *Η, η* και, για να τα διακρίνουν καλύτερα, τα ονοματίζει (*ύψιλον, γιώτα, ήτα*). Γράφει στον πίνακα γνωστές στα παιδιά λέξεις που περιέχουν τα τρία αυτά γράμματα και τα παιδιά τις διαβάζουν.
- Ε) Τα παιδιά κυκλώνουν το *Υ, υ* στη σελίδα 31.
- Στ) Τα παιδιά κάνουν την άσκηση της σελίδας 32 συμπληρώνοντας τις λέξεις που τους ζητούνται και που δείχνουν οι εικόνες.
- Ζ) Τα παιδιά εκτελούν την άσκηση της σελίδας 32 με τη βοήθεια του δασκάλου, αφού αφηγηθούν πρώτα στην τάξη τα δικά τους όνειρα.
- Η) Γίνεται ο εμπλουτισμός του λεξικού και η κατασκευή του «Βιβλίου με το *Υ, υ*», όπως περιγράφονται στην επεξεργασία των σελίδων 10-11.

## ΕΠΕΞΕΡΓΑΣΙΑ ΤΩΝ ΣΕΛΙΔΩΝ 34, 35, 36

### ► Στόχοι

- Καλλιέργεια της προφορικής και της γραπτής έκφρασης
- Κατανόηση κειμένου
- Εξάσκηση στην ανάγνωση και τη γραφή γνωστών λέξεων
- Ανάπτυξη των δεξιοτήτων αποκωδικοποίησης και κωδικοποίησης του γραπτού λόγου

- Α) Ο δάσκαλος και τα παιδιά συζητούν το περιεχόμενο των εικόνων των σελίδων 34 και 36 και προσπαθούν να υποθέσουν τι μπορεί να λένε οι ήρωες.
- Β) Διαβάζει τα κείμενα των σελίδων 34-36 και τα παιδιά δραματοποιούν τις σκηνές.

### ► Το σώμα: δραστηριότητα 1

ΣΤΟΧΟΣ: Εξάσκηση στην ανάγνωση και τη γραφή γνωστών λέξεων

ΥΛΙΚΑ: Φωτοτυπίες, μία για κάθε παιδί

Ο δάσκαλος μοιράζει σε κάθε παιδί μία φωτοτυπία της σελίδας με τον Αχμέτ (βλ. Παράρτημα *Οδηγιών*). Το κάθε παιδί πρέπει να θυμηθεί την ονομασία των μερών του σώματος και να τη γράψει στα αντίστοιχα σημεία, βάζοντας ένα γράμμα σε κάθε κουτάκι.

### ► Διασχίζουμε το ποτάμι: δραστηριότητα 2

ΣΤΟΧΟΣ: Ανάπτυξη των δεξιοτήτων αποκωδικοποίησης και κωδικοποίησης του γραπτού λόγου

ΥΛΙΚΑ: Μισά χαρτιά Α4

1. Τα παιδιά χωρίζονται σε δυο ομάδες. Ο δάσκαλος σχεδιάζει στον πίνακα τις δυο όχθες ενός ποταμού, καθώς και δέκα μεγάλες πέτρες, από τη μια όχθη στην άλλη, πάνω στις οποίες πρέπει να πατήσει κανείς για να το διασχίσει.
2. *Ανάγνωση*: Ο δάσκαλος ζητάει από τα παιδιά της μιας ομάδας να προσπαθήσουν να διαβάσουν μια λέξη του βασικού λεξιλογίου που γράφει στον πίνακα. Αν τα παιδιά το καταφέρουν, αντιγράφουν τη λέξη στην πρώτη πέτρα και είναι η σειρά της άλλης

ομάδας να επιχειρήσει να διαβάσει μια άλλη λέξη. Αν δεν καταφέρουν να διαβάσουν τη λέξη, τότε προσπαθούν να τη διαβάσουν τα παιδιά της δεύτερης ομάδας. Αν αυτά το καταφέρουν, τότε γράφουν τη λέξη στην πέτρα και το παιχνίδι συνεχίζεται με τα παιδιά αυτά να επιχειρούν να διαβάσουν μια δεύτερη λέξη κ.ο.κ. Αν ούτε τα παιδιά της δεύτερης ομάδας μπορέσουν να διαβάσουν τη λέξη, τότε αυτή διαβάζεται από όλη την τάξη με τη βοήθεια του δασκάλου και δεν καταλογίζεται σε καμιά ομάδα, ούτε γράφεται σε κάποια πέτρα. Το παιχνίδι συνεχίζεται με μια νέα λέξη για τα παιδιά της δεύτερης ομάδας κ.ο.κ. Νικήτρια είναι η ομάδα που θα έχει διαβάσει και αντιγράψει πάνω στις πέτρες τις περισσότερες λέξεις.

3. *Γραφή:* Η κάθε ομάδα ζητάει από την άλλη να γράψει σε ένα χαρτί μια λέξη του βασικού λεξιλογίου. Αν η λέξη γραφεί σωστά, αντιγράφεται στον πίνακα πάνω σε μια πέτρα. Θεωρείται σωστή μια λέξη αν έχει γραφεί φωνητικά σωστά. Ο δάσκαλος διορθώνει τα ι, ο κτλ., πριν αυτή αντιγραφεί στον πίνακα. Αν η λέξη δε γραφεί σωστά, τότε επιχειρεί η άλλη ομάδα να τη γράψει κ.ο.κ. Νικήτρια είναι κι εδώ η ομάδα που θα έχει γράψει τις περισσότερες λέξεις πάνω στις πέτρες.

### ► Σταυρόλεξο: δραστηριότητα 3

**ΣΤΟΧΟΣ:** Ανάπτυξη των δεξιοτήτων αποκωδικοποίησης και κωδικοποίησης του γραπτού λόγου

**ΥΛΙΚΑ:** Χαρτιά Α4, μαρκαδόροι, μολύβια

1. Τα παιδιά σε ζευγάρια προσπαθούν να φτιάξουν «σταυρόλεξο». Βρίσκουν μια λέξη, που μπορούν να τη γράψουν και να τη ζωγραφίσουν. Π.χ. καράβι.
2. Φτιάχνουν τόσα κουτάκια όσα τα γράμματα της λέξης που διάλεξαν.
3. Δίπλα στο πρώτο της κουτάκι ζωγραφίζουν τη λέξη.
4. Όταν φτιάξουν αρκετές λέξεις-σταυρόλεξα, κάθε ζευγάρι αλλάζει τη σελίδα του με άλλο και προσπαθεί να λύσει τα «σταυρόλεξα».
5. Η άσκηση αυτή επαναλαμβάνεται στο σπίτι με άλλες λέξεις.

## ΕΠΕΞΕΡΓΑΣΙΑ ΤΩΝ ΣΕΛΙΔΩΝ 37-38

### ► Στόχοι

- Διδασκαλία του Ε, ζ
- Εμπέδωση της διαδοχής των ημερών της εβδομάδας
- Κατανόηση και η συγγραφή απλών κειμένων
- Εμπέδωση ανάγνωσης και γραφής γνωστών λέξεων
- Εξοικείωση με την εικόνα της αλφαβητικής σειράς των γραμμάτων
- Εξάσκηση στον σχηματισμό λέξεων
- Εξάσκηση στη χρήση του ερωτηματικού
- Εξάσκηση στη συγγραφή απλών προτάσεων με ρήμα

- A) Ο δάσκαλος διαβάζει το γράμμα του πατέρα της Αγγέλας από τη σελίδα 37 του 4<sup>ου</sup> βιβλίου και ακολουθεί τη διαδικασία που υποδείχθηκε κατά την επεξεργασία των σελίδων 10-11.

- B) Τα παιδιά κυκλώνουν το Ξ, ξ στη σελίδα 37.
- Γ) Τα παιδιά εμπλουτίζουν το λεξικό τους με τις λέξεις που αρχίζουν από Ξ, ξ, συντάσσουν τη λίστα των σχετικών λέξεων και δημιουργούν το «Βιβλίο με το Ξ,ξ».
- Δ) Τα παιδιά εκτελούν την άσκηση της σελίδας 37 συμπληρώνοντας τις απαντήσεις της Αγγέλας.

### ► Αλφαβητάριο / λεξιλόγιο τοίχου: δραστηριότητα 1

ΣΤΟΧΟΙ: Εμπέδωση γραφής και ανάγνωσης γνωστών λέξεων

Εξοικείωση με την εικόνα της αλφαβητικής σειράς των γραμμάτων

ΥΛΙΚΑ: 2 μεγάλα φύλλα σκληρό χαρτόνι, κόλλα, 24 φάκελοι, χαρτί Α4 κομμένο στο μέγεθος των φακέλων, χοντρός μαρκαδόρος

1. Τα παιδιά με τη βοήθεια του δασκάλου γράφουν με τον μαρκαδόρο έξω από κάθε φάκελο ένα διαφορετικό γράμμα της αλφαβήτου, κεφαλαίο και πεζό.
2. Ο δάσκαλος κολλάει τους φακέλους με αλφαβητική σειρά πάνω στα δύο χοντρά χαρτόνια, αφού πρώτα τα ενώσει μεταξύ τους. (Αν υπάρχει η δυνατότητα, τα κολλάει στον τοίχο της τάξης, διαφορετικά τα ενώνει με χαρτοταινία και γίνονται σαν βιβλίο.)
3. Αναθέτει σε κάθε παιδί να γράψει όσες λέξεις ξέρει που αρχίζουν από το γράμμα που του ορίζει (μία λέξη σε κάθε χαρτάκι). Το παιδί όταν τελειώσει, αφού τις διορθώσει με τη βοήθεια του δασκάλου, τις τοποθετεί στον αντίστοιχο φάκελο.
4. Ανάλογα με τον αριθμό των παιδιών της τάξης συμπληρώνεται σταδιακά το «λεξιλόγιο τοίχου».
5. Οι φάκελοι με τις λέξεις κατά τη διάρκεια της χρονιάς εμπλουτίζονται, όπως ακριβώς γίνεται και με το ατομικό λεξικό κάθε παιδιού.
6. Τα παιδιά επιλέγουν στην τύχη από μία λέξη από διαφορετικούς φακέλους. Με τη βοήθεια του εκπαιδευτικού που θέτει ερωτήσεις του τύπου «Ποιος;», «Πότε;», «Τι είδε;», «Ποιον συνάντησε;», «Και μετά τι βρήκε;», τα παιδιά συνθέτουν μια μικρή ιστορία που να περιέχει τις λέξεις τους. Ο εκπαιδευτικός καταγράφει την ιστορία σε χαρτί του μέτρου, φροντίζοντας οι προτάσεις να είναι η μία κάτω από την άλλη. Δίπλα σε κάθε πρόταση γράφει το όνομα του παιδιού που την είπε, με χρωματιστό μαρκαδόρο.
7. Κάθε παιδί αντιγράφει τη φράση του σε ένα χαρτί και την εικονογραφεί. Βάζουν σε σειρά τα χαρτιά και δένουν το βιβλίο.

### ► Συνεντεύξεις: δραστηριότητα 2

ΣΤΟΧΟΣ: Άσκηση στην προφορική και γραπτή έκφραση

ΥΛΙΚΑ: Κασετόφωνο (αν δεν υπάρχει, χρησιμοποιείται αντί μικροφώνου μαρκαδόρος), χαρτί του μέτρου, χοντροί μαρκαδόροι

1. Ο δάσκαλος και τα παιδιά συζητούν και αποφασίζουν ποιες ερωτήσεις θα υποβάλουν. Οι ερωτήσεις που προτείνονται είναι: «Πώς σε λένε;», «Σε ποια τάξη πηγαίνεις;», «Τι θέλεις να κάνεις;» ή «Τι σου αρέσει να κάνεις;».
2. Ο δάσκαλος παίρνει συνέντευξη από ένα παιδί και καταγράφει τις απαντήσεις του.
3. Τα παιδιά ανά δύο κάθονται σε καρέκλες κρατώντας το κασετόφωνο ή τον μαρκαδόρο και παίρνουν συνέντευξη το ένα από το άλλο.
4. Τα παιδιά με τη βοήθεια του δασκάλου γράφουν τις ερωτήσεις και τις απευθύνουν σε

- άλλα παιδιά του σχολείου ή στους δασκάλους του σχολείου.
5. Ο δάσκαλος συγκεντρώνει τις απαντήσεις όλων των παιδιών στην ερώτηση «Τι θέλεις να κάνεις;» και τις γράφει σε χαρτί του μέτρου. Προφορικά, σε κάθε φράση, αντικαθιστά στις 2-3 πρώτες φράσεις το *θέλω να...* με την έκφραση *μου αρέσει να...* Ζητά από τα παιδιά να συνεχίσουν. Στόχος αυτής της άσκησης είναι να καταλάβουν τα παιδιά ότι το «θέλω να» και το «μου αρέσει να» είναι έννοιες παρόμοιες.
  6. Οι συνεντεύξεις συνεχίζονται με τα υπόλοιπα παιδιά του σχολείου σχετικά με τα παιχνίδια που τους αρέσουν, τα φαγητά που τους αρέσουν κ.ά. Τα αποτελέσματα των ερευνών κάθε φορά καταγράφονται.

### ► Ακροστιχίδες: δραστηριότητα 3

ΣΤΟΧΟΙ: Εξάσκηση στην ανάγνωση και γραφή κεφαλαίων γραμμάτων  
 Εξοικείωση με την ανάγνωση λέξεων κάθετα  
 Εξάσκηση στον σχηματισμό λέξεων

1. Μετά την ολοκλήρωση της διδασκαλίας του αλφαβήτου, μπορούν να σχηματιστούν όλες οι λέξεις του λεξιλογίου που δεν περιέχουν δίψηφα. Ο δάσκαλος φτιάχνει ακροστιχίδες χρησιμοποιώντας ως ορισμούς απλά σκίτσα που σχεδιάζει ή φωτοτυπίες από το λεξιλόγιο των βιβλίων.
2. Ο δάσκαλος ετοιμάζει 2-3 ακροστιχίδες στον πίνακα και εξηγεί στα παιδιά πώς λύνονται. Τα παιδιά προχωρούν στη λύση τους ομαδικά.
3. Μοιράζει στα παιδιά φωτοτυπίες με ακροστιχίδες. Τέλος, οι απαντήσεις γράφονται στον πίνακα από τα παιδιά.
4. Ακολουθούν παραδείγματα.

A) Βρες τι θέλει να τρώει η Αγγέλα.

Φ	A	P	A	Σ	I
A	P	N	I		
K	O	T	A		
H	Λ	I	O	Σ	

B) Βρες ποιο πουλί βλέπει ο Αχμέτ.

				X	A	P	T	I		
				E	Λ	I	A			
		M	H	Λ	O					
	X	A	Λ	I						
				Δ	Ω	M	A	T	I	O
T	P	E	N	O						
Λ	A	X	A	N	O					
			B	I	B	Λ	I	O		

#### ► Τα αινίγματα: δραστηριότητα 4

ΣΤΟΧΟΙ: Κατανόηση κειμένου  
Εξάσκηση στη χρήση του ερωτηματικού  
Εξάσκηση στη συγγραφή απλών προτάσεων με ρήμα  
ΥΛΙΚΑ: Τα έξι βιβλία του Γίγαντα, χαρτιά, μολύβια

1. Ο δάσκαλος γράφει στον πίνακα τις ερωτηματικές εκφράσεις «Πού είναι;», «Τι έχει;», «Τι κάνει;». Επισημαίνει το ερωτηματικό και εξηγεί στα παιδιά τη χρήση του μέσα από παραδείγματα.
2. Τα παιδιά χωρίζονται σε μικρές ομάδες των δυο ή τριών ατόμων. Ο δάσκαλος δίνει σε κάθε ομάδα ένα από τα βιβλία που έχουν διαβάσει.
3. Ζητάει από κάθε ομάδα να ετοιμάσει ερωτήσεις που να αρχίζουν από τις ερωτηματικές εκφράσεις που αναφέρονται παραπάνω, σύμφωνα με το κείμενο που έχει στη διάθεσή της.
4. Οι ομάδες ανταλλάσσουν τα γραπτά ερωτηματολόγια και τα βιβλία και απαντούν στις ερωτήσεις της άλλης ομάδας.

#### ► Σκραμπλ: δραστηριότητα 5

ΣΤΟΧΟΣ: Ανάπτυξη της δεξιότητας κωδικοποίησης και ορθή γραφή λέξεων του βασικού λεξιλογίου  
ΥΛΙΚΑ: Χαρτιά μισά Α4 με φωτοτυπημένο πάνω τους ένα πλέγμα τετραγώνων 10Χ10

1. Πρόκειται για μια απλή παραλλαγή του γνωστού παιχνιδιού σκραμπλ. Τα παιδιά χωρίζονται σε ζευγάρια και κάθε ζευγάρι παίρνει από ένα χαρτί.
2. Τα παιδιά προσπαθούν εναλλάξ να γράψουν μια οποιαδήποτε λέξη που γνωρίζουν, οριζόντια ή κάθετα, μέσα στο πλέγμα, «κολλώντας» τη λέξη κάθε φορά σε ήδη γραμμένες λέξεις. Αν ένα παιδί δε βρίσκει λέξη να γράψει, μπορεί να συνεχίσει το άλλο παιδί.
3. Το παιχνίδι τελειώνει όταν κανένα παιδί δεν μπορεί πια να συνεχίσει. Τότε μετρούν τις λέξεις που έχει γράψει το καθένα.

### ΕΠΕΞΕΡΓΑΣΙΑ ΤΗΣ ΣΕΛΙΔΑΣ 39

#### ► Στόχοι

- Εξοικείωση με την αλληλογραφία και τη διαδικασία της
  - Κατανόηση και προφορική έκφραση
  - Δημιουργία και η καταγραφή μιας ιστορίας
  - Εξάσκηση στη γραφή κειμένου
- A) Ο δάσκαλος, με αφορμή το γράμμα του πατέρα της Αγγέλας της σελίδας 37, εφιστά την προσοχή των παιδιών για το πώς αρχίζει και πώς τελειώνει ένα γράμμα που στέλνουμε σε ένα συγγενικό ή φιλικό μας πρόσωπο.
- B) Ζητάει από τα παιδιά να πουν τι περιεχόμενο θα μπορούσε να έχει ένα γράμμα της Αγγέλας στον πατέρα της, στο οποίο θα έκανε μια ανασκόπηση των συμβάντων στα τέσσερα βιβλία της Α΄ τάξης.



### ► Το γράμμα της Αγγέλας: δραστηριότητα

ΣΤΟΧΟΣ: Δημιουργία και καταγραφή μιας ιστορίας

ΥΛΙΚΑ: Τα 4 βιβλία της Α΄ τάξης ο κάθε μαθητής, χαρτιά Α4, μολύβια

1. Ο δάσκαλος συζητάει με τα παιδιά τις υποθέσεις που κάνουν για το περιεχόμενο του γράμματος της Αγγέλας και τις καταγράφει.
  2. Ανάλογα με τον αριθμό των μαθητών, ατομικά, ανά δύο ή σε μικρές ομάδες, τα παιδιά κοιτάζουν και τα 4 βιβλία τους με τη σειρά. Στη συνέχεια γράφουν με πολύ απλές προτάσεις τι έγινε στο καθένα απ' αυτά.
  3. Τα παιδιά διαβάζουν τα κείμενά τους και ο δάσκαλος, σε χαρτί του μέτρου ή στον πίνακα, τα καταγράφει, επαναδιατυπώνοντάς τα σωστά, αν χρειάζεται. Από τις προτάσεις των παιδιών δημιουργεί ένα γράμμα, απάντηση της Αγγέλας στον πατέρα της.
  4. Τα παιδιά προσπαθούν με ομαδική ανάγνωση να διαβάσουν το γράμμα.
  5. Ο δάσκαλος διαβάζει το γράμμα της Αγγέλας από το βιβλίο στη σελίδα 39, συζητάει με τα παιδιά ποιες πληροφορίες έγραψε η Αγγέλα στον πατέρα της και συγκρίνουν το γράμμα τους με το δικό της.
- Γ) Ο δάσκαλος διαβάζει αργά και καθαρά το γράμμα της Αγγέλας στον πατέρα της.  
Δ) Ακολουθεί συζήτηση, όπου γίνεται σύγκριση ανάμεσα στις αφηγήσεις των παιδιών (βλ. σημείο Β παραπάνω) και στο ίδιο το περιεχόμενο του γράμματος της Αγγέλας.

### ► Γράφω γράμμα: δραστηριότητα

ΣΤΟΧΟΙ: Εξάσκηση στη γραφή κειμένου

Εξοικείωση με τη διαδικασία της αλληλογραφίας

ΥΛΙΚΑ: Χαρτιά Α4, μολύβια, φάκελοι, γραμματόσημα

1. Ο δάσκαλος ζητάει από τα παιδιά να γράψουν ένα γράμμα στους γονείς τους. Συζητούν το πιθανό περιεχόμενό του. Κάθε παιδί, με τη βοήθεια του δασκάλου, γράφει το δικό του γράμμα (δυο τρεις απλές προτάσεις).
2. Ζητάει από τα παιδιά να σημειώσουν στο τετράδιό τους τη διεύθυνσή τους, αν κατοικούν σε πόλη.
3. Την επόμενη μέρα συμπληρώνουν στους φακέλους τη διεύθυνση, κολλούν γραμματόσημο και πηγαίνουν στο ταχυδρομείο ή στο ταχυδρομικό κουτί της γειτονιάς για να στείλουν τα γράμματα.
4. Γράφουν ομαδικά στον πίνακα γράμμα που απευθύνεται σε παιδιά άλλου σχολείου. Αφού γίνει διόρθωση από τα παιδιά και τον δάσκαλο, σε ένα χαρτί κάθε παιδί με τη σειρά γράφει μια πρόταση του γράμματος. Τέλος, ταχυδρομούν το γράμμα. Ο δάσκαλος έχει συνεννοηθεί με το συνάδελφο της τάξης - αποδέκτη του γράμματος, ώστε να απαντηθεί η επιστολή.
5. Με τον ίδιο τρόπο γράφουν γράμμα στους συγγραφείς των βιβλίων της Α΄ τάξης και τους το στέλνουν.

## Λεξιλόγιο

Η εβδομάδα	ο ναυτικός	το φτερό
Δευτέρα	το λιμάνι	
Τρίτη	η θάλασσα	Τι ώρα είναι;
Τετάρτη	το αεροπλάνο	
Πέμπτη	ο χάρτης	χαμηλά
Παρασκευή		ψηλά
Σάββατο	το χαρτί	κοντά
Κυριακή	το ξύλο	μακριά
χτες		
σήμερα	ο ουρανός	λίγοι
αύριο	το σύννεφο	πολλοί
ένα	ο αέρας	γκρι
δύο	το βουνό	
τρία		κρύο
τέσσερα	το γήπεδο	ζέστη
πέντε	η ζωγραφιά	
έξι	τα φρούτα	και
επτά	το κρυφτό	
οκτώ		μετράει
εννέα	ο ελέφαντας	πετάει
δέκα	η μαϊμού	γεμίζει
το ταξίδι		φτιάχνει
το καράβι	η φωλιά	φορτώνει
το караβάκι	το πουλί	κοιμάται
η βάρκα	το χελιδόνι	κάθεται

## Βιβλίο δασκάλου ΠΑΡΑΡΤΗΜΑ

### ΠΕΡΙΕΧΟΜΕΝΟ ΤΟΥ CD

#### Α. ΜΕΣΑ ΜΕΤΑΦΟΡΑΣ

1. Αυτοκίνητο
2. Αυτοκίνητο που κορνάρει
3. Λεωφορείο
4. Αυτοκινητόδρομος
5. Μηχανάκι
6. Τρακτέρ
7. Φορτηγό
8. Τρένο
9. Τρένο που σφυρίζει
10. Αεροπλάνο που απογειώνεται
11. Αεροπλάνο

#### Β. ΤΡΑΓΟΥΔΙΑ

1. Έλα, έλα, αλογάκι
2. Όταν θα πας κυρά μου στο παζάρι
3. Χαρωπά τα δυο μου χέρια τα χτυπά
4. Πάνω στην κούνια κάτσανε
5. Παντρεύουνε τον κάβουρα

#### Γ. ΖΩΑ

1. Σκύλος
2. Γάτα
3. Κόκορας
4. Κότες
5. Πάπιες
6. Πουλιά
7. Αγελάδα
8. Άλογο
9. Γάιδαρος
10. Αρνί
11. Πρόβατα και κατσίκες
12. Σμήνος μελισσών
13. Τριζόνι
14. Βατράχια
15. Λύκος

#### ΚΑΙΡΙΚΑ ΦΑΙΝΟΜΕΝΑ

1. Βροχή
2. Καταιγίδα
3. Δυνατός αέρας
4. Κεραυνός
5. Χείμαρρος
6. Χιονοθύελλα

#### Ε. ΤΡΑΓΟΥΔΙΑ

1. Με λίγο αλεύρι, του Ν. Πλάτανου
2. Αν γίνω φούρναρης, του Ν. Πλάτανου
3. Τι βλέπουνε τα μάτια μου, από το Να 'χαμε και τι να 'χαμε (ΠΕΜ)
4. Πού πας καλέ, από το Να 'χαμε και τι να 'χαμε (ΠΕΜ)
5. Έλα που σε περιμένω, από το Να 'χαμε και τι να 'χαμε (ΠΕΜ)
6. Βαρκούλα του ψαρά
7. Ήταν ένα μικρό καράβι

#### Στ. ΗΧΟΙ

Το πλοίο φεύγει  
Το πλοίο ταξιδεύει  
Χελιδόνια που πετούν

#### Ζ. ΤΡΑΓΟΥΔΙΑ

Το χελιδόνι  
Το πουλί τ' αηδόνι

#### Η. ΠΑΡΑΜΥΘΙ

Η σουσουράδα

#### Θ. ΗΧΟΙ - ΖΩΑ

Ζούγκλα  
Πίθηκοι  
Τίγρη  
Λιοντάρι  
Ελέφαντας  
Ιπποπόταμος

#### Ι. ΠΑΙΧΝΙΔΙ

Το δαχτυλίδι

#### ΙΑ. ΑΦΗΓΗΣΗ

Η Κυριακή με τον γίγαντα

ΔΡΑΣΤΗΡΙΟΤΗΤΕΣ ΣΕΛΙΔΑΣ 133  
μόμπιλε

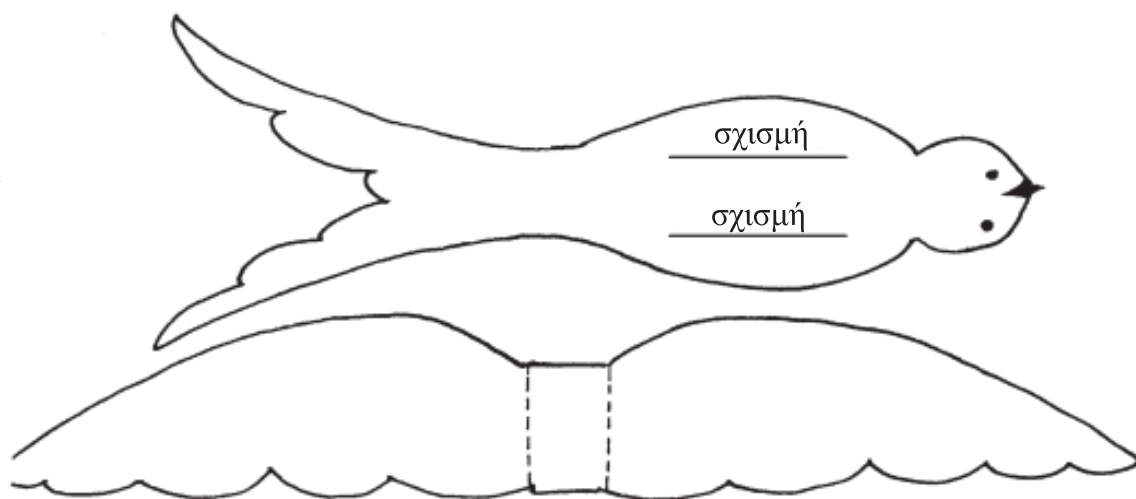
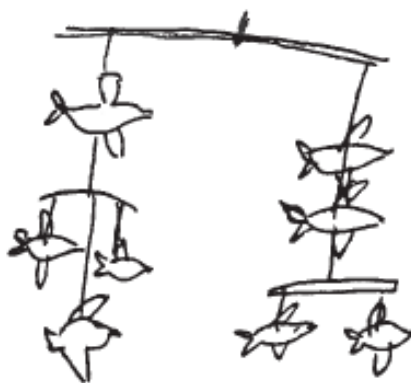

Καραβάκι

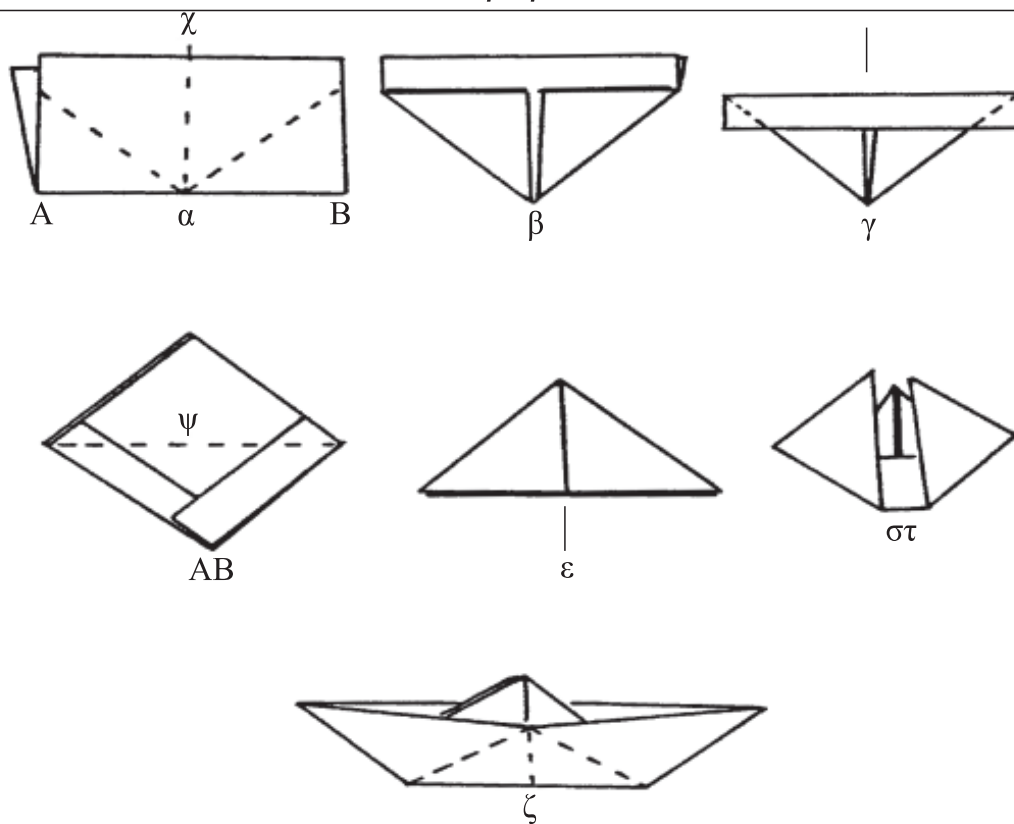

Αεροπλάνο

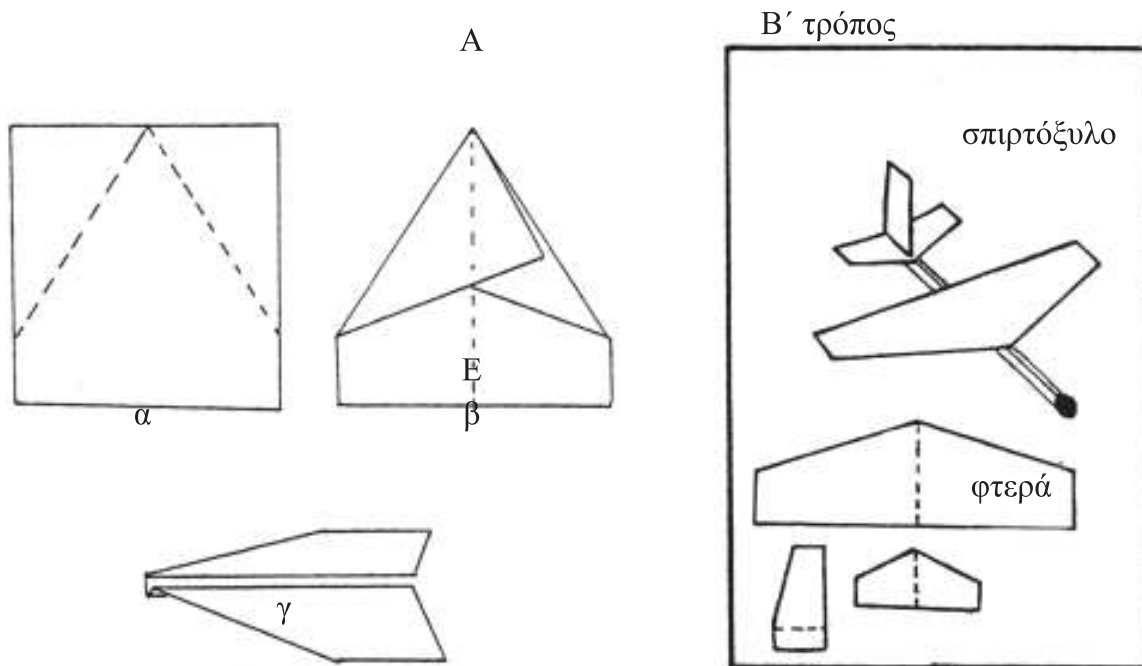

ΔΡΑΣΤΗΡΙΟΤΗΤΕΣ ΤΗΣ ΣΕΛΙΔΑΣ 137

Ήλιος

Συννεφιά

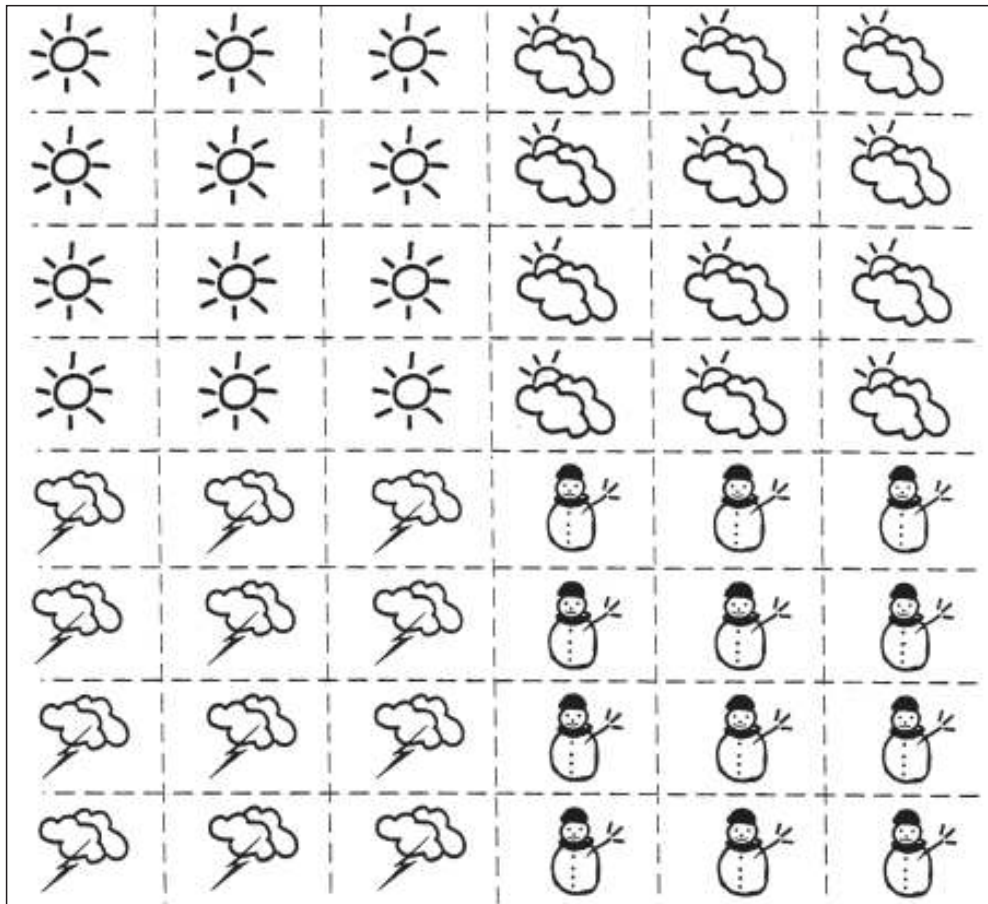

Βροχή

Χιόνι

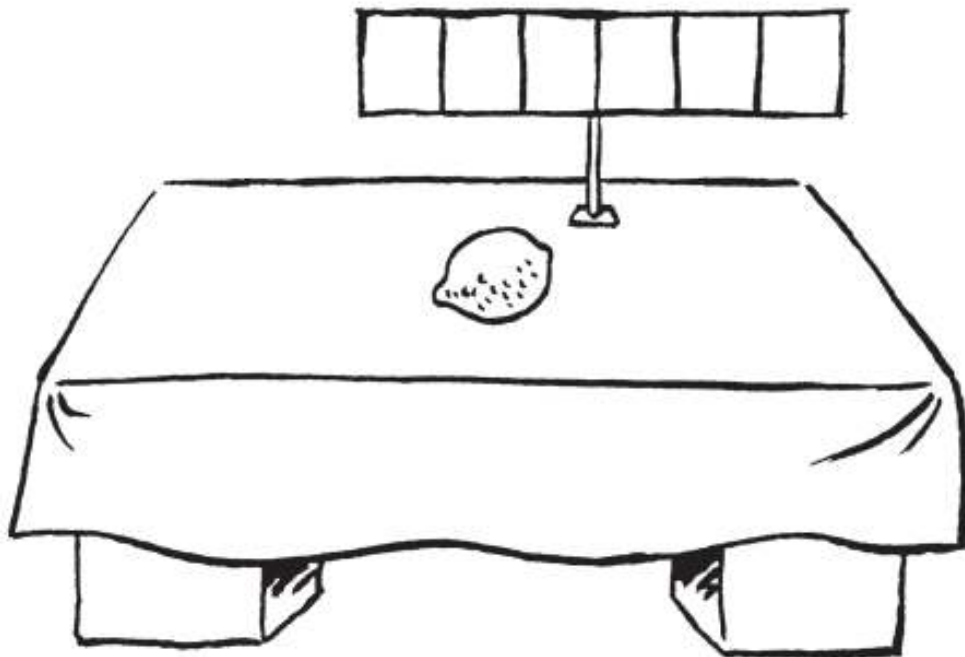
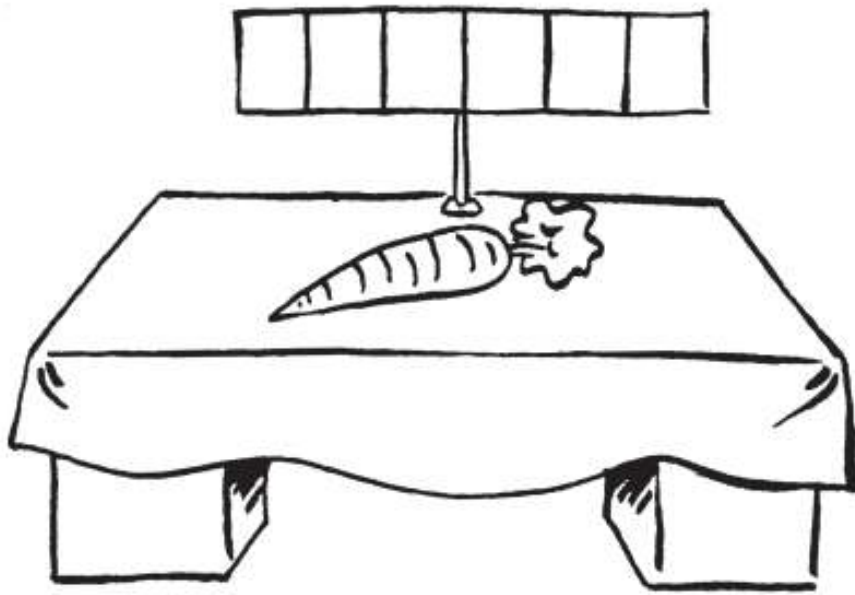

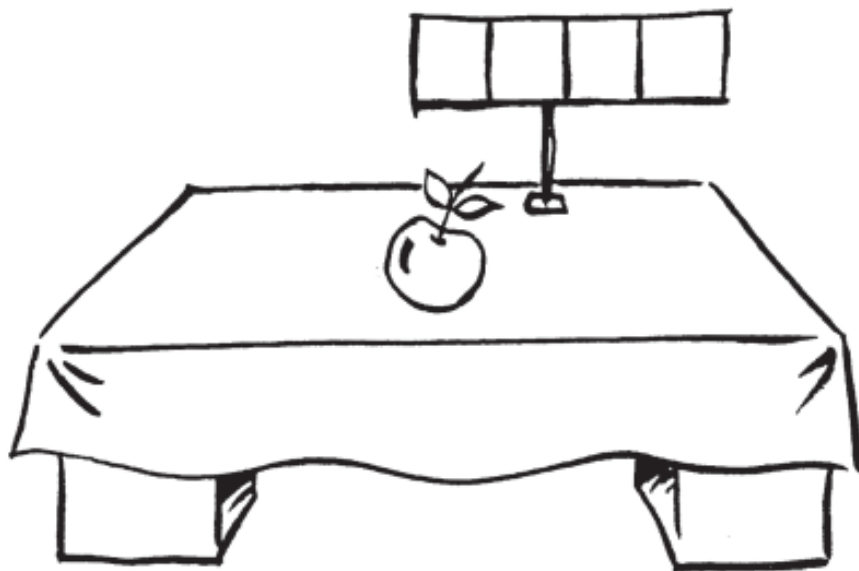
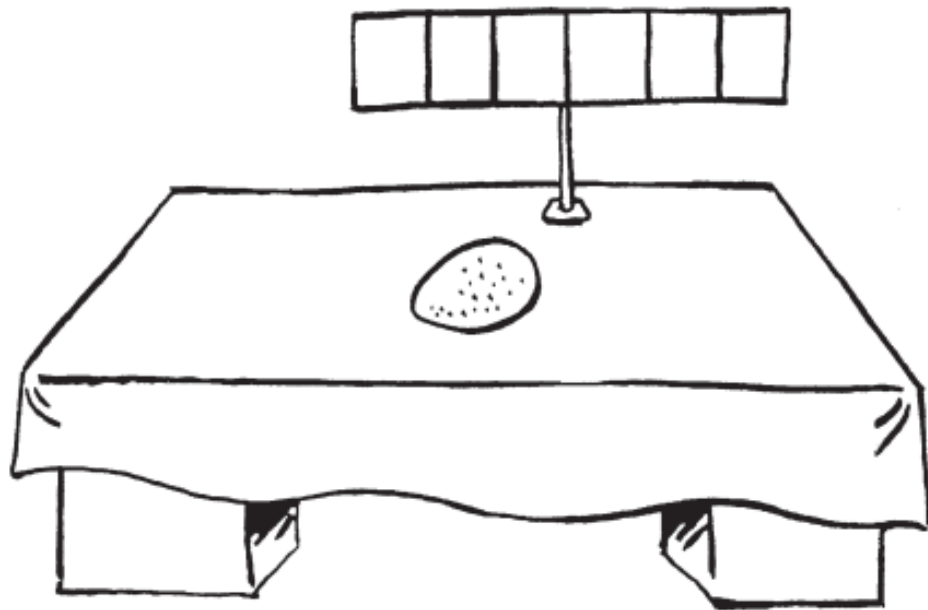



ΔΡΑΣΤΗΡΙΟΤΗΤΕΣ ΤΗΣ ΣΕΛΙΔΑΣ 147

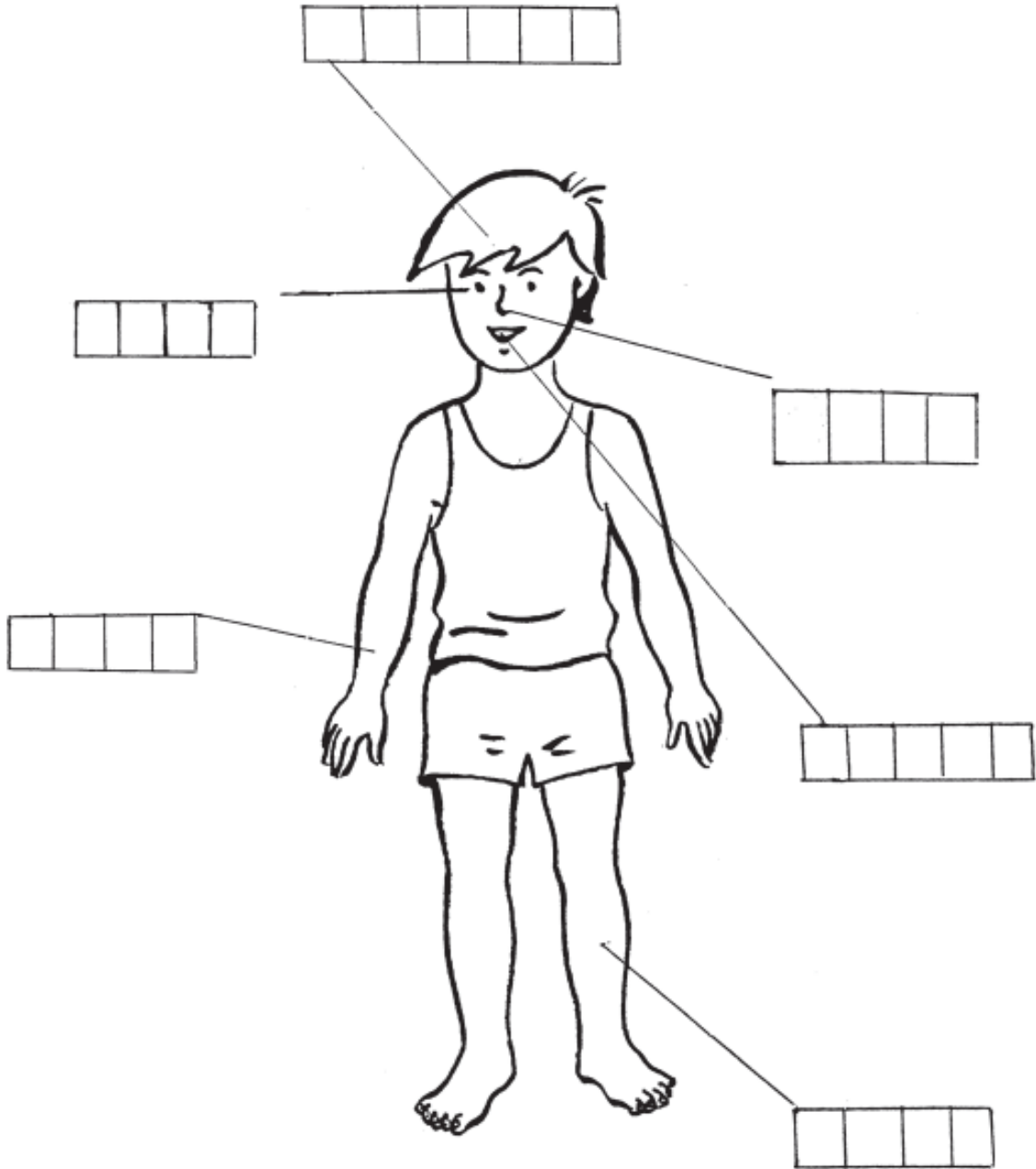





**ΥΠΟΥΡΓΕΙΟ ΠΑΙΔΕΙΑΣ ΔΙΑ ΒΙΟΥ ΜΑΘΗΣΗΣ ΚΑΙ ΘΡΗΣΚΕΥΜΑΤΩΝ  
ΕΚΠΑΙΔΕΥΣΗ ΤΩΝ ΠΑΙΔΙΩΝ ΤΗΣ ΜΟΥΣΟΥΛΜΑΝΙΚΗΣ ΜΕΙΟΝΟΤΗΤΑΣ  
ΣΤΗ ΘΡΑΚΗ**

ΣΥΓΓΡΑΦΗ ΟΔΗΓΙΩΝ: Α. ΔΗΜΗΤΡΙΟΥ  
Κ. ΚΥΡΔΗ  
Κ. ΛΑΠΠΑ  
Σ. ΜΩΡΑΛΗ  
Β. ΝΙΚΟΛΑΟΥ  
Ν. ΣΥΦΑΝΤΟΣ  
Α. ΤΗΓΑΝΗ

ΕΠΙΣΤΗΜΟΝΙΚΗ ΕΠΙΜΕΛΕΙΑ: Α. ΙΟΡΔΑΝΙΔΟΥ  
Σ. ΜΟΣΧΟΝΑΣ

ΕΠΙΚΑΙΡΟΠΟΙΗΣΗ ΟΔΗΓΙΩΝ  
ΕΠΙΣΤΗΜΟΝΙΚΗ ΕΠΙΜΕΛΕΙΑ Α. ΙΟΡΔΑΝΙΔΟΥ

ΓΛΩΣΣΙΚΗ ΕΠΙΜΕΛΕΙΑ Ι. ΓΑΛΑΝΟΠΟΥΛΟΣ

ΓΡΑΦΙΣΤΙΚΗ ΕΠΙΜΕΛΕΙΑ Κ. ΑΥΓΟΥΣΤΑΚΗ